



SAMSUNG

# Quick Start Manual

## Guide de prise en main rapide

### ES10



For more information, refer to the User Manual included on the supplied CD-ROM.

Pour des instructions plus détaillées, veuillez consulter le mode d'emploi complet sur le CD-ROM fourni avec l'appareil.

This Quick Start Manual has been specially designed to guide you through the basic functions and features of your device. Please read the Quick Start Manual and User Manual carefully to ensure safe and correct use.

Ce guide de prise en main rapide a été spécialement conçu pour vous permettre de découvrir les fonctions et caractéristiques de base de votre appareil. Afin de garantir une utilisation sûre et correcte, lisez attentivement le guide de prise en main rapide et le mode d'emploi.

ENG / SPA / FRE

# Contents



Health and safety information.....	2	1
Camera layout .....	4	8
Setting up your camera .....	5	7
Unpacking .....	5	7
Inserting the battery and memory card .....	6	13
Turning on your camera.....	7	16
Selecting options .....	7	33
Capturing photos or videos ...	8	19
Playing files .....	9	53
Transferring files to a PC (Windows) .....	10	85
Specifications .....	11	78

# Health and safety information



## Warnings

### **Do not use your camera near flammable or explosive gases and liquids**

Do not use your camera near fuels, combustibles, or flammable chemicals. Do not store or carry flammable liquids, gases, or explosive materials in the same compartment as the camera or its accessories.

### **Keep your camera away from small children and pets**

Keep your camera and all accessories out of the reach of small children and animals. Small parts may cause choking or serious injury if swallowed. Moving parts and accessories may present physical dangers as well.

### **Prevent damage to subjects' eyesight**

Do not use the flash in close proximity (closer than 1m/3 ft) to people or animals. Using the flash too close to your subject's eyes can cause temporary or permanent damage.

### Handle and dispose of batteries and chargers with care

- Use only Samsung-approved batteries and chargers. Incompatible batteries and chargers can cause serious injuries or damage to your camera.
- Never place batteries or cameras on or in heating devices, such as microwave ovens, stoves, or radiators. Batteries may explode when overheated.



### Cautions

### Handle and store your camera carefully and sensibly

- Do not allow your camera to get wet—liquids can cause serious damage. Do not handle your camera with wet hands. Water damage to your camera can void your manufacturer's warranty.
- Avoid using or storing your camera in dusty, dirty, humid, or poorly-ventilated areas to prevent damage to moving parts and internal components.

- Exercise caution when connecting cables or adapters and installing batteries and memory cards. Forcing the connectors, improperly connecting cables, or improperly installing batteries and memory cards can damage ports, connectors, and accessories.
- Do not insert foreign objects into any of your camera's compartments, slots, or access points. This type of damage may not be covered by your warranty.

### Protect batteries, chargers, and memory cards from damage

- Avoid exposing batteries or memory cards to very cold or very hot temperatures (below 0° C/32° F or above 40° C/104° F). Extreme temperatures can reduce the charging capacity of your batteries and can cause memory cards to malfunction.
- Prevent memory cards from making contact with liquids, dirt, or foreign substances. If dirty, wipe the memory card clean with a soft cloth before inserting in your camera.

# Camera layout

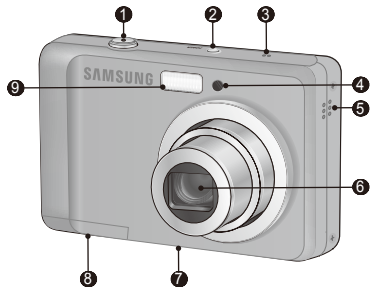

- ① Shutter button
- ② POWER button
- ③ Microphone
- ④ AF-assist light/timer lamp
- ⑤ Speaker
- ⑥ Lens / Lens cover
- ⑦ Tripod mount
- ⑧ Battery chamber cover
- ⑨ Flash

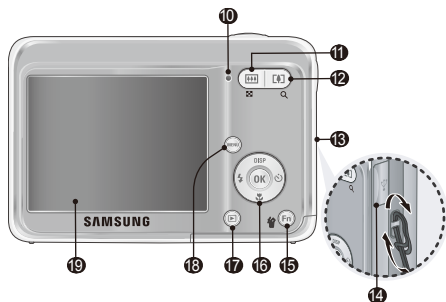

- ⑩ Status lamp
- ⑪ Zoom Wide(W) button (Thumbnail)
- ⑫ Zoom Tele(T) button (Digital zoom)
- ⑬ Strap eyelet
- ⑭ USB and A/V port
- ⑮ Fn / Delete button
- ⑯ Navigation button/OK button
- ⑰ Playback button
- ⑱ MENU button
- ⑲ LCD monitor

# Setting up your camera

## Unpacking

Please check that you have the correct contents before using this product. The contents can vary depending on the sales region. To buy the optional equipment, contact your nearest Samsung dealer or Samsung service centre.



Camera



AA Alkaline Batteries



USB cable



Camera strap



Quick Start Manual



Software CD-ROM  
(User manual included)

### Optional accessories



Memory cards



Rechargeable Battery  
(SNB-2512)



Charger (SBC-N2)



A/V Cable



AC Cord



Camera case

## Setting up your camera

### Inserting the battery and memory card

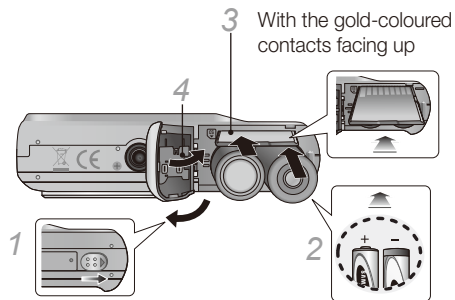

#### ▼ Removing the battery

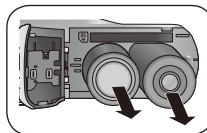

#### ▼ Removing the memory card

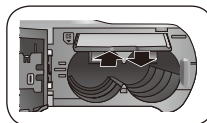

Push gently until the card disengages from the camera and then pull it out of the slot.

## Turning on your camera

- 1 Press **[POWER]**.
  - The initial setup screen appears.

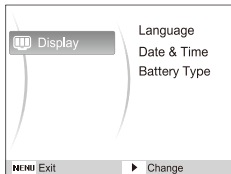

- 2 Press **[ $\odot$ ]** to select **Language** and press **[ $\odot$ ]**.
- 3 Press **[DISP]** or **[ $\blacktriangledown$ ]** to select a language and press **[OK]**.
- 4 Press **[DISP]** or **[ $\blacktriangledown$ ]** to select **Date & Time** and press **[ $\odot$ ]**.
- 5 Press **[ $\leftarrow$ ]** or **[ $\odot$ ]** to select an item.
- 6 Press **[DISP]** or **[ $\blacktriangledown$ ]** to change the number or select another date format and press **[OK]**.
- 7 Press **[DISP]** or **[ $\blacktriangledown$ ]** to select **Battery Type** and press **[ $\odot$ ]**.
- 8 Press **[DISP]** or **[ $\blacktriangledown$ ]** to select a battery type and press **[OK]**.

## Selecting options

- 1 In Shooting mode, press **[MENU]**.
- 2 Use the navigation buttons to scroll to an option or menu.

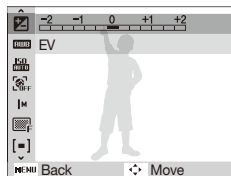

- 3 Press **[OK]** to confirm the highlighted option or menu.
  - To move left or right, press **[ $\leftarrow$ ]** or **[ $\rightarrow$ ]**.
  - To move up or down, press **[DISP]** or **[ $\blacktriangledown$ ]**.

# Capturing photos or videos

## Taking a photo

- 1 Press **[MENU]** to select (📷).
- 2 Align your subject in the frame.
- 3 Press **[Shutter]** halfway down to focus automatically.
  - A green frame means the subject in focus.

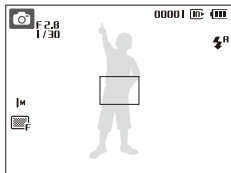

- 4 Press **[Shutter]** all the way down to take the photo.

## Recording a video

- 1 Press **[MENU]** to select (📹).
- 2 Align your subject in the frame.
- 3 Press **[Shutter]**.
  - Press **[OK]** to pause or resume.
- 4 Press **[Shutter]** again to stop the recording.

### Note

#### Number of photos by resolution (for 1 GB SD)

	Resolution	Super fine	Fine	Normal
<b>8M</b>	3264 x 2448	337	466	688
<b>7M</b>	3264 x 2176	349	516	743
<b>6M</b>	3264 x 1836	416	590	848
<b>5M</b>	2592 x 1944	539	685	966
<b>3M</b>	2048 x 1536	825	998	1,331
<b>2M</b>	1920 x 1080	1,175	1,392	1,832
<b>1M</b>	1024 x 768	2,365	2,409	2,826

These figures are measured under Samsung's standard conditions and may vary depending on shooting conditions and camera settings.



# Playing files

## Viewing photos

- 1 Press [▶].
- 2 Press [⚡] or [⌂] to scroll through files.
  - Press and hold to view files quickly.

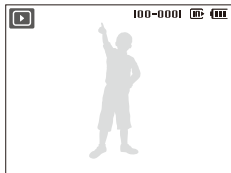

## Viewing videos

- 1 Press [▶].
- 2 Press [OK].



- 3 Use the following buttons to control playback.

[⚡]	Scan backward
[OK]	Pause or resume playback
[⌂]	Scan forward

## Transferring files to a PC (Windows)

- 1 Insert the installation CD in a CD-ROM drive and follow the onscreen instructions.
- 2 Connect the camera to the PC with the USB cable.

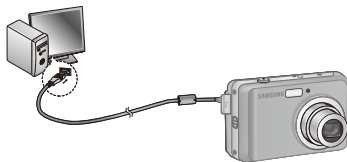

- 3 Turn on the camera.
- 4 On your PC, select **My Computer** → **Removable Disk** → **DCIM** → **100SSCAM**.
- 5 Select the files you want and drag or save them to the PC.

### Disconnecting safely (for Windows XP)



# Specifications

Image sensor	<ul style="list-style-type: none"> <li>Type: 1/2.5" (approx. 1.02 cm) CCD</li> <li>Effective pixels: approx. 8.1 mega-pixels</li> <li>Total pixels: approx. 8.3 mega-pixels</li> </ul>
Lens	<ul style="list-style-type: none"> <li>Focal length: Samsung lens <math>f = 6.3 - 18.9</math> mm (35 mm film equivalent: 38 - 114 mm)</li> <li>F-stop range: F2.8 (W) - F5.2 (T)</li> </ul>
Display	2.5" (6.4 cm) 230 K, TFT LCD
Focusing	TTL auto focus (Multi AF, Center AF, Face Detection AF)
Shutter speed	<ul style="list-style-type: none"> <li>Auto: 1/8 - 1/1,500 sec.</li> <li>Program: 1 - 1/1,500 sec.</li> <li>Night: 8 - 1/1,500 sec.</li> <li>Firework: 4 sec.</li> </ul>
Storage	<ul style="list-style-type: none"> <li>Internal memory: approx. 9 MB</li> <li>External memory (Optional): SD card (up to 2 GB guaranteed), SDHC card (up to 8 GB guaranteed), MMC Plus (up to 1 GB guaranteed)</li> </ul> <p>Internal memory capacity may not match these specifications.</p>
Rechargeable battery	<ul style="list-style-type: none"> <li>Primary Battery : 2x AA Alkaline</li> <li>Rechargeable battery : SNB-2512B KIT (Optional) (2xAA Ni-MH Battery &amp; Charger)</li> </ul>
Dimensions (W x H x D)	94.1 x 62.7 x 26.8mm (excluding protrusions)
Weight	120 g (without battery and memory card)
Operating temperature	0 - 40° C
Operating humidity	5 - 85 %

# Contenido

<b>Información sobre salud y seguridad</b> .....	2	1
<b>Diseño de la cámara</b> .....	4	8
<b>Configuración de la cámara...</b>	5	7
Desembalaje .....	5	7
Insertar la batería y la tarjeta de memoria .....	6	13
Encender la cámara .....	7	16
Selección de opciones .....	7	33
<b>Captura de fotografías o vídeos</b> .....	8	19
<b>Reproducción de archivos ...</b>	9	53
<b>Transferencia de archivos a un ordenador (para Windows) ...</b>	10	85
<b>Especificaciones</b> .....	11	78



# Información sobre salud y seguridad



## Advertencias

### **No utilice la cámara cerca de líquidos y gases explosivos o inflamables**

No utilice la cámara cerca de carburantes, combustibles o sustancias químicas inflamables. No almacene ni transporte líquidos inflamables, gases o materiales explosivos en el mismo compartimento en el que están la cámara o los accesorios.

### **Mantenga la cámara alejada del alcance de los niños y las mascotas**

Mantenga la cámara y todos los accesorios fuera del alcance de los niños y los animales. Es posible que se traguen las piezas más pequeñas y, como consecuencia, se asfixien o sufran graves lesiones. Los accesorios y las piezas móviles también pueden causar daños físicos.

### **Evite dañar la vista del sujeto**

No utilice el flash si está a una proximidad inferior a 1m de las personas o los animales. Si utiliza el flash cuando está demasiado cerca de los ojos del sujeto, puede producirle daños temporales o permanentes.

### Utilice y deseche las baterías y los cargadores con cuidado

- Utilice únicamente baterías y cargadores aprobados por Samsung. Las baterías y los cargadores incompatibles pueden producirle graves lesiones o causar daños a la cámara.
- Nunca coloque las baterías o las cámaras dentro de dispositivos conductores de calor, como hornos de microondas, estufas o radiadores, ni sobre ellos. Las baterías pueden explotar si se recalientan.



### Precauciones

### Utilice y guarde la cámara con cuidado y de manera prudente

- No permita que la cámara se moje, ya que los líquidos pueden causarle graves daños. No manipule la cámara si tiene las manos mojadas. Si se producen daños en la cámara a causa del agua, se puede anular la garantía del fabricante.
- No utilice ni guarde la cámara en áreas en las que haya polvo, suciedad, humedad o poca ventilación, a fin de evitar daños en las partes móviles o en los componentes internos.

- Tenga cuidado al conectar los cables y los adaptadores y al instalar las baterías y las tarjetas de memoria. Si ejerce demasiada fuerza sobre los conectores, conecta de manera inapropiada los cables o instala de manera inadecuada las baterías y las tarjetas de memoria, puede dañar los puertos, los conectores y los accesorios.
- No inserte objetos extraños en ningún compartimento, ranura o punto de acceso de la cámara. Es posible que la garantía no cubra este tipo de daños.

### Proteja las baterías, los cargadores y las tarjetas de memoria contra daños

- No exponga las baterías o las tarjetas de memoria a temperaturas demasiado bajas o demasiado altas (inferiores a 0 °C/32 °F o superiores a 40 °C/104 °F). Las temperaturas extremas pueden reducir la capacidad de carga de las baterías y generar un funcionamiento defectuoso de las tarjetas de memoria.
- Evite que las tarjetas de memoria entren en contacto con líquidos, suciedad o sustancias extrañas. Si la tarjeta de memoria se ensucia, límpiela con un paño suave antes de insertarla en la cámara.

## Diseño de la cámara

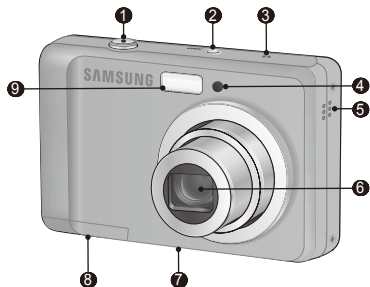

- |   |                                      |
|---|--------------------------------------|
| 1 | Botón del obturador                  |
| 2 | Botón de encendido y apagado         |
| 3 | Micrófono                            |
| 4 | Luz AF auxiliary/luz de temporizador |
| 5 | Altavoz                              |
| 6 | Objetivo / Tapa del objetivo         |
| 7 | Orificio para el montaje del trípode |
| 8 | Cubierta de la cámara de la batería  |
| 9 | Flash                                |

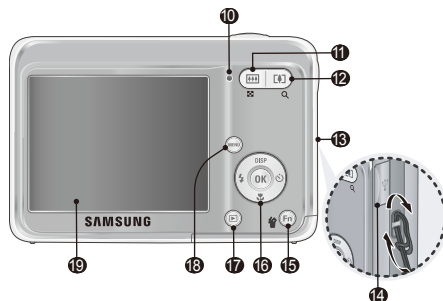

- |    |                                      |
|----|--------------------------------------|
| 10 | Luz indicadora de estado             |
| 11 | Botón Wide(W) de zoom (Miniatura)    |
| 12 | Botón Tele(T) de zoom (Zoom digital) |
| 13 | Orificio de la correa                |
| 14 | USB y puerto A/V                     |
| 15 | Botón Fn / Delete                    |
| 16 | Botón de navegación/botón OK         |
| 17 | Botón de reproducción                |
| 18 | Botón de menú                        |
| 19 | Monitor LCD                          |

# Configuración de la cámara

## Desembalaje

Revise que estén todos los componentes antes de usar este producto. El contenido puede variar en función de la zona de venta. Para comprar equipos opcionales, diríjase al distribuidor de Samsung o al centro de servicio de Samsung más cercano.



Cámara



Pilas alcalinas AA



Cable USB



Correa de la cámara  
fotográfica



Manual de inicio rápido



CD-ROM del software  
(incluye el manual del  
usuario)

### Accesorios opcionales



Tarjetas de memoria



Batería recargable  
(SNB-2512)



Cargador (SBC-N2)



Cable A/V



Cable de CA



Estuche para la cámara

## Configuración de la cámara

### Insertar la batería y la tarjeta de memoria

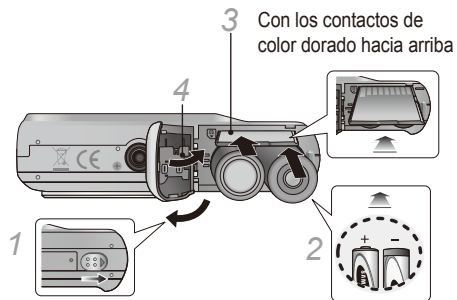

#### ▼ Quitar la batería

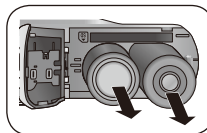

#### ▼ Quitar la tarjeta de memoria

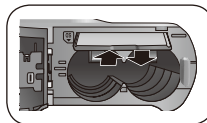

Ejerza una leve presión hasta que la tarjeta se desprenda de la cámara y, luego, retírela de la ranura.



## Encender la cámara

- 1 Pulse **[POWER]**.
  - Aparecerá la ventana de configuración inicial.

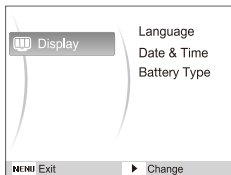

- 2 Pulse **[]** para seleccionar **Language** y pulse **[]**.
- 3 Pulse **[DISP]** o **[]** para seleccionar un idioma y pulse **[OK]**.
- 4 Pulse **[DISP]** o **[]** para seleccionar **Date & Time** y pulse **[]**.
- 5 Pulse **[]** o **[]** para seleccionar un elemento.
- 6 Pulse **[DISP]** o **[]** para cambiar el número o seleccionar otro formato de fecha y pulse **[OK]**.
- 7 Pulse **[DISP]** o **[]** para seleccionar **Battery Type** y pulse **[]**.
- 8 Pulse **[DISP]** o **[]** para seleccionar un tipo de batería y pulse **[OK]**.

## Selección de opciones

- 1 En el modo de disparo, pulse **[MENU]**.
- 2 Utilice los botones de navegación para desplazarse hacia una opción o hacia un menú.

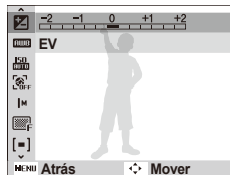

- Para desplazarse hacia la izquierda o hacia la derecha, pulse **[]** o **[]**.
  - Para desplazarse hacia arriba o hacia abajo, pulse **[DISP]** o **[]**.
- 3 Pulse **[OK]** para confirmar la opción o el menú resaltados.
    - Pulse **[MENU]** nuevamente para regresar al menú anterior.

# Captura de fotografías o vídeos

## Tomar una fotografía

- 1 Pulse **[MENU]** para seleccionar (📷).
- 2 Alinee el sujeto en el marco.
- 3 Pulse **[Obturator]** hasta la mitad para utilizar el enfoque automático.
  - Si aparece un cuadro verde, significa que el sujeto está enfocado.

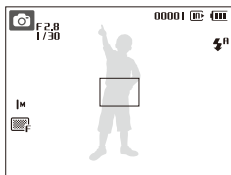

- 4 Pulse completamente **[Obturator]** para tomar la fotografía.

## Grabar un vídeo

- 1 Pulse **[MENU]** para seleccionar (📹).
- 2 Alinee el sujeto en el marco.
- 3 Pulse **[Obturator]**.
  - Pulse **[OK]** para pausar o reanudar.
- 4 Pulse **[Obturator]** nuevamente para detener la grabación.

### Nota

Cantidad de fotografías por resolución (para SD de 1GB)

	Resolución	Superfina	Fina	Normal
8M	3264 x 2448	337	466	688
7M	3264 x 2176	349	516	743
6M	3264 x 1836	416	590	848
5M	2592 x 1944	539	685	966
3M	2048 x 1536	825	998	1,331
2M	1920 x 1080	1,175	1,392	1,832
1M	1024 x 768	2,365	2,409	2,826

Estas son medidas tomadas en condiciones estándar, establecidas por Samsung, y pueden variar según las condiciones de disparo y la configuración de la cámara.

# Reproducción de archivos

## Ver fotografías

- 1 Pulse [▶].
- 2 Pulse [⚡] o [⏪] para desplazarse por los archivos.
  - Mantenga la tecla pulsada para ver los archivos rápidamente.

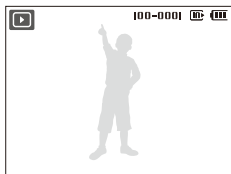

## Ver vídeos

- 1 Pulse [▶].
- 2 Pulse [OK].



- 3 Utilice los siguientes botones para controlar la reproducción.

[⚡]	Permite retroceder.
[OK]	Permite pausar o reanudar la reproducción.
[⏩]	Permite avanzar.

## Transferencia de archivos a un ordenador (para Windows)

- 1 Inserte el CD de instalación en la unidad de CD-ROM y siga las instrucciones que aparezcan en la pantalla.
- 2 Conecte la cámara a su PC con el cable USB.

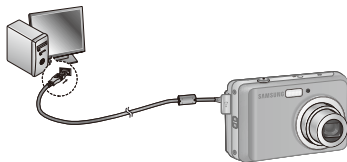

- 3 Encienda la cámara.
- 4 En el ordenador, seleccione **Mi PC** → **Disco extraíble** → **DCIM** → **100SSCAM**.
- 5 Seleccione los archivos que desee y arrástrelos o guárdelos en el ordenador.

Desconectarse de manera segura  
(para Windows XP)



Haga clic



Haga clic

# Especificaciones

<b>Sensor de imagen</b>	<ul style="list-style-type: none"> <li>• Tipo: 1/2,5" (aprox. 1,02 cm) CCD</li> <li>• Píxeles reales: aproximadamente 8,1 megapíxeles</li> <li>• Píxeles totales: aproximadamente 8,3 megapíxeles</li> </ul>
<b>Lente</b>	<ul style="list-style-type: none"> <li>• Distancia focal: Lente Samsung <math>f = 6,3\text{-}18,9</math> mm (equivalente en película de 35 mm: de 38 a 114 mm)</li> <li>• Rango de apertura del objetivo: F2,8 (W) y F5,2 (T)</li> </ul>
<b>Pantalla</b>	2,5" (6,4 cm) 230 K, TFT LCD
<b>Enfoque</b>	Enfoque automático TTL (Multi af, Af central, Detección del rostro AF)
<b>Velocidad del obturador</b>	<ul style="list-style-type: none"> <li>• Auto: de 1/8 a 1/1.500 s</li> <li>• Programa de 1 a 1/1.500 s</li> <li>• Nocturno: de 8 a 1/1.500 s</li> <li>• Fuegos Artificiales: 4 s</li> </ul>
<b>Almacenamiento</b>	<ul style="list-style-type: none"> <li>• Memoria interna: aprox. 9 MB</li> <li>• Memoria externa (opcional): tarjeta SD (hasta 2 GB garantizados), tarjeta SDHC (hasta 8 GB garantizados), MMC Plus (hasta 1 GB garantizados)</li> </ul> <p>Es posible que la capacidad de la memoria interna no coincida con estas especificaciones.</p>
<b>Batería recargable</b>	<ul style="list-style-type: none"> <li>• Pila principal: 2 x AA alcalinas</li> <li>• Pila recargable (opcional): Juego SNB-2512B (2 x pilas AA Ni-MH y cargador)</li> </ul>
<b>Dimensiones (alto x ancho x profundidad)</b>	94,1 x 62,7 x 26,8 mm (excluyendo el saliente)
<b>Peso</b>	120 g (sin la batería ni la tarjeta de memoria)
<b>Temperatura de funcionamiento</b>	entre 0 y 40 °C
<b>Humedad de funcionamiento</b>	5 - 85 %

# Sommaire

Informations relatives à la santé et à la sécurité .....	2	1
Présentation de l'appareil photo .....	4	8
Assemblage de votre appareil photo .....	5	
Contenu du coffret .....	5	7
Insertion de la batterie et de la carte mémoire .....	6	13
Mise en route de l'appareil .....	7	16
Sélection des options .....	7	33
Prise de vues photo ou vidéo...	8	19
Lecture de fichiers .....	9	53
Transfert de fichiers vers un PC (Windows) .....	10	85
Caractéristiques .....	11	78



# Informations relatives à la santé et à la sécurité



## Avertissements

### **N'utilisez pas l'appareil photo à proximité de gaz et de liquides inflammables ou explosifs**

N'utilisez pas l'appareil à proximité de combustibles ou de produits chimiques inflammables. Ne transportez et ne stockez jamais de liquides inflammables, de gaz ou de matériaux explosifs dans le même emplacement que l'appareil ou ses accessoires.

### **Ne laissez pas l'appareil photo à la portée d'enfants en bas âge et d'animaux domestiques**

Tenez l'appareil, ses pièces et ses accessoires, hors de portée des enfants en bas âge et des animaux. L'ingestion de petites pièces peut provoquer un étouffement ou des blessures graves. Les parties détachables et les accessoires représentent également un danger.

### **Évitez d'endommager la vue des sujets photographiés**

N'utilisez pas le flash trop près (moins d'un mètre) des personnes et des animaux. L'utilisation du flash trop près des yeux du sujet peut provoquer des lésions temporaires ou permanentes.

### Utilisez les batteries et les chargeurs avec précaution et respectez les consignes de recyclage

- Utilisez uniquement des batteries et des chargeurs Samsung. L'utilisation de batteries et de chargeurs incompatibles peut provoquer des blessures graves ou endommager votre appareil.
- Ne posez jamais les batteries ou l'appareil à l'intérieur ou au-dessus d'un dispositif chauffant, tel qu'un four à micro-ondes, une cuisinière ou un radiateur. En cas de surchauffe, les batteries risquent d'exploser.



#### Attention

### Manipulez et stockez votre appareil avec soins

- Evitez tout contact avec des liquides qui risqueraient d'endommager sérieusement votre appareil photo. N'utilisez pas l'appareil avec les mains mouillées. L'eau peut endommager votre appareil photo et entraîner l'annulation de la garantie du fabricant.
  - Evitez d'utiliser et de stocker votre appareil dans un endroit poussiéreux, sale, humide ou mal ventilé afin de ne pas endommager ses composants internes.
- Lors du branchement des cordons et du chargeur et de l'insertion des batteries et des cartes mémoire, agissez prudemment. Enfoncer les cordons avec force ou sans précaution et insérer les batteries et les cartes mémoire de manière incorrecte peut endommager les prises et les accessoires.
  - N'introduisez pas de corps étrangers dans les compartiments, les logements ou les ouvertures de l'appareil photo. Les dysfonctionnements qui s'en suivraient ne seront pas couverts par votre garantie.

### Protégez les batteries, les chargeurs et les cartes mémoire

- Evitez d'exposer les batteries et les cartes mémoire à des températures extrêmes (inférieures à 0 °C / 32 °F ou supérieures à 40 °C / 104 °F). Les températures extrêmes peuvent réduire les capacités de chargement des batteries et provoquer des dysfonctionnements des cartes mémoire.
- Evitez tout contact des cartes mémoire avec des liquides, de la poussière ou des corps étrangers. Si la carte mémoire est sale, nettoyez-la avec un chiffon doux avant de l'introduire dans l'appareil photo.

# Présentation de l'appareil photo

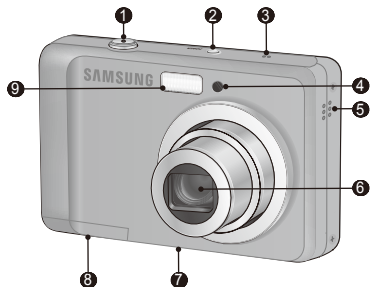

- ❶ Déclencheur
- ❷ Bouton de marche/arrêt
- ❸ Microphone
- ❹ Voyant AF / Voyant du retardateur
- ❺ Haut-parleur
- ❻ Objectif / Cache objectif
- ❼ Fixation du pied
- ❽ Trappe batterie
- ❾ Flash

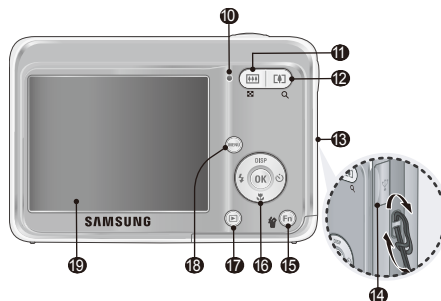

- ❿ Voyant Indicateur
- ⓫ Touche Zoom Wide (W) (Aperçu)
- ⓬ Touche Zoom Tele (T) (Zoom numérique)
- ⓭ Dragonne
- ⓮ Connecteur USB et connecteur Audio/Vidéo
- ⓯ Touche Fn / Supprimer
- ⓰ Touche Navigation/Touche OK
- ⓱ Touche Lecture
- ⓲ Touche Menu
- ⓳ Ecran LCD



# Assemblage de votre appareil photo

## Contenu du coffret

Veillez contrôler que vous disposez de tous les accessoires avant d'utiliser cet appareil. Il est possible que le contenu varie selon la région de vente. Pour acheter les éléments en option, contactez votre revendeur Samsung le plus proche ou un Service Après-Vente agréé Samsung.



Appareil photo



Piles alcalines AA



Câble USB



Dragonne



Manuel de démarrage rapide



CD-ROM  
(Manuel d'utilisation inclus)

## Accessoires en option



Cartes mémoire



Batterie rechargeable  
(SNB-2512)



Chargeur (SBC-N2)



Câble audio/vidéo



Câble secteur



Etui de l'appareil photo

## Assemblage de votre appareil photo

### Insertion de la batterie et de la carte mémoire

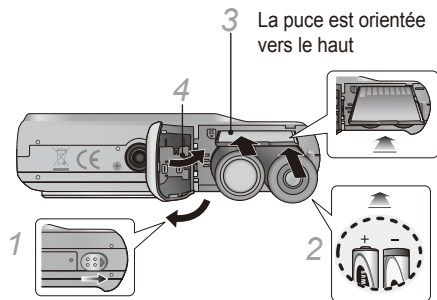

#### ▼ Retrait de la batterie

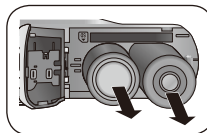

#### ▼ Retrait de la carte mémoire

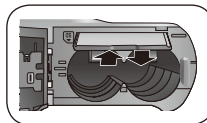

Appuyez doucement jusqu'à ce que la carte soit éjectée de sa trappe, puis retirez-la entièrement.

## Mise en route de l'appareil

- 1 Appuyez sur [POWER].
  - L'écran d'installation s'affiche.

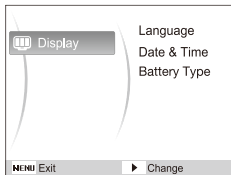

- 2 Appuyez sur [OK] pour sélectionner **Language** et appuyez sur [OK].
- 3 Appuyez sur [DISP] ou sur [↓] pour sélectionner une langue, puis appuyez sur [OK].
- 4 Appuyez sur [DISP] ou sur [↓] pour sélectionner **Date & Time**, puis appuyez sur [OK].
- 5 Appuyez sur [↔] ou sur [OK] pour sélectionner une option.
- 6 Appuyez sur [DISP] ou sur [↓] pour changer de chiffre ou sélectionnez un autre format de date et appuyez sur [OK].
- 7 Appuyez sur [DISP] ou sur [↓] pour sélectionner **Battery Type**, puis appuyez sur [OK].
- 8 Appuyez sur [DISP] ou sur [↓] pour sélectionner un type de batterie, puis appuyez sur [OK].

## Sélection des options

- 1 En mode Prise de vue, appuyez sur [MENU].
- 2 Utilisez les touches de navigation pour atteindre une option ou un menu.

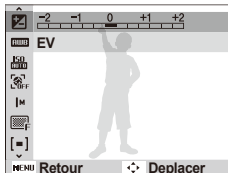

- 3 Pour vous déplacer à gauche ou à droite, appuyez sur [↔] ou [OK].
- 3 Pour vous déplacer en haut ou en bas, appuyez sur [DISP] ou [↓].
- 3 Pour confirmer le menu ou l'option en surbrillance, appuyez sur [OK].
  - Appuyez de nouveau sur [MENU] pour revenir au menu précédent.

# Prise de vues photo ou vidéo

## Prise de vues

- 1 Appuyez sur **[MENU]** pour sélectionner (📷).
- 2 Cadrez le sujet à photographier.
- 3 Appuyez à mi-course sur le déclencheur pour une mise au point automatique.
  - Un cadre vert signifie que le sujet est mis au point.

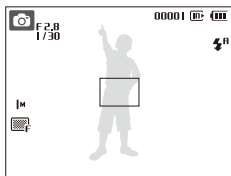

- 4 Appuyez à fond sur le déclencheur pour prendre la photo.

## Filmer une séquence vidéo

- 1 Appuyez sur **[MENU]** pour sélectionner (📹).
- 2 Cadrez le sujet à photographier.
- 3 Appuyez sur le déclencheur.
  - Appuyez sur **[OK]** pour marquer une pause ou reprendre.
- 4 Appuyez de nouveau sur le déclencheur pour arrêter l'enregistrement.

### + Remarque

#### Nombre de photos en fonction de la résolution

(pour une carte SD de 1 Go)

	Résolution	Maximale	Élevée	Normale
8M	3264 x 2448	337	466	688
7M	3264 x 2176	349	516	743
6M	3264 x 1836	416	590	848
5M	2592 x 1944	539	685	966
3M	2048 x 1536	825	998	1,331
2M	1920 x 1080	1,175	1,392	1,832
1M	1024 x 768	2,365	2,409	2,826

Ces chiffres proviennent des mesures effectuées par Samsung dans des conditions normales. Ils peuvent varier en fonction des paramètres et des conditions de prise de vue.

# Lecture de fichiers

## Visionner des photos

- 1 Appuyez sur [▶].
- 2 Appuyez sur [⚡] ou sur [☺] pour parcourir les fichiers.
  - Maintenez votre doigt appuyé pour un défilement rapide des fichiers.

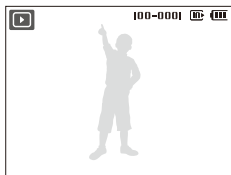

## Affichage des vidéos

- 1 Appuyez sur [▶].
- 2 Appuyez sur [OK].



- 3 Utilisez les touches suivantes pour contrôler la lecture.

[⚡]	Retour arrière
[OK]	Mettre en pause ou reprendre après une pause
[☺]	Avance rapide

# Transfert de fichiers vers un PC (Windows)

- 1 Insérez le CD d'installation dans un lecteur de CD-ROM, puis suivez les instructions qui s'affichent.
- 2 Branchez l'appareil au PC à l'aide du câble USB.

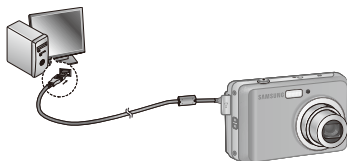

- 3 Allumez l'appareil photo.
- 4 Sur votre ordinateur, sélectionnez **Poste de travail** → **Disque amovible** → **DCIM** → **100SSCAM**.
- 5 Sélectionnez les fichiers de votre choix, puis copiez-les ou déplacez-les sur l'ordinateur.

Débranchement en toute sécurité  
(pour Windows XP)



Cliquez



Cliquez

# Caractéristiques

<b>Capteur d'images</b>	<ul style="list-style-type: none"> <li>Type : CCD 1/2,5" (environ 1,02 cm)</li> <li>Pixels effectifs : Environ 8,1 mégapixels</li> <li>Nombre total de pixels : Environ 8,3 mégapixels</li> </ul>
<b>Objectif</b>	<ul style="list-style-type: none"> <li>Distance focale : Objectif Samsung f = 6,3 - 18,9 mm (équivalent à un film 35 mm : 38 - 114 mm)</li> <li>Plage d'ouverture de l'objectif : F2,8 (W) - F5,2 (T)</li> </ul>
<b>Écran</b>	Écran LCD TFT 2,5" (6,4 cm) 230 000 pixels
<b>Mise au point</b>	Mise au point auto TTL (Mise au point multiple, Mise au point au centre, AF Détection des visages)
<b>Vitesse d'obturation</b>	<ul style="list-style-type: none"> <li>Automatique : 1/8 - 1/1 500 s.</li> <li>Programme : 1 - 1/1 500 s.</li> <li>Nuit : 8 - 1/1 500 s.</li> <li>Feux d'artifice : 4 s.</li> </ul>
<b>Stockage</b>	<ul style="list-style-type: none"> <li>Mémoire interne : Environ 9 Mo</li> <li>Mémoire externe (en option) : Carte SD (jusqu'à 2 Go garanti), carte SDHC (jusqu'à 8 Go garanti), MMC Plus (jusqu'à 1 Go garanti)</li> </ul> <p>La capacité de la mémoire interne peut varier par rapport à ces caractéristiques.</p>
<b>Batterie rechargeable</b>	<ul style="list-style-type: none"> <li>Pile primaire : 2 x AA Alcaline</li> <li>Batterie rechargeable : SNB-2512B KIT (en option) (2 batteries AA Ni-MH et chargeur)</li> </ul>
<b>Dimensions (l x h x p)</b>	94,1 x 62,7 x 26,8 mm (hors éléments en saillie)
<b>Poids</b>	120 g (sans la batterie ni la carte mémoire)
<b>Température de fonctionnement</b>	0 - 40°C
<b>Humidité de fonctionnement</b>	5 - 85 %



Please refer to the warranty that came with your product or visit our website <http://www.samsungcamera.com/> for after-sales service or inquiries.

Pour toute question ou demande de service après-vente, veuillez consulter les conditions de garantie qui accompagnent le produit ou visitez notre site Internet <http://www.samsungcamera.com/>.



AD68-03895A (1.1)