

 **FUJIFILM**

**digital**  
Tools for the imagination.

**xD**  
xD-Picture Card™

**Exif Print**

**PictBridge**



DIGITAL CAMERA  
***FinePix F455***

**MODE D'EMPLOI**

Cette brochure a été préparée afin de vous expliquer comment utiliser correctement votre appareil photo numérique FUJIFILM FinePix F455.

Veuillez lire attentivement les instructions d'utilisation.

**1** Préparatifs

**2** Utilisation de l'appareil photo

**3** Photographie avancée

**4** Réglages

**5** L'installation du logiciel

**6** Visualisation des images

# Avertissement

## Pour les utilisateurs au Canada

### ATTENTION

Cet appareil numérique de la classe B est conforme à la norme NMB-003 du Canada.

**Veillez lire les Notes pour la sécurité (→ P. 96) et vous assurer de bien les assimiler avant d'utiliser l'appareil.**

## IMPORTANT

Veillez lire cette page avant d'utiliser le logiciel.

### AVERTISSEMENT

AVANT DE DEBALLER LE CD-ROM FOURNI PAR FUJI PHOTO FILM CO., LTD., VEUILLEZ LIRE ATTENTIVEMENT CE CONTRAT DE LICENCE D'UTILISATEUR. SEULEMENT DANS LA CONDITION OU VOUS ACCEPTEZ PLEINEMENT CE CONTRAT, VOUS POURREZ ALORS UTILISER LE LOGICIEL ENREGISTRÉ SUR CE CD-ROM. PAR OUVERTURE DE SON EMBALLAGE, VOUS ACCEPTEZ CE CONTRAT ET VOUS ENGAGEZ A LE RESPECTER.

#### Contrat de Licence d'Utilisateur

Ce Contrat de Licence d'Utilisateur ("Contrat") est un accord entre Fuji Photo Film Co., Ltd. ("FUJIFILM") et vous-même, qui définit les termes et conditions de la cession qui vous est accordée pour l'utilisation du logiciel fourni par FUJIFILM. Le CD-ROM contient le logiciel d'une tierce personne. Dans le cas où un contrat séparé est fourni par la tierce personne pour son logiciel, les provisions prévues dans ce contrat séparé entrent en application pour l'utilisation du logiciel de la tierce personne, et ces provisions prévalent sur celles prévues dans ce Contrat.

- Définitions.**
  - "Media" signifie le CD-ROM intitulé "Software pour FinePix AX" qui vous est fourni avec ce Contrat.
  - "Logiciel" signifie le logiciel qui est enregistré sur le Media.
  - "Documentation" signifie les manuels de fonctionnement du Logiciel ainsi que les autres documents écrits qui lui sont reliés et qui vous sont fournis en même temps que le Media.
  - "Produit" signifie Media (y compris Logiciel) ainsi que la Documentation.
- Utilisation du Logiciel.**

FUJIFILM vous accorde une cession non transférable et non exclusive :

  - pour installer une copie du Logiciel sur un ordinateur et sous forme d'exécution en machine binaire;
  - pour utiliser le Logiciel sur l'ordinateur sur lequel le Logiciel a été installé; et
  - pour réaliser une copie de secours du Logiciel.
- Restrictions.**
  - Vous ne pouvez en aucun cas distribuer, prêter, louer ou encore transférer tout ou une partie du Logiciel, du Media ou de la Documentation à un tiers sans l'accord préalable écrit de FUJIFILM. Vous ne pouvez en aucun cas non plus céder, assigner ou encore transférer tout ou une partie des droits qui vous sont accordés par FUJIFILM sous ce Contrat sans accord écrit préalable de FUJIFILM.
  - Sauf dans les seuls cas expressément définis par FUJIFILM ci-dessous, vous ne pouvez en aucun cas copier ou reproduire en partie ou en totalité le Logiciel ou la Documentation.
  - Vous ne pouvez en aucun cas modifier, adapter ou traduire le Logiciel ou la Documentation. Vous ne pouvez en aucun cas altérer ou retirer le copyright et toute autre notice de propriété qui apparaît sur le Logiciel ou dans la Documentation.
  - Vous ne pouvez en aucun cas réaliser vous-même ou demander à un tiers de réaliser une re-décompilation, une décompilation, ou un désassemblage du Logiciel.
- Propriété.**

Tous les droits d'auteur et autres droits de propriété du Logiciel et de la Documentation sont possédés et conservés par FUJIFILM ou ses fournisseurs tiers tels qu'indiqués sur le Logiciel ou dans la Documentation. Aucun des termes contenus dans ce texte ne laisse entendre, expressément ou implicitement, le transfert ou l'accord d'un quelconque droit, permis, ou titre autres que ceux qui vous sont explicitement accordés par ce Contrat.
- Limites de Garantie.**

FUJIFILM vous garantit que le Media ne contient aucun défaut de matériel ou de main-d'œuvre dans des conditions normales d'utilisation pour quatre-vingt-dix (90) jours à partir de la date où vous avez reçu le Media. Au cas où le Media ne remplirait pas les conditions de garantie spécifiées, FUJIFILM remplacera le Media défectueux par un Media ne contenant pas de défaut. L'entière responsabilité de FUJIFILM ainsi que votre seul et exclusif recours concernant tout défaut dans le Media se limitent expressément au remplacement par FUJIFILM du Media tel qu'indiqué ici.
- DENI DE RESPONSABILITE.**

SAUF POUR LES CAS PREVUS A LA SECTION 5 DE CE DOCUMENT, FUJIFILM FOURNIT LE PRODUIT "EN L'ETAT" ET SANS AUCUNE GARANTIE DE QUELQUE SORTE QU'ELLE SOIT, EXPRIMEE OU SOUS ENTENDUE. FUJIFILM N'OFFRE AUCUNE GARANTIE, EXPRIMEE, SOUS ENTENDUE OU STATUTAIRE, EN QUELCONQUE MATIERE QUE CE SOIT, Y COMPRIS, MAIS NON LIMITEE A, NON-RESPECT DE DROIT D'AUTEUR QUEL QU'IL SOIT, PATENTE, SECRET COMMERCIAL, OU TOUT AUTRE DROIT DE PROPRIETE DE TOUT TIERS PARTIE, COMMERCIALISATION, OU ADAPTABILITE POUR UN QUELCONQUE BUT PARTICULIER.
- LIMITE DE RESPONSABILITE.**

EN AUCUN CAS FUJIFILM NE SAURAIT ETRE TENU POUR RESPONSABLE POUR DES DOMMAGES QUELCONQUES, GENERAUX, SPECIAUX, DIRECTS, INDIRECTS, CONSECUTIFS, ACCIDENTELS, OU AUTRES DOMMAGES, OU ENCORE DES DOMMAGES (Y COMPRIS DOMMAGES POUR PERTE DE PROFITS OU PERTES DE REVENUS) OCCASIONNES PAR L'UTILISATION DE OU L'INCAPACITE D'UTILISATION DU PRODUIT MEME SI FUJIFILM A EU CONNAISSANCE DE LA POSSIBILITE DE TELS DOMMAGES.
- Non exportation.**

Vous reconnaissez que ni le Logiciel ni une partie de ce dernier, ne sera transféré ou exporté dans un pays quelconque, ou ne sera utilisé en aucune façon en violation des lois de contrôle d'exportation et de la réglementation auxquelles le Logiciel est soumis.
- Fin du contrat.**

En cas d'infraction d'un quelconque terme et d'une quelconque condition ci décrites, FUJIFILM pourra terminer immédiatement ce Contrat avec vous sans avertissement préalable.
- Terme.**

Ce Contrat est effectif jusqu'à ce que vous cessiez d'utiliser le Logiciel, à moins qu'il ne soit préalablement interrompu en accord avec la Section 9 ci-dessus.
- Obligation lors de la terminaison.**

Lors de la terminaison ou de l'expiration de ce Contrat, vous devrez, sous votre responsabilité et à vos propres frais, effacer ou détruire immédiatement tout le Logiciel (y compris ses copies), le Media ainsi que la Documentation.
- Loi en vigueur.**

Ce Contrat est gouverné par et en accord avec les lois en vigueur au Japon.

# Déclaration de conformité de la CEE

Nous  
Nom : Fuji Photo Film (Europe) G.m.b.H.  
Adresse : Heesenstrasse 31  
40549 Dusseldorf, Allemagne

déclarons que ce produit  
Nom du produit : FUJIFILM DIGITAL CAMERA (Appareil Photo Numérique) FinePix F455  
Nom du fabricant : Fuji Photo Film Co., Ltd.  
Adresse du fabricant : 26-30, Nishiazabu 2-chome, Minato-ku,  
Tokyo 106-8620, Japan

est conforme aux normes suivantes  
Sécurité : EN60065  
EMC : EN55022 : 1998 Classe B  
EN55024 : 1998  
EN61000-3-2 : 1995 + A1:1998 + A2:1998

selon les dispositions de la directive de la CEE (89/336/EEC, 92/31/EEC et 93/68/EEC) et de la directive Basse tension (73/23/EEC).



Dusseldorf, Allemagne 1er octobre 2004  
Lieu Date Signature/Directeur général



Bij dit produkt zijn batterijen geleverd. Wanneer deze leeg zijn, moet u ze niet weggooien maar inleveren als KCA

# Table des matières

Avertissement .....	2	Pièces et fonctions de l'appareil photo .....	8
IMPORTANT .....	2	Fixation de la dragonne .....	9
Déclaration de conformité de la CEE .....	3	Utilisation de la dragonne .....	9
Préface .....	6	Prises d'images avec le moniteur LCD .....	10
Accessoires inclus .....	7	■ Mode photographie .....	10
		■ Mode lecture .....	10

## 1 Préparatifs

MISE EN PLACE DE LA BATTERIE ET DU MEDIA .....	11
Batterie compatible .....	11
Vérification de la charge de la batterie .....	12
CHARGEMENT DE LA BATTERIE (UTILISATION DE LA STATION D'ACCUEIL) .....	13
MISE SOUS ET HORS TENSION / REGLAGE DE LA DATE ET DE L'HEURE .....	14
CORRECTION DE LA DATE ET DE L'HEURE .....	15
CHANGEMENT DE L'ORDRE DE LA DATE .....	15
SELECTION DE LA LANGUE .....	16

## 2 Utilisation de l'appareil photo

GUIDE DE FONCTIONNEMENT DE BASE .....	17
---------------------------------------	----

### MODE PHOTOGRAPHIE

PRISES DE VUES (☑ MODE AUTO) .....	19
UTILISATION DU VISEUR .....	21
AFFICHAGE DU TEMOIN DU VISEUR .....	21
NOMBRE DE VUES DISPONIBLES .....	22
■ Nombre de vues standard par une carte <b>xD-Picture Card</b> .....	22
UTILISATION DU VERROUILLAGE AF/AE .....	23
UTILISATION DU ZOOM (ZOOM OPTIQUE / ZOOM NUMERIQUE) .....	24
FONCTION DE CADRAGE .....	24

### MODE LECTURE

POUR REGARDER LES IMAGES (▶ LECTURE) .....	25
Lecture de l'image seule/Sélection d'images/Lecture d'images multiples .....	25
Zoom de lecture .....	26
■ Echelles de zoom .....	26
POUR EFFACER DES IMAGES .....	27
POUR REGARDER VOS IMAGES (LECTURE EN UTILISANT LA STATION D'ACCUEIL) .....	28

## 3 Photographie avancée

### PHOTOGRAPHIE

#### FONCTIONS DE PHOTOGRAPHIE

PRISES DE VUES — SELECTION DES REGLAGES DE L'APPAREIL PHOTO .....	29
📷 PHOTOGRAPHIE MACRO .....	30
⚡ FLASH .....	31
Flash auto (pas d'icône) .....	31
👁 Réduction des yeux rouges .....	31
⚡ Flash forcé .....	32
👁 Flash débrayé .....	32
⚡ Synchronisation lente .....	32
👁 Réduction des yeux rouges + synchronisation lente .....	32

#### MODE PHOTO PHOTOGRAPHIE

👁 REGLAGE DU MODE QUALITE (NOMBRE DE PIXELS ENREGISTRES) .....	33
Réglages de qualité en mode photographie .....	33
📷 SENSIBILITE .....	34
■ FinePix COULEUR .....	35

#### MENU PHOTOGRAPHIE

OPERATION DU MENU PHOTOGRAPHIE .....	36
MENU PHOTOGRAPHIE .....	37
📷 PHOTOGRAPHIE AVEC RETARDATEUR .....	37
📷 MODE PRISES DE VUES .....	38
📷 MANUEL .....	38
📷 AUTO .....	38
📷 PORTRAIT .....	38
📷 PAYSAGE .....	38

📷 SPORTS .....	38
📷 NOCTURNE .....	38
📷 COMPENSATION D'EXPOSITION .....	39
📷 BALANCE DES BLANCS (SELECTION DE LA SOURCE D'ECLAIRAGE) .....	39

### LECTURE

#### MENU LECTURE

🗑 EFFACER UNE IMAGE / TOUTES LES IMAGES .....	40
🔒 PROTECTION DES IMAGES : IMAGE / REGLER TOUT / ANNULER TOUT .....	42
📷 LECTURE AUTOMATIQUE .....	44
👁 ENREGISTREMENT D'ANNOTATIONS VOCALES .....	45
👁 LECTURE D'ANNOTATIONS VOCALES .....	47
■ Lecture des annotations vocales .....	47
🔍 RECADRER .....	48

#### MODE PHOTO LECTURE

📷 COMMENT SPECIFIER LES OPTIONS DE TIRAGE (DPOF) .....	50
📷 REGLAGES DES IMAGES EN DPOF .....	51
📷 DPOF RAZ .....	53

### CINEMA

#### MODE VIDEO

📷 ENREGISTREMENT VIDEO .....	54
Durée de prises de vue disponible .....	55
■ Durée d'enregistrement pour la carte <b>xD-Picture Card</b> .....	55

#### MODE PHOTO VIDEO

👁 REGLAGE DE QUALITE EN MODE VIDEO .....	56
--	----

#### MODE LECTURE

LECTURE VIDEO .....	57
■ Lecture vidéo .....	57

## 4 Réglages

📷 REGLAGE DE LA LUMINOSITE DU MONITEUR LCD / REGLAGE DU VOLUME .....	58
PARAMETRAGE .....	59
📷 UTILISATION DE L'ECRAN DE PARAMETRAGE .....	59
■ Options du menu PARAMETRAGE .....	60
REGLAGE DE LA VEILLE .....	61
FORMATAGE .....	61
HEURE MONDIALE (DECALAGE HORAIRE) .....	62
NUMERO IMAGE .....	63

## 5 L'installation du logiciel

5.1 INSTALLATION SUR UN ORDINATEUR Windows .....	64
5.2 INSTALLATION SUR UN Mac OS 9.2 .....	66
5.3 INSTALLATION SUR UN Mac OS X .....	69

## 6 Visualisation des images

6.1 BRANCHEMENT DE L'APPAREIL PHOTO (UTILISATION DE LA STATION D'ACCUEIL) .....	72
6.1.1 Utilisation d'un téléviseur .....	72
6.2 BRANCHEMENT SUR L'ORDINATEUR (UTILISATION DE LA STATION D'ACCUEIL) .....	73
6.2.1 Branchement sur l'ordinateur .....	73
6.2.2 Débranchement de l'appareil photo .....	77
6.3 UTILISATION DE FinePixViewer .....	78
6.3.1 Pour maîtriser FinePixViewer .....	78
6.3.2 Désinstallation du logiciel .....	78
6.4 BRANCHEMENT DE L'APPAREIL PHOTO DIRECTEMENT SUR L'IMPRIMANTE — FONCTION PictBridge .....	80
6.4.1 Configuration des images pour l'impression PictBridge .....	80
6.4.2 Spécifier les images pour l'impression sans utiliser DPOF (impression d'une seule vue) .....	81

Options pour extension du système .....	84	Utilisation d'une carte <b>xD-Picture Card™</b> .....	88
Guide des accessoires .....	85	Ecrans d'avertissements .....	89
Utilisation correcte de l'appareil .....	86	Guide de dépannage .....	91
Notes sur l'alimentation .....	86	Fiche technique .....	93
Notes sur la batterie (NP-40) .....	86	Explication des termes .....	95
Adaptateur secteur .....	87	Notes pour la sécurité .....	96

## Préface

### ■ Essai préalable avant la photographie

Lorsque vous voulez prendre des photographies particulièrement importantes (lors d'un mariage ou pendant un voyage à l'étranger, par exemple), faites toujours une photographie d'essai au préalable et regardez l'image pour vous assurer que l'appareil fonctionne normalement.

● Fuji Photo Film Co., Ltd., n'accepte aucune responsabilité pour les pertes fortuites (telles que les coûts de photographies ou les pertes de revenus pouvant découler desdites photographies) subies en résultat d'un défaut quelconque de ce produit.

### ■ Notes sur les droits de propriété

Les images enregistrées sur cet appareil photo numérique ne peuvent pas être utilisées d'une manière allant à l'encontre de la Loi sur les droits de propriété, sans l'autorisation préalable du propriétaire, à moins qu'elles ne soient réservées qu'à un usage personnel. Notez également que certaines restrictions s'appliquent aux photos des activités sur scène, des divertissements et des expositions, même dans une intention d'utilisation personnelle. Les utilisateurs sont aussi priés de noter que le transfert des cartes mémoire (carte **xD-Picture Card™**) contenant des images ou des données protégées par la loi des droits de propriété n'est autorisé que dans la limite des restrictions imposées par lesdites lois.

### ■ Cristaux liquides

Quand le moniteur LCD d'affichage est endommagé, faites particulièrement attention aux cristaux liquides du moniteur. Si l'une de ces situations se produisait, adoptez l'action d'urgence indiquée.

- Si les cristaux liquides touchent votre peau :  
Essuyez votre peau et lavez-la complètement à grande eau avec du savon.
- Si des cristaux liquides pénètrent dans vos yeux :  
Rincez l'œil affecté avec de l'eau claire pendant 15 minutes au moins et consultez un médecin.
- Si vous avalez des cristaux liquides :  
Rincez-vous complètement la bouche avec de l'eau. Buvez de grands verres d'eau et faites-vous vomir, puis consultez un médecin.

### ■ Remarques sur les interférences électriques

Si l'appareil photo est utilisé dans un hôpital ou un avion, notez qu'il peut provoquer des interférences avec certains équipements de l'hôpital ou de l'avion. Pour les détails, vérifiez la réglementation en vigueur dans l'enceinte concernée.

### ■ Manipulation de votre appareil

Cet appareil renferme des pièces électroniques de précision. Pour garantir le bon enregistrement des images, ne soumettez pas l'appareil à des impacts ou des chocs pendant l'enregistrement des images.

### ■ Informations sur les marques de fabrique

-  et la carte **xD-Picture Card™** sont des marques commerciales de Fuji Photo Film Co., Ltd.
  - IBM PC/AT est une marque déposée de International Business Machine Corporation-Etats-Unis.
  - Macintosh, Power Macintosh, iMac, PowerBook, iBook et Mac OS sont des marques commerciales de Apple Computer, Inc., enregistrées aux Etats-Unis et dans les autres pays.
  - Adobe Acrobat® Reader® est une marque déposée d'Adobe Systems Incorporated aux Etats-Unis.
  - Microsoft®, Windows® et le logo Windows sont des marques ou marques déposées par Microsoft Corporation aux Etats-Unis et/ou dans les autres pays.  
Windows est un terme abrégé pour Microsoft Windows Operating System.
- \* Le logo "Designed for Microsoft® Windows® XP" ne concerne que l'appareil photo numérique et le pilote.
- Les autres noms de sociétés ou de produits sont des marques de fabrique ou des marques déposées de leurs sociétés respectives.

### ■ Explication du système de télévision couleur

PAL : Phase Alternation by Line (Phase alternée à chaque ligne), un système de télévision couleur adopté principalement par les pays de l'Europe et la Chine.

NTSC : National Television System Committee, spécifications de télédiffusion couleur adoptées principalement par les E.-U., le Canada et le Japon.

### ■ Exif Print (Exif version 2.2)

Le format Exif Print est un nouveau format révisé pour appareils photo numérique, contenant une grande variété d'informations de tournage afin de procurer une impression optimale.

## Accessoires inclus

- Batterie rechargeable NP-40 (1)  
Étui souple inclus

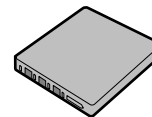

- Câble USB (1)  
Environ 1,2 m

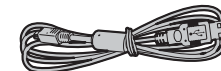

- Carte xD-Picture Card™ 16 Mo (1)  
Étui anti-statique inclus



- Station d'accueil (1)

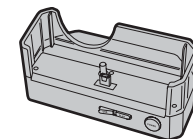

- Dragonne (1)

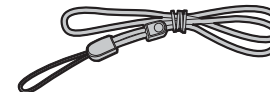

- CD-ROM (1)  
Software pour FinePix AX



- Adaptateur secteur AC-5VW (1 jeu)

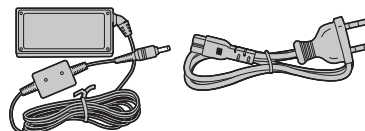

- Câble A/V (audio/vidéo) pour FinePix F455 (1)  
Environ 1,2 m

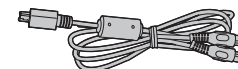

# Pièces et fonctions de l'appareil photo

\* Reportez-vous aux pages indiquées entre parenthèses pour les détails.

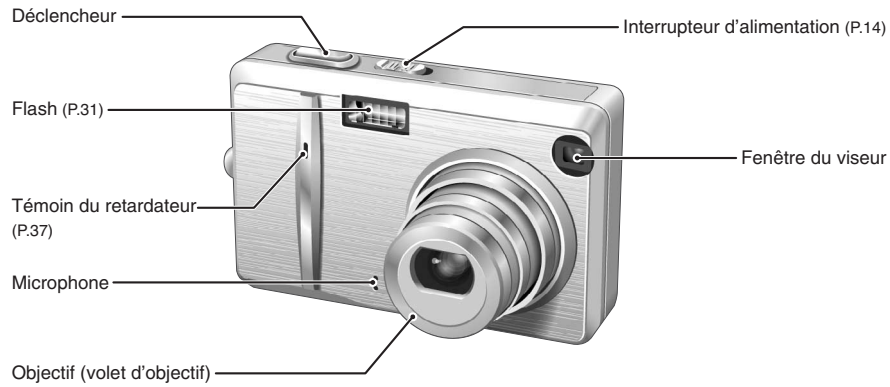

### 【 Commutateur de modes 】

- Mode photographie (P.19)
- Mode vidéo (P.54)
- Mode lecture (P.25)

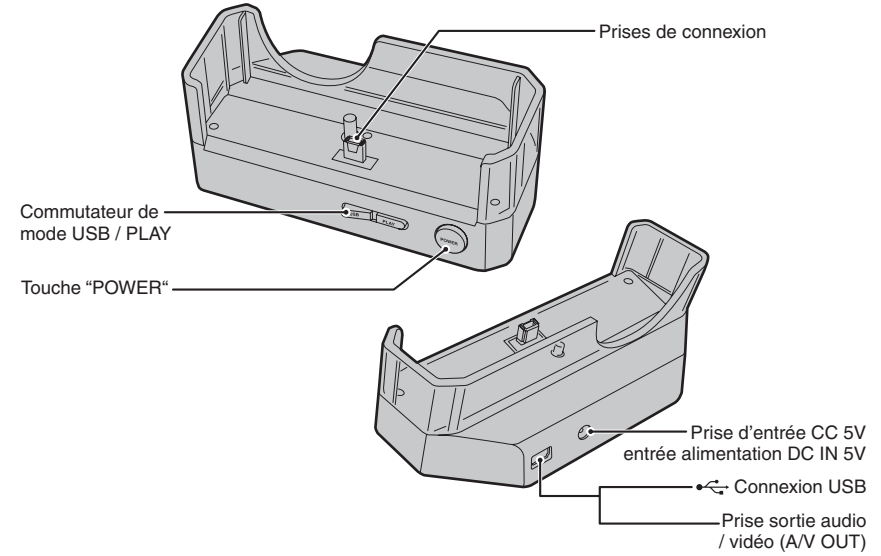
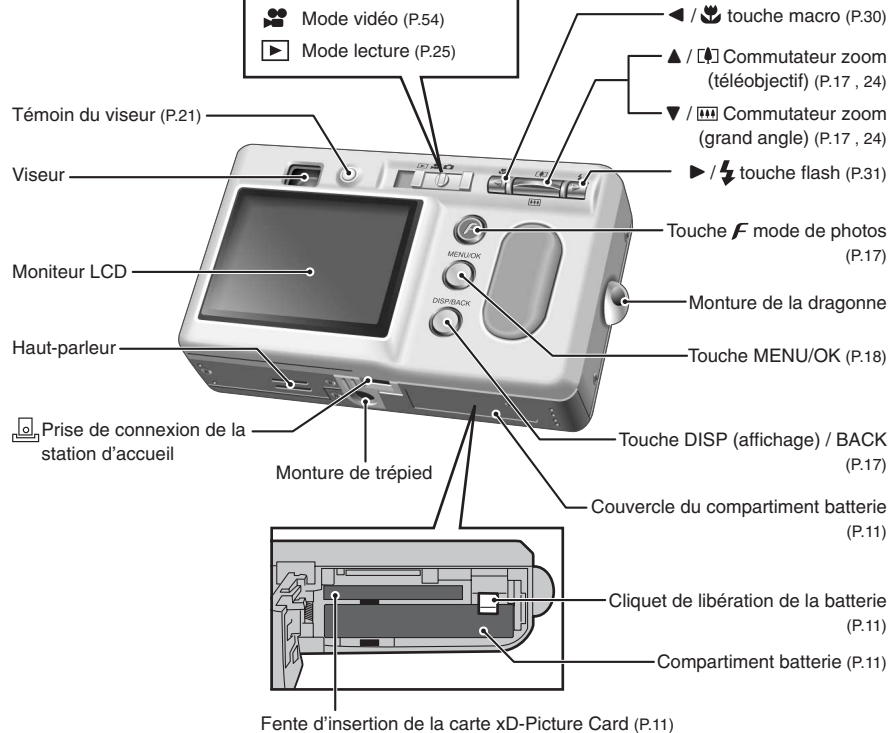

### ◆ La station d'accueil ◆

- Utilisez la station d'accueil comme outil commode pour votre appareil photo :**
- Installation de l'appareil photo dans la station d'accueil charge la batterie lorsque vous n'utilisez pas l'appareil photo (⇒P.13)
  - Affichage de vos images sur un téléviseur (⇒P.72)
  - Transfert de fichiers d'image rapidement vers votre ordinateur en utilisant la connexion d'interface USB de la station d'accueil (⇒P.74 "Fonction Lecteur de Carte")
  - Avoir des vidéoconférences par Internet (⇒P.73 "Fonction WEB Caméra photo")
- ⚡ Branchez l'adaptateur secteur, le câble A/V (audio/vidéo) et le câble USB (fourni) à la station d'accueil.

### Fixation de la dragonne

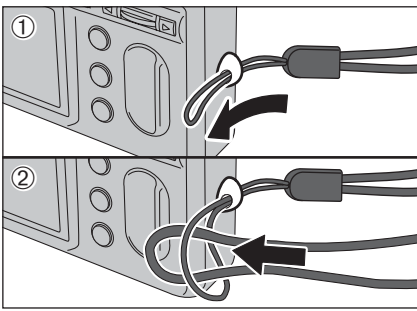

Fixez la dragonne comme indiqué en ① et ②.

### Utilisation de la dragonne

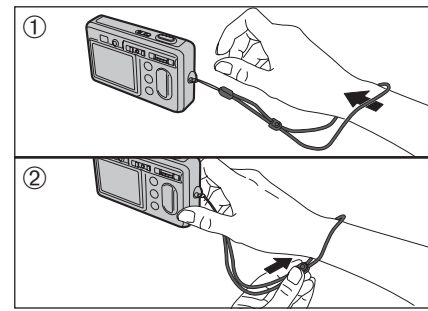

- ① Enroulez la dragonne autour de votre poignet.
- ② Pour éviter de laisser tomber l'appareil photo, fixez la courroie autour de votre poignet en faisant coulisser la fermeture pour régler la longueur.

## Prises d'images avec le moniteur LCD

### Mode photographie

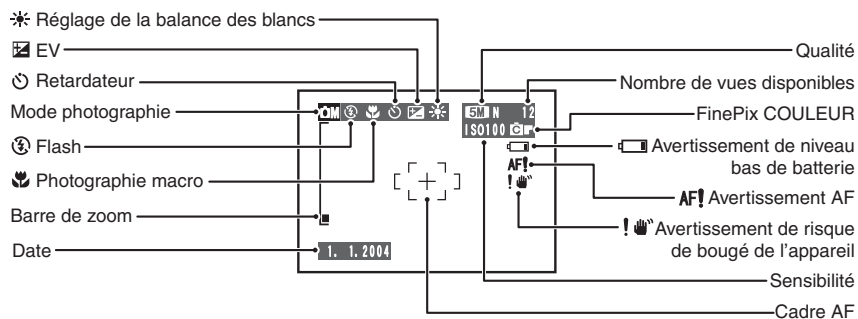

### Mode lecture

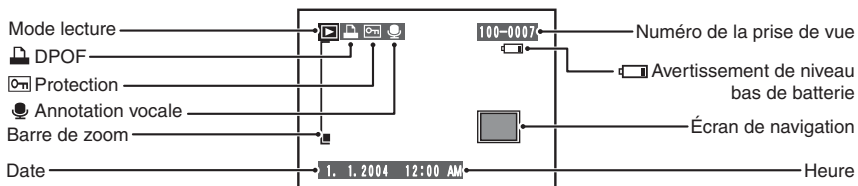

### Affichage de l'aide à l'écran

Les instructions pour la prochaine étape de la procédure apparaissent en bas du moniteur LCD. Appuyez sur la touche indiquée.



OK ENTREE BACK ANNULER

Appuyez sur la touche "MENU/OK" pour effacer la vue affichée. Pour annuler l'effacement, appuyez sur la touche "DISP/BACK".

## Batterie compatible

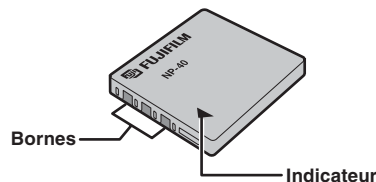

Utilisez toujours la batterie rechargeable NP-40 (fourni).

L'utilisation de batteries rechargeables d'autres marques risque d'endommager l'appareil photo.

### Batterie rechargeable NP-40 (1)

- La batterie n'est pas entièrement chargée à l'expédition et doit être rechargée avant d'être utilisée.
- Ne collez pas d'étiquettes sur la batterie car ceci risque de coincer la batterie à l'intérieur de l'appareil photo.
- Lorsqu'elle est retirée de l'appareil photo, la batterie doit être rangée et transportée dans l'étui fourni. Tout contact entre les bornes de la batterie risque de provoquer un court-circuit et une surchauffe.
- Reportez-vous P.86-87 pour les informations importantes sur la batterie.

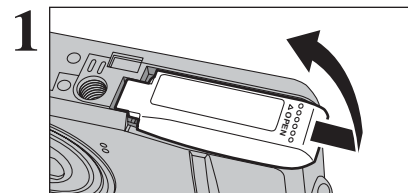

Vérifiez si l'appareil photo est hors tension (témoin du viseur éteint) avant d'ouvrir le couvercle du compartiment batterie.

Coulissez le couvercle du compartiment batterie pour l'ouvrir.

- Si vous ouvrez le couvercle du compartiment batterie alors que l'appareil photo est sous tension mettra l'appareil photo hors tension.
- N'appliquez pas une force sur le couvercle du compartiment batterie.

N'ouvrez jamais le couvercle du compartiment batterie alors que l'appareil photo est sous tension. Ceci peut endommager la carte xD-Picture Card ou détruire les fichiers d'images sur la carte xD-Picture Card.

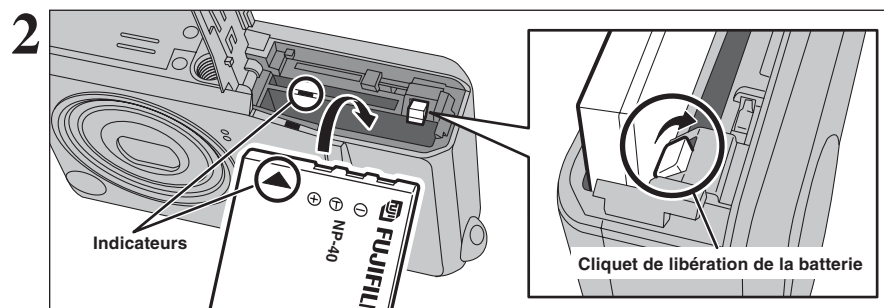

Poussez le cliquet de libération de la batterie sur le côté pour mettre la batterie en place. Vérifiez si la batterie est bien maintenue en place.

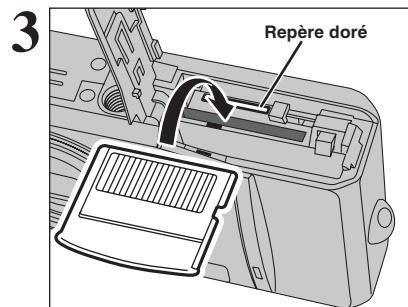

Alignez le repère doré sur la fente d'insertion de la carte xD-Picture Card avec la partie de contact dorée de la carte xD-Picture Card et poussez ensuite fermement la carte à fond dans la fente.

- Si la carte xD-Picture Card n'est pas correctement orientée, elle ne pourra pas être introduite à fond dans la fente. N'appliquez pas une force lorsque vous introduisez une carte xD-Picture Card.

## MISE EN PLACE DE LA BATTERIE ET DU MÉDIA

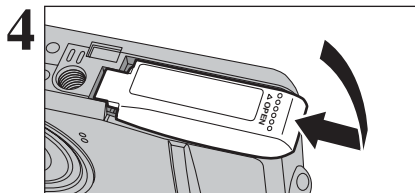

Fermez le couvercle du compartiment batterie.

### ◆ Comment retirer la carte xD-Picture Card ◆

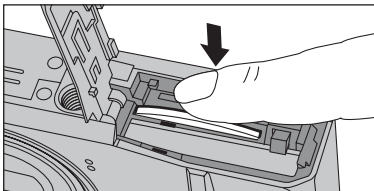

Appuyez légèrement sur la carte xD-Picture Card dans la fente puis de retirer lentement votre doigt : la carte se libère et remonte vers l'extérieur.

### Vérification de la charge de la batterie

Mettez l'appareil photo sous tension et vérifiez si les avertissements de niveau bas de batterie (☐, ☐ ou ☐) apparaissent sur le moniteur LCD.

- |   |  |                   |
|---|--|-------------------|
| ① |  | S'allume en blanc |
| ② |  | S'allume en blanc |
| ③ |  | S'allume en rouge |
| ④ |  | Clignote en rouge |

- La charge restante de la batterie est amplement suffisante.  
(Ne s'affiche que pour 3 secondes lorsque l'appareil photo est mis sous tension ou que le mode est changé.)
- La batterie est chargée presque à la moitié.  
(Ne s'affiche que pour 3 secondes lorsque l'appareil photo est mis sous tension ou que le mode est changé.)
- La charge restante dans la batterie est insuffisante. La batterie est bientôt épuisée. Préparez un jeu de batterie neuve.
- La batterie est épuisée. L'affichage va bientôt disparaître et l'appareil photo va cesser de fonctionner. Remplacez ou rechargez la batterie.

“☐”, “☐” ou “☐” apparaît sous forme de petites icônes du côté droit du moniteur LCD.

- Selon le mode de l'appareil photo, la transition de “☐” à “☐” peut se produire plus rapidement.
- En raison de la nature de la batterie, un avertissement de niveau bas de batterie peut apparaître prématurément lorsque l'appareil photo est utilisé dans des endroits froids. Ceci est normal. Tentez de réchauffer la batterie dans votre poche ou dans un endroit similaire avant de l'utiliser.

“☐” apparaît sous forme de grande icône sur le moniteur LCD.

- Une batterie sans charge restante (☐ clignotant en rouge) peut provoquer des défauts de l'appareil photo, comme la mise hors tension de l'appareil sans que l'objectif ne se rétracte. Mettez toujours en place une batterie neuve ou entièrement chargée.

### ◆ Fonction automatique d'économie d'énergie ◆

Cette fonction est activée, le moniteur LCD s'éteint pour économiser l'énergie de la batterie (mode veille) si l'appareil photo n'est pas utilisé pendant 60 secondes (→P.61). Si l'appareil photo reste inutilisé pendant 2 ou 5 minutes, il se met hors tension. Pour remettre l'appareil photo sous tension, déplacez l'interrupteur d'alimentation pour mettre brièvement l'appareil photo hors tension et remettez-le ensuite sous tension.

## CHARGEMENT DE LA BATTERIE (UTILISATION DE LA STATION D'ACCUEIL)

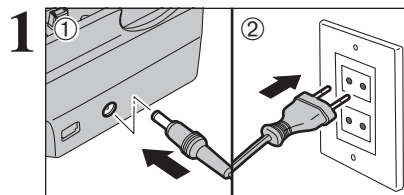

- Branchez le connecteur de l'adaptateur secteur dans la prise d'entrée CC 5V (DC IN 5V).
- Branchez le connecteur de l'adaptateur secteur dans une prise de courant.

### ● Adaptateurs secteurs compatibles

- AC-5VW (fourni)
- AC-5VH (vendu séparément)
- AC-5VHS (vendu séparément)

- Utilisez toujours les produits FUJIFILM.
- Reportez-vous P.87 pour les remarques sur l'utilisation de l'adaptateur secteur.
- La prise secteur doit être située près de l'appareil photo et doit être facilement accessible.
- Les types de fiches varient selon les pays.
- Ne branchez pas l'adaptateur secteur directement sur l'appareil photo pour charger la batterie.

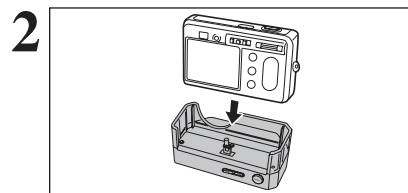

Vérifiez que l'appareil photo est bien hors tension. Installez l'appareil photo dans la station d'accueil.

- Ne branchez et ne débranchez l'adaptateur secteur que lorsque l'appareil photo est hors tension. Le branchement ou le débranchement de l'adaptateur secteur lorsque l'appareil photo est sous tension interrompt provisoirement l'alimentation électrique vers l'appareil photo et les images ou les films tournés à ce moment-là ne sont pas enregistrés. Si l'appareil photo n'est pas tout d'abord mis hors tension, la carte xD-Picture Card peut également être endommagée ou des problèmes peuvent se produire pendant le branchement sur l'ordinateur.
- Bien enficher l'appareil photo dans la prise de connexion de la station d'accueil.

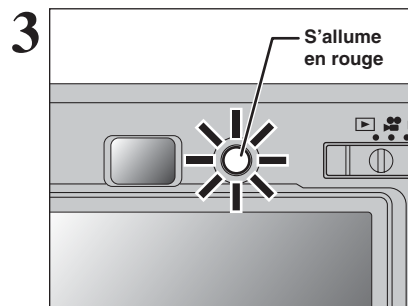

Le témoin du viseur s'allume en rouge et la recharge de la batterie commence. Lorsque la recharge est terminée, le témoin du viseur s'éteint.

### ● Durée de recharge complète pour une batterie entièrement épuisée

À une température ambiante de +21°C à +25°C NP-40 : environ 2 heures

- Les durées de recharge augmentent à basses températures.
- Si le témoin du viseur clignote pendant le chargement, une erreur de chargement s'est produite et la batterie ne peut pas être chargée. Dans ce cas, reportez-vous P.91.
- La mise sous tension de l'appareil photo pendant la charge interrompt celle-ci.
- Utilisez le chargeur de batterie BC-65 (vendu séparément) pour charger la batterie plus rapidement (→P.85).

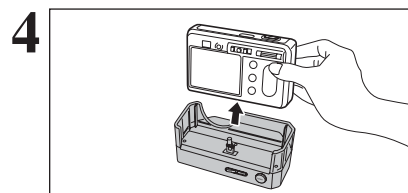

Retirez l'appareil photo de la station d'accueil.

### ◆ Chargement de la batterie ◆

Lorsque vous tentez de recharger la batterie immédiatement après avoir utilisé l'appareil photo en continu pendant une période prolongée (par exemple, après avoir tourné un film ou lors de la connexion à un ordinateur), la recharge risque de ne pas commencer immédiatement (le témoin du viseur ne s'allume pas en rouge). Ceci ne constitue pas un défaut mais est destiné à protéger la batterie afin qu'elle ne soit pas chargée lorsqu'elle est chaude. Les batteries peuvent se détériorer lorsqu'elles sont chargées à hautes températures. Laissez l'appareil photo branché sur l'adaptateur secteur ou en place dans la station d'accueil, et la recharge commencera automatiquement dans les 20 minutes.

## MISE SOUS ET HORS TENSION / REGLAGE DE LA DATE ET DE L'HEURE

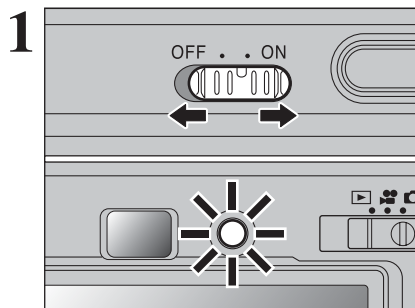

Déplacez l'interrupteur d'alimentation pour mettre l'appareil photo sous et hors tension. Lorsque vous mettez l'appareil sous tension, le témoin du viseur s'allume en vert.

L'objectif sort, lorsque le mode photographie "A" est sélectionné. Veillez à ne pas obstruer l'objectif. Si l'objectif est obstrué, des problèmes ou des défauts de fonctionnement risquent de se produire et "ERREUR ZOOM" ou "ERREUR MISE AU POINT" apparaît. Veillez également à ne pas laisser d'empreintes de doigts sur l'objectif de l'appareil photo, ceci risquant de diminuer la qualité de l'image sur vos photos.

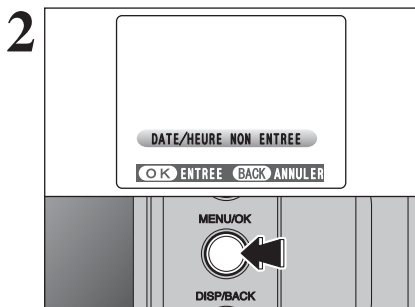

Après l'achat, lorsque vous utilisez l'appareil photo pour la première fois, la date et l'heure sont annulées. Appuyez sur la touche "MENU/OK" pour régler la date et l'heure.

- Si le message (voir illustration de gauche) n'apparaît pas, reportez-vous à "Correction de la date et de l'heure" (P.15) pour vérifier et corriger les réglages de la date et de l'heure.
- Le message est également présenté lorsque la batterie a été retirée et que l'appareil est resté en stockage pendant une longue période.
- Pour régler ultérieurement la date et l'heure, appuyez sur la touche "DISP/BACK".
- Si vous ne réglez pas la date et l'heure, ce message apparaîtra à chaque fois que vous mettez l'appareil photo sous tension.

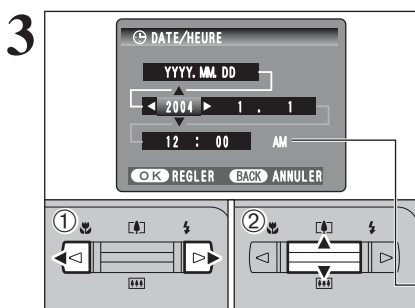

- Appuyez sur "◀" ou "▶" pour sélectionner l'année, le mois, le jour, l'heure ou les minutes.
- Appuyez sur "▲" ou "▼" pour corriger le réglage.

- Le maintien de "▲" ou "▼" enfoncées permet de changer les chiffres en continu.
- Lorsque l'heure indiquée dépasse "12:00", le réglage AM/PM change.

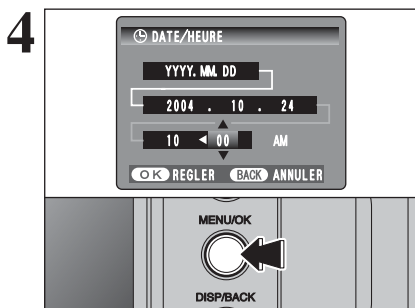

Lorsque vous avez réglé la date et l'heure, appuyez sur la touche "MENU/OK". En appuyant sur la touche "MENU/OK", l'appareil photo change de mode photographie au mode lecture.

- Au moment de l'achat et après avoir laissé l'appareil photo sans la batterie pendant une période prolongée, les réglages comme la date et l'heure sont annulés. Lorsque l'appareil photo a été installé dans la station d'accueil ou la batterie est en place depuis 2 heures ou plus, les réglages de l'appareil photo sont conservés pendant environ 6 heures même si les deux sources d'alimentation de l'appareil photo sont retirées.
- Si l'appareil photo est mis sous tension immédiatement après mettre l'appareil photo hors tension, l'appareil photo peut ne pas fonctionner. Mettez l'appareil photo sous tension après vérifier si le témoin du viseur est éteint.

## CORRECTION DE LA DATE ET DE L'HEURE / CHANGEMENT DE L'ORDRE DE LA DATE

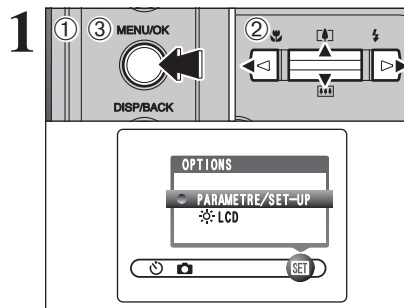

- Appuyez sur la touche "MENU/OK" pour afficher le menu sur le moniteur LCD.
- Appuyez sur "◀" ou "▶" pour sélectionner "SET" OPTIONS et appuyez ensuite sur "▲" ou "▼" pour sélectionner "PARAMETRE/SET-UP".
- Appuyez sur la touche "MENU/OK".

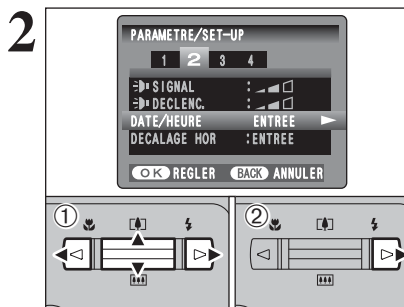

- Appuyez sur "◀" ou "▶" pour vous déplacer sur l'option 2 et appuyez ensuite sur "▲" ou "▼" pour sélectionner "DATE/HEURE".
- Appuyez sur "▶".

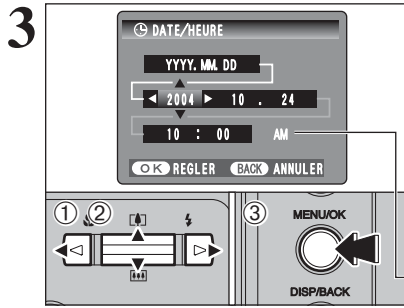

### Correction de la date et de l'heure

- Appuyez sur "◀" ou "▶" pour sélectionner l'année, le mois, le jour, l'heure ou les minutes.
- Appuyez sur "▲" ou "▼" pour corriger le réglage.
- Appuyez toujours sur la touche "MENU/OK" lorsque vous avez terminé les réglages.

- Le maintien de "▲" ou "▼" enfoncées permet de changer les chiffres en continu.
- Lorsque l'heure indiquée dépasse "12:00", le réglage AM/PM change.

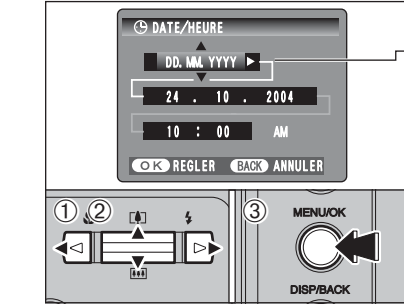

### Changement de l'ordre de la date

- Appuyez sur "◀" ou "▶" pour sélectionner le format de la date.
- Appuyez sur "▲" ou "▼" pour régler le format. Reportez-vous au tableau ci-dessous pour les détails des réglages.
- Appuyez toujours sur la touche "MENU/OK" lorsque vous avez terminé les réglages.

Ordre de la date	Explication
YYYY.MM.DD	Affiche la date dans le format "année.mois.jour".
MM/DD/YYYY	Affiche la date dans le format "mois/jour/année".
DD.MM.YYYY	Affiche la date dans le format "jour.mois.année".



## SELECTION DE LA LANGUE

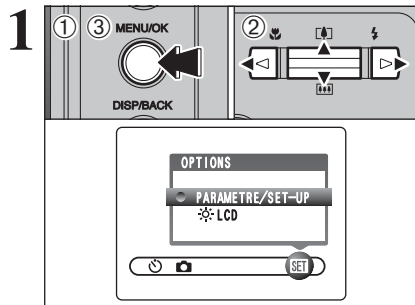

- ① Appuyez sur la touche "MENU/OK" pour afficher le menu sur le moniteur LCD.
- ② Appuyez sur "◀" ou "▶" pour sélectionner "SET" OPTIONS et appuyez ensuite sur "▲" ou "▼" pour sélectionner "PARAMETRE/SET-UP".
- ③ Appuyez sur la touche "MENU/OK".

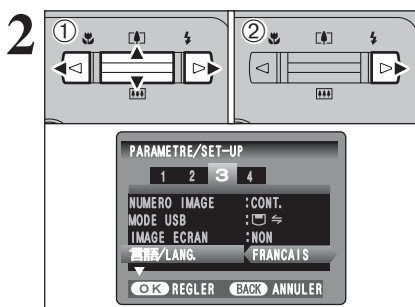

- ① L'écran "PARAMETRE/SET-UP" apparaît. Appuyez sur "◀" ou "▶" pour spécifier l'option 3 et appuyez ensuite sur "▲" ou "▼" pour sélectionner "言語/LANG.".
  - ② Appuyez sur "▶" pour sélectionner "ENGLISH", "FRANCAIS", "DEUTSCH", "ESPAÑOL", "中文" ou "日本語". Appuyez sur "▶" pour passer en cycle dans les réglages de langue.

Reportez-vous P.59 pour des informations plus détaillées sur le menu "SET" OPTIONS.

## 2 Utilisation de l'appareil photo

## GUIDE DE FONCTIONNEMENT DE BASE

Cette section décrit les fonctions de l'appareil photo.

### ● Changement de mode

Déplacez le commutateur de modes pour changer de mode.



- Mode photographie : Photographie d'images
- Mode vidéo : Enregistrement de vidéo
- Mode lecture : Lecture de l'image

### ● Touche ◀▶

- Photographie : ◀ Active ou désactive macro (🌸) . ▶ Règle le flash (⚡).
- Lecture : Change une vue ou vidéo avance la vue.

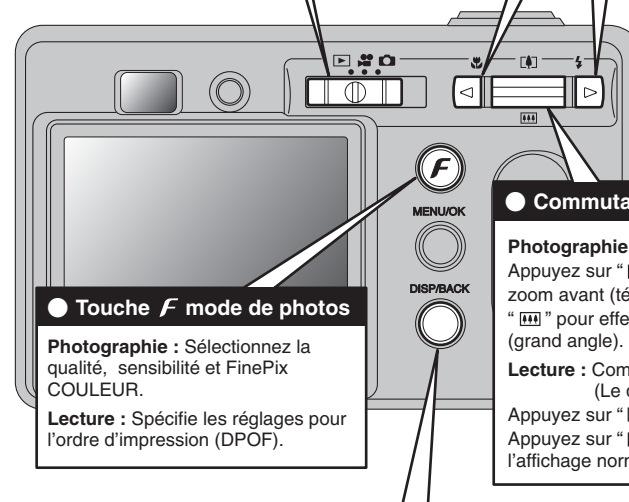

### ● Touche F mode de photos

- Photographie : Sélectionnez la qualité, sensibilité et FinePix COULEUR.
- Lecture : Spécifie les réglages pour l'ordre d'impression (DPOF).

### ● Commutateur ▲(◻)▼(◻)

- Photographie : Commutateur ▲▼ Appuyez sur "◻" pour effectuer un zoom avant (téléobjectif). Appuyez sur "◻" pour effectuer un zoom arrière (grand angle).
- Lecture : Commutateur ▲▼ (Le déplacement d'images) Appuyez sur "◻" pour agrandir l'image. Appuyez sur "◻" pour revenir à l'affichage normal.

### ● Touche DISP/BACK

- DISP : Appuyez sur cette touche pour sélectionner l'affichage du moniteur LCD.
- Photographie : Active ou désactive l'affichage de texte, éteint le moniteur LCD ou affiche le guide de cadrage.
- Lecture : Active ou désactive l'affichage de texte ou sélectionne la lecture d'images multiples.
- BACK : Appuyez sur cette touche pour interrompre une procédure en cours d'opération.

## 2

Utilisation de l'appareil photo

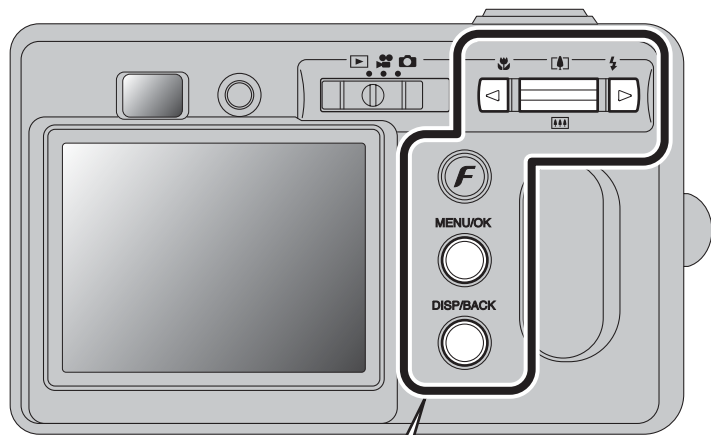

**● Utilisation des menus**

① Affichez le menu.  
Appuyez sur la touche "MENU/OK".



② Sélectionnez une option du menu.  
Appuyez sur la flèche gauche ou droite de la touche ◀▶.

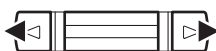

③ Sélectionnez un réglage.  
Appuyez sur la flèche du haut ou du bas de le commutateur ▲▼.



④ Confirmez le réglage.  
Appuyez sur la touche "MENU/OK".



**● Touche DISP/BACK**

Appuyez sur cette touche pour interrompre une procédure en cours d'opération.



Haut, bas, gauche et droite sont indiqués par des triangles noirs dans le mode d'emploi. Haut ou bas est indiqué par "▲" ou "▼" et gauche ou droite par "◀" ou "▶".

1

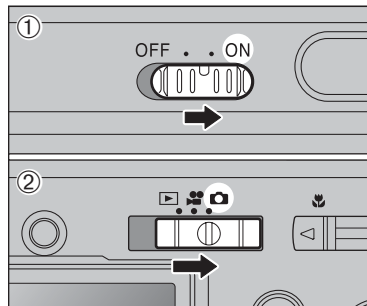

- ① Déplacez l'interrupteur d'alimentation sur le côté pour mettre l'appareil photo sous tension.
- ② Réglez le commutateur de modes sur "CAM".

● **Plage de mise au point**  
Environ 60 cm à l'infini

- ⚠ Pour les sujets plus proches que 60 cm, utilisez le mode macro (→P.30).
- ⚠ Lorsque "ERREUR CARTE", "CARTE NON INITIALISEE", "CARTE PLEINE" ou "PAS DE CARTE" apparaît, reportez-vous P.89.

2

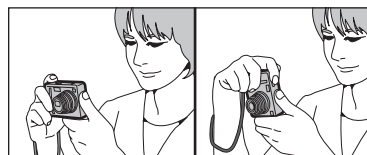

Gardez les coudes serrés contre le corps et maintenez l'appareil photo à deux mains. Placez le pouce de la main droite de façon à pouvoir utiliser facilement le zoom.

- ⚠ L'image est floue si l'appareil photo bouge pendant la prise de vues (bougé de l'appareil photo). Utilisez un trépied pour éviter le bougé de l'appareil photo, en particulier pour les photos dans des endroits sombres, lorsque le mode flash débrayé a été sélectionné.
- ⚠ Certaines irrégularités de luminosité peuvent apparaître en bord droit du moniteur LCD. Ceci est normal et n'affecte pas non plus l'image.

3

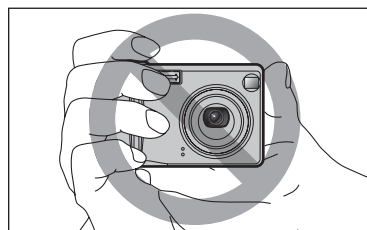

Maintenez l'appareil photo en faisant attention à ce que vos doigts ou la dragonne ne recouvrent pas l'objectif, le flash ou le microphone. Si l'objectif ou le flash est obstrué, vous risquez de ne pas obtenir la luminosité (exposition) correcte pour votre photo.

- ⚠ Vérifiez si l'objectif est propre. S'il est sale, nettoyez-le comme indiqué en P.86.
- ⚠ Si le flash est utilisé dans des endroits poussiéreux ou lorsqu'il neige, des points blancs peuvent apparaître sur l'image. Le flash reflétera sur les particules de poussière ou les flocons de neige. Utilisez le mode flash débrayé.

4

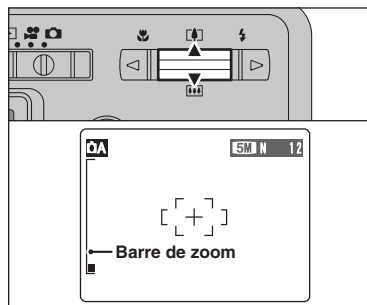

Appuyez sur "[ZOOM AVANT] (▲)" pour effectuer un zoom avant. Appuyez sur "[ZOOM ARRIERE] (▼)" pour effectuer un zoom arrière. Une barre de zoom apparaît sur le moniteur LCD.

● **Longueur focale du zoom optique**  
(équivalent à un appareil photo 35 mm)  
Environ 38 mm-130 mm  
Échelle de zoom maxi : 3,4x

- ⚠ Le zoom s'arrête brièvement lorsque l'appareil photo passe du zoom optique au zoom numérique (→P.24). Appuyez de nouveau sur la même touche pour commuter entre les modes de zoom.

2

Utilisation de l'appareil photo

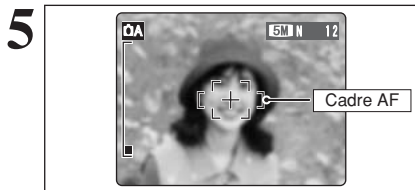

Utilisez le moniteur LCD, cadrez votre photo de façon à ce que le sujet remplisse entièrement le cadre AF (Autofocus).

- L'image présentée sur le moniteur LCD avant prise de vue peut être différente de l'image enregistrée pour ce qui est de la luminosité, de la couleur ou autre. Procédez à la lecture de l'image enregistrée pour la vérifier (→P.25).
- Le sujet ne peut pas apparaître clairement sur le moniteur LCD, par temps ensoleillé à l'extérieur, par exemple, ou lorsque vous photographiez des scènes avec un éclairage faible. Utilisez le viseur pour prendre la vue.

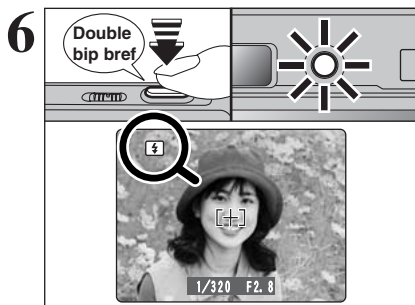

Appuyez à mi-course sur le déclencheur. L'appareil photo émet un bref double bip et effectue la mise au point sur le sujet. Le cadre AF sur le moniteur LCD devient plus petit et le témoin du viseur (vert) s'arrête de clignoter et reste allumé.

- Lorsque l'appareil photo n'émet pas de double bip et si "AF!" apparaît sur le moniteur LCD, l'appareil photo ne peut pas effectuer la mise au point.
- Une pression à mi-course sur le déclencheur fige brièvement l'image sur le moniteur LCD. Cette image n'est pas l'image enregistrée.
- Lorsque "AF!" apparaît sur le moniteur LCD (c'est-à-dire si la photo est trop sombre pour que l'appareil photo puisse faire la mise au point). Tenez-vous à environ 2 m de votre sujet pour prendre la vue.
- Le flash se déclenche plusieurs fois (pré-flashes et flash principal).

Avant le flash se déclenche, "E" apparaît sur le moniteur LCD.

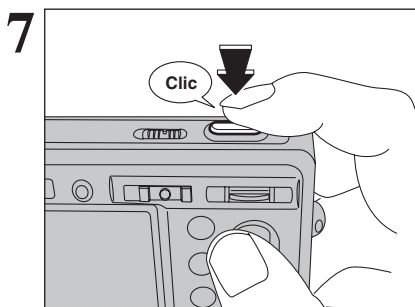

Appuyez à fond sur le déclencheur sans le relâcher. Lorsqu'un déclic est entendu, l'appareil enregistre l'image.

- Il y a un léger délai entre la pression sur le déclencheur et la prise de vue. Procédez à la lecture de la photo pour vérifier l'image.
- Une pression à fond sur le déclencheur sans le relâcher prendra la vue sans changement du cadre AF.
- Lorsque la prise de vue est réalisée, le témoin du viseur s'allume en orange (prise de vue désactivée). Le témoin du viseur passe ensuite au vert pour indiquer que la vue suivante peut être prise.
- Lorsque la prise de vue est réalisée avec le flash, l'image peut disparaître et s'assombrir brièvement en raison de la recharge du flash. Le témoin de viseur clignote en orange.
- Reportez-vous en P.89-90 pour les informations sur les avertissements affichés.

◆ **Sujets ne convenant pas à l'autofocus** ◆

Le FinePix F455 utilise un mécanisme d'autofocus précis. Toutefois, la mise au point peut s'avérer difficile sur les sujets suivants :

- Les sujets très brillants comme les miroirs ou la carrosserie d'une voiture
- Les sujets photographiés à travers une vitre
- Les sujets sans bonne réflexion comme les cheveux ou la fourrure
- Les sujets qui manquent de consistance comme le feu ou la fumée
- Les sujets sombres
- Les sujets se déplaçant à grande vitesse
- Des sujets avec peu ou pas de contraste entre le

sujet et l'arrière-plan (sujets placés devant un mur blanc ou ayant la même couleur que le fond)

- Des photos dans lesquelles un objet fortement contrasté (qui n'est pas le sujet) est proche du cadre AF et qui est soit plus proche, soit plus éloigné du sujet (comme la photo d'une personne devant un arrière-plan comportant des éléments très contrastés)

Pour de tels sujets, utilisez le verrouillage AF/AE (→P.23).

**UTILISATION DU VISEUR**

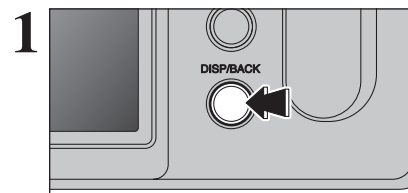

Lorsque vous utilisez le viseur, appuyez sur la touche "DISP/BACK" pour éteindre le moniteur LCD. La mise hors tension du moniteur LCD permet d'économiser de l'énergie.

- Utilisez le moniteur LCD pour prendre des vues en mode macro.



Gardez les coudes serrés contre le corps et maintenez l'appareil photo à deux mains. Placez le pouce de la main droite de façon à pouvoir utiliser facilement le zoom.

- L'image est floue si l'appareil photo bouge pendant la prise de vues (bougé de l'appareil photo). Utilisez un trépied pour éviter le bougé de l'appareil photo, en particulier pour les photos dans des endroits sombres, lorsque le mode flash débrayé a été sélectionné.

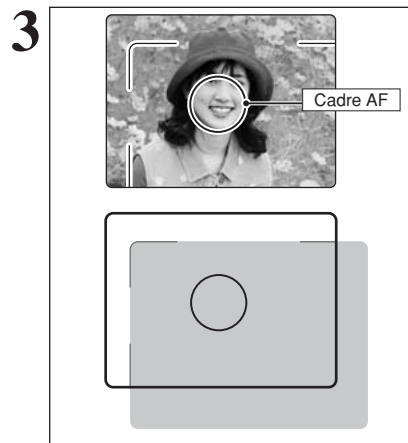

Cadrez la photo de façon à ce que le sujet remplisse entièrement le cadre AF (Autofocus). Lorsqu'une vue est prise à une distance comprise entre 60 cm et 1,5 m utilisez le viseur, seule la zone ombrée de la figure est photographiée.

- Prenez la vue à l'aide du moniteur LCD si vous désirez cadrer votre image avec précision.

**AFFICHAGE DU TEMOIN DU VISEUR**

Affichage	Etat
S'allume en vert	Prêt à photographier
Clignote en vert	AF/AE en cours, avertissement de bougé de l'appareil photo ou avertissement AF (prêt à photographier)
Clignote alternativement en vert et orange	Enregistrement sur la carte <b>xD-Picture Card</b> (prêt à photographier)
S'allume en orange	Enregistrement sur la carte <b>xD-Picture Card</b> (pas prêt)
Clignote en orange	Chargement du flash (le flash ne se déclenche pas)
Clignote en vert (à intervalle d'une seconde)	Appareil photo en mode économie d'énergie (→P.61)
S'allume en rouge	Le chargement de la batterie est en marche
Clignote en rouge	<ul style="list-style-type: none"> <li>• Avertissement carte <b>xD-Picture Card</b></li> <li>• Pas de carte <b>xD-Picture Card</b> chargée, carte <b>xD-Picture Card</b> non-formatée, format incorrect, carte <b>xD-Picture Card</b> saturée et erreur de carte <b>xD-Picture Card</b></li> <li>• Erreur de fonctionnement de l'objectif</li> </ul>

\* Des messages d'avertissement détaillés apparaissent sur le moniteur LCD (→P.89-90).

### NOMBRE DE VUES DISPONIBLES

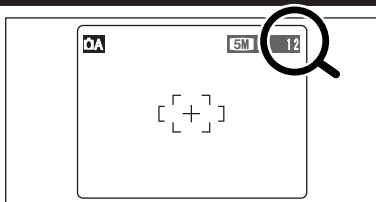

Le nombre de vues disponibles apparaît sur le moniteur LCD.

- Reportez-vous P.33 pour les informations sur le changement du réglage de qualité.
- La qualité par défaut "5M N" réglée lors de l'expédition est "5M N".

### ■ Nombre de vues standard par une carte xD-Picture Card

Le tableau ci-dessous indique le nombre de vues standard pour une carte xD-Picture Card neuve formatée sur l'appareil photo. Plus la capacité de la carte xD-Picture Card est importante, plus la différence entre le nombre actuel de vues disponibles et le nombre indiqué ici augmente. Etant donné également que la quantité de données enregistrées pour une vue varie selon le sujet, dans certains cas le nombre de vues peut diminuer par 2, ou peut rester le même. Résultat, le nombre actuel de vues enregistrables peut varier en plus ou en moins.

Qualité	5M F	5M N	3M	2M	03M
Nombre de pixels enregistrés	2592 × 1944		2048 × 1536	1600 × 1200	640 × 480
DPC-16 (16 Mo)	6	12	19	25	122
DPC-32 (32 Mo)	12	25	40	50	247
DPC-64 (64 Mo)	25	50	81	101	497
DPC-128 (128 Mo)	51	102	162	204	997
DPC-256 (256 Mo)	102	204	325	409	1997
DPC-512 (512 Mo)	205	409	651	818	3993

### UTILISATION DU VERROUILLAGE AF/AE

1



Dans une photo, les sujets (deux personnes dans ce cas) ne sont pas dans le cadre AF. Si la vue est prise à ce moment-là, les sujets ne seront pas mis au point.

2

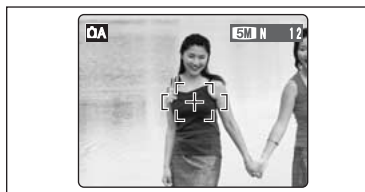

Déplacez légèrement l'appareil photo pour que les sujets soient à l'intérieur du cadre AF.

3

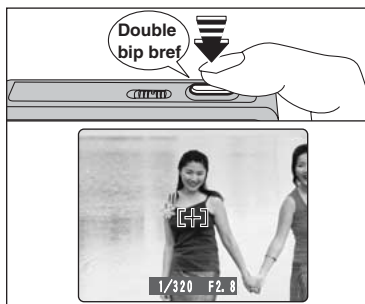

Appuyez à mi-course sur le déclencheur (verrouillage AF/AE). La mise au point est terminée lorsque le cadre AF sur le moniteur LCD se rétrécit et lorsque le témoin du viseur (vert) s'arrête de clignoter et reste allumé.

4

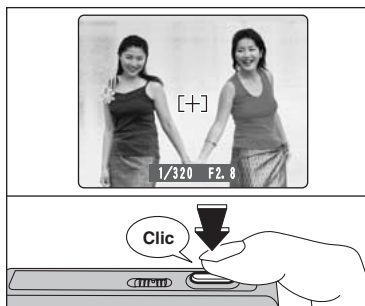

Avec le déclencheur toujours à mi-course, déplacez l'appareil photo vers l'image de départ et appuyez à fond sur le déclencheur.

- Le verrouillage AF/AE peut être appliqué plusieurs fois avant de libérer le déclencheur.
- Utilisez le verrouillage AF/AE dans tous les modes photographie pour obtenir des résultats parfaits.

### ◆ Verrouillage AF (Autofocus) /AE (Exposition Automatique) ◆

Sur le FinePix F455, la pression à mi-course sur le déclencheur verrouille les réglages de mise au point et d'exposition (verrouillage AF/AE). Pour effectuer la mise au point sur un sujet décentré sur un côté ou pour régler l'exposition avant de composer la photo définitive, verrouillez les réglages AF et AE. Prendrez ensuite la vue pour obtenir les meilleur résultat.

**UTILISATION DU ZOOM (ZOOM OPTIQUE / ZOOM NUMERIQUE)**

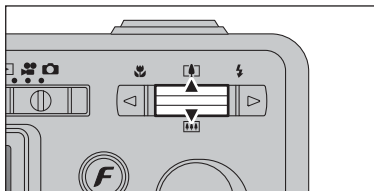

Appuyez sur "ZOOM AVANT" (▲) pour effectuer un zoom avant. Appuyez sur "ZOOM ARRIERE" (▼) pour effectuer un zoom arrière.

Le zoom numérique peut être utilisé avec les réglages de qualité de "3M", "2M" et "03M".

Lorsque le zoom passe d'optique au numérique, l'indicateur "■" sur la barre de zoom s'arrête. Appuyez de nouveau sur le même commutateur zoom pour recommencer à déplacer l'indicateur "■".

- Le zoom numérique ne peut pas être utilisé avec la qualité "6M".
- Reportez-vous P.33 pour les informations sur le changement du réglage de qualité.
- Si la photo n'est plus mise au point pendant le zoom, appuyez à mi-course sur le déclencheur pour remettre la photo au point.

**Affichage de la barre de zoom**

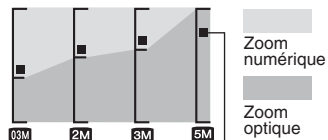

La position de l'indicateur "■" sur la barre de zoom indique le statut du zoom. La zone ci-dessus du séparateur indique le zoom numérique, alors que la zone ci-dessous correspond au zoom optique.

● **Longueur focale du zoom optique\***

Environ 38 mm à 130 mm, échelle de zoom maxi : 3,4x

● **Longueurs focales du zoom numérique\***

- 3M** : environ 130 mm à 164 mm, échelle de zoom maxi : environ 1,3x
- 2M** : environ 130 mm à 211 mm, échelle de zoom maxi : environ 1,6x
- 03M** : environ 130 mm à 527 mm, échelle de zoom maxi : environ 4,1x

\* Équivalents à un appareil photo 35 mm

**FONCTION DE CADRAGE**

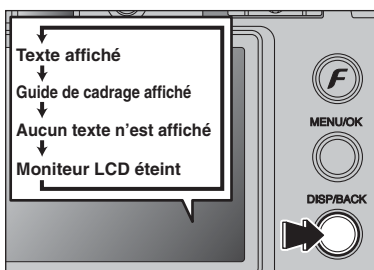

Sélectionnez la fonction de guide de cadrage et le mode photographie.

Appuyez sur la touche "DISP/BACK" pour changer l'affichage sur le moniteur LCD. Continuez à appuyer sur la touche "DISP/BACK" jusqu'à ce que le "Guide de cadrage" apparaisse.

◆ **Important** ◆

Utilisez toujours le verrouillage AF/AE lorsque vous composez une photo. L'image risque de ne pas être correctement mise au point si vous n'utilisez pas le verrouillage AF/AE.

**Cadre grille**

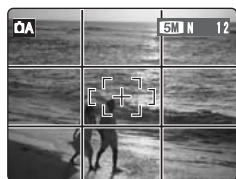

Placez le sujet principal à l'intersection deux des lignes du cadre ou alignez une des lignes horizontales avec l'horizon. Utilisez ce cadre comme guide pour la taille du sujet et pour l'équilibre de l'image lors de la composition de la photo.

- Le guide de cadrage n'est pas enregistré sur l'image.
- Les lignes du cadre grille divisent l'image enregistrée en 3 parties égales horizontalement et verticalement. Lorsque l'image est imprimée, la position des lignes peut être légèrement différente.

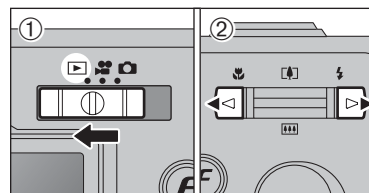

**Lecture de l'image seule**

- Réglez le commutateur de modes sur "Image".
- Appuyez sur "▶" pour faire défiler rapidement les images. Appuyez sur "◀" pour les faire défiler en arrière.

- Réglez le commutateur de modes sur "Image" pour la lecture des dernières images.
- Lorsque l'objectif est étendu pendant la lecture, il se rétracte en tant que mesure de protection si l'appareil photo n'est pas utilisé pendant 6 secondes.

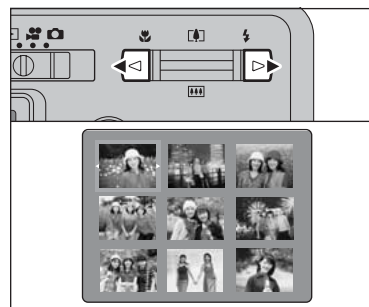

**Sélection d'images**

Pour sélectionner des images sur l'écran des listes timbres, maintenez "◀" ou "▶" enfoncée pendant 1 seconde durant la lecture.

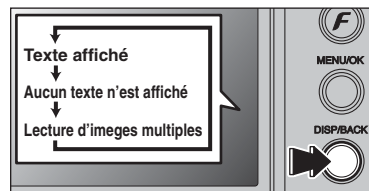

**Lecture d'images multiples**

En mode lecture, appuyez sur la touche "DISP/BACK" pour changer l'affichage sur le moniteur LCD. Appuyez sur la touche "DISP/BACK" jusqu'à ce que l'écran de lecture d'images multiples (9 vues) apparaisse.

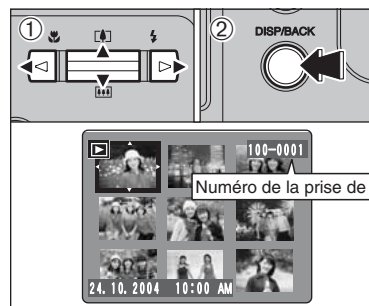

- Appuyez sur "▲", "▼", "◀" ou "▶" pour déplacer le curseur (vue orange) sur la vue sélectionnée. Appuyez plusieurs fois sur "▲" ou "▼" pour passer à la page suivante.
- Appuyez de nouveau sur la touche "DISP/BACK" pour afficher l'image actuelle agrandie en appuyant.

- L'affichage de texte sur le moniteur LCD disparaît après 3 secondes.

◆ **Images visibles sur le FinePix F455** ◆

Cet appareil photo affichera des images enregistrées sur le FinePix F455 ou des images (à l'exception de certaines images non-comprimées) enregistrées sur un appareil photo numérique FUJIFILM acceptant les cartes xD-Picture Card.

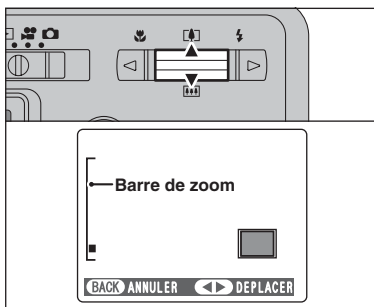

### Zoom de lecture

Appuyez sur "▲" (▲) ou "▼" (▼) pendant la lecture de l'image seule pour agrandir l'image. Une barre de zoom apparaît.

Appuyez sur la touche "DISP/BACK" pour revenir à la lecture d'une seule vue.

⚠ Le zoom de lecture ne peut pas être utilisé pendant la lecture d'images multiples.

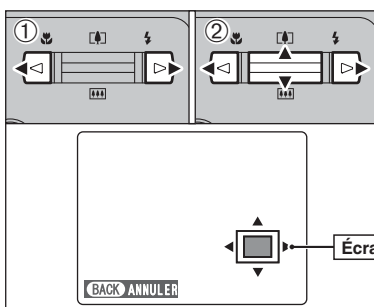

① Appuyez sur "◀" ou "▶" pour sélectionner "DEPLACER".

② Appuyez sur "▲", "▼", "◀", ou "▶" pour afficher une autre partie de l'image.

L'image montrée apparaît sur l'écran de navigation. Appuyez sur la touche "DISP/BACK" pour revenir au zoom en lecture.

### ■ Échelles de zoom

Qualité	Échelle de zoom maxi
5M (2592 × 1944) pixels	Environ 16,2×
3M (2048 × 1536) pixels	Environ 12,8×
2M (1600 × 1200) pixels	Environ 10×
03M (640 × 480) pixels	Environ 4×

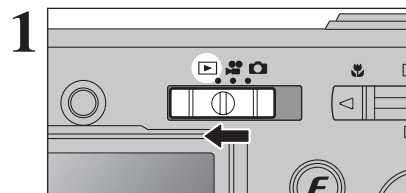

Réglez le commutateur de modes sur "E".

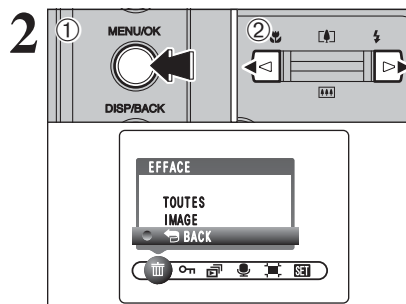

① Appuyez sur la touche "MENU/OK" pendant la lecture pour afficher le menu sur le moniteur LCD.

② Appuyez sur "◀" ou "▶" pour sélectionner "EFFACE".

Les images effacées ne peuvent pas être récupérées. Copiez les images sur votre disque dur.

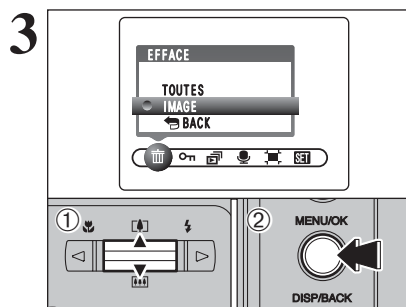

① Appuyez sur "▲" ou "▼" pour sélectionner "IMAGE".

② Appuyez sur la touche "MENU/OK" pour confirmer la sélection.

Reportez-vous P.40 pour les informations sur "TOUTES".

⚠ Pour revenir à la lecture de l'image seule, appuyez sur "▲" ou "▼" pour sélectionner "BACK" et appuyez sur la touche "MENU/OK".

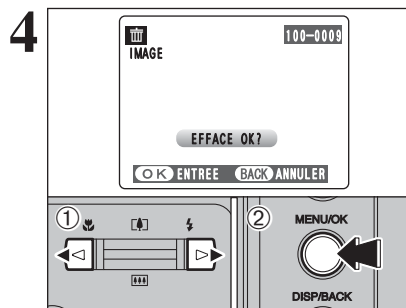

① Appuyez sur "◀" ou "▶" pour sélectionner l'image à effacer.

② Appuyez sur la touche "MENU/OK" pour effacer l'image affichée.

Pour effacer une autre image, répétez les étapes ① et ②.

Lorsque vous avez fini d'effacer les images, appuyez sur la touche "DISP/BACK".

⚠ Appuyez à répétée sur la touche "MENU/OK" pour effacer des images successives. Prenez garde à ne pas effacer une image importante.

**MODE LECTURE POUR REGARDER VOS IMAGES (LECTURE EN UTILISANT LA STATION D'ACCUEIL)**

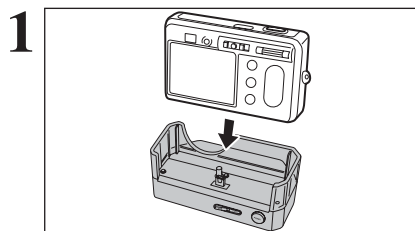

1 Installez l'appareil photo dans la station d'accueil.

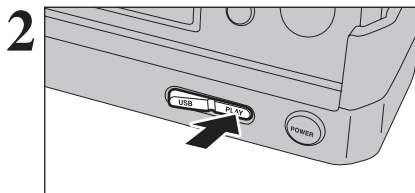

2 Déplacez le commutateur de mode USB/PLAY de la station d'accueil sur la position "PLAY".

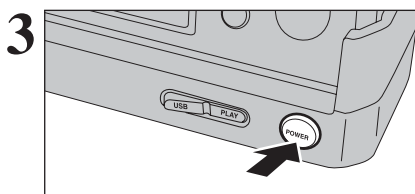

3 Appuyez sur la touche "POWER" de la station d'accueil pour mettre l'appareil photo sous tension en mode lecture.

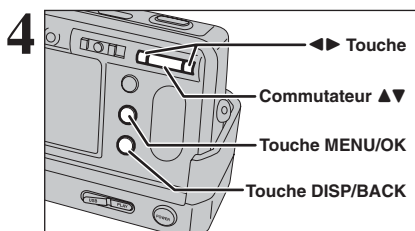

4 Appuyez sur "▲", "▼", "◀" ou "▶" touche "MENU/OK" ou touche "DISP/BACK" de l'appareil photo pour procéder à la lecture d'image. Reportez-vous P.25-26 pour les détails.

**3 Photographie avancée**

**FONCTIONS DE PHOTOGRAPHIE PRISES DE VUES — SELECTION DES REGLAGES DE L'APPAREIL PHOTO**

Spécifiez les réglages de l'appareil photo pour la photographie obtenir le meilleur résultat. Un guide général de procédure est donné ci-dessous.

**1 Sélectionnez le mode photographie (→P.38).**

- AUTO Spécifiez tous les autres réglages que la qualité, la sensibilité et la FinePix COULEUR sur l'appareil photo.
- MANUEL Réglez vous-même "EV" et "Balance des blancs".
- PORTRAIT Pour la photographie de personnes avec de belles teintes chair et une tonalité d'ensemble adoucie.
- PAYSAGE Utilisez le mode pour la photographie de paysages pendant la journée.
- SPORTS Utilisez le mode pour la photographie de manifestations sportives.
- NOCTURNE Utilisez le mode pour la photographie des scènes en soirée et de nuit.

**2 Spécifiez les réglages de photographie (→P.30-32, 37, 39).**

- Macro Utilisez ce fonction pour les photos en gros plan.
- Flash Utilisez ces fonctions lors de la prise de photos dans des endroits sombres ou pour des sujets en contre-jour, etc.
- Retardateur Utilisez ce réglage pour prendre par exemple des vues de groupe, dans lesquelles le photographe figure sur la photo.
- Compensation d'exposition Utilisez l'exposition AE comme valeur de référence 0. Cette fonction éclaircit (+) ou assombrit (-) la photo.
- Balance des blancs Utilisez pour régler la balance des blancs afin qu'elle convienne aux conditions de photographie et d'éclairage.

**3 Prises de vues (vérifiez l'exposition et la mise au point → composez la prise de vue → appuyez à fond sur le déclencheur).**

**■ Spécifications du mode photographie**

			Valeur par défaut							
		Macro	P.30	NON	OUI	OUI	NON	NON	NON	
		Flash auto	P.31	AUTO	OUI	OUI	NON	OUI	NON	
		Réduction des yeux rouges	P.31		OUI	OUI	NON	NON	NON	
		Flash forcé	P.32		OUI	OUI	OUI	OUI	NON	
		Flash débrayé	P.32		OUI	OUI	OUI	OUI	OUI	
		Synchronisation lente	P.32		NON	OUI	OUI	NON	NON	OUI
		Réduction des yeux rouges + synchronisation lente	P.32		NON	OUI	OUI	NON	NON	OUI
FinePix Photo mode		Qualité	P.33	SM N	OUI	OUI	OUI	OUI	OUI	
		Sensibilité	P.34	AUTO	OUI	OUI	OUI	OUI	OUI	
		FinePix COULEUR	P.35	F-STANDARD	OUI	OUI	OUI	OUI	OUI	
Menu		Retardateur	P.37	NON	OUI	OUI	OUI			
	<input checked="" type="checkbox"/>	Compensation d'exposition	P.39	0	NON	OUI	NON			
		Balance des blancs	P.39	AUTO	NON	OUI	NON			

3 Photographie avancée

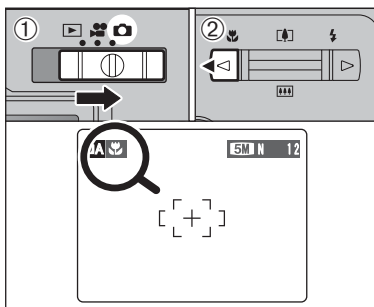

Sélectionnez sur le mode macro vous pouvez alors prendre des photos en gros plan.

- ① Réglez le commutateur de modes sur "📷".
- ② Appuyez sur la touche "⏪". "📷" apparaît sur le moniteur LCD pour indiquer que vous pouvez prendre des photos en gros plan. Pour annuler le mode macro, appuyez de nouveau sur la touche "⏪".

#### ● Plage de mise au point

Grand angle : environ 9 cm à 80 cm  
Téléobjectif : environ 39 cm à 80 cm

#### ● Plage efficace du flash

Environ 30 cm à 80 cm

#### ● Longueur focale du zoom optique\*

Environ 38 mm à 130 mm,  
échelle de zoom maxi : 3,4×

#### ● Longueurs focales du zoom numérique\*

- 3M : environ 130 mm à 164 mm,  
échelle de zoom maxi : environ 1,3×
- 2M : environ 130 mm à 211 mm,  
échelle de zoom maxi : environ 1,6×
- 03M : environ 130 mm à 527 mm,  
échelle de zoom maxi : environ 4,1×

\* Équivalents à un appareil photo 35 mm

- ⚠ L'une des actions suivantes annule le mode macro :
  - Changement du réglage de le commutateur de modes
  - Mise de l'appareil photo hors tension
- ⚠ Vous devrez également sélectionner le mode de flash approprié aux conditions de la photo.
- ⚠ Utilisez un trépied pour éviter le bougé de l'appareil si vous prenez des vues dans des endroits sombres (lorsque "!" apparaît).
- ⚠ En mode macro, le moniteur LCD s'allume et ne peut pas être éteint.
- ⚠ Lorsque vous annulez le mode macro le moniteur LCD reste allumé.

Lorsque vous utilisez le viseur pour prendre une photo en mode macro, le champ visible par le viseur ne correspond pas au champ réellement photographié car le viseur et l'objectif sont à des positions différentes. Utilisez le moniteur LCD pour prendre les photos en mode macro.

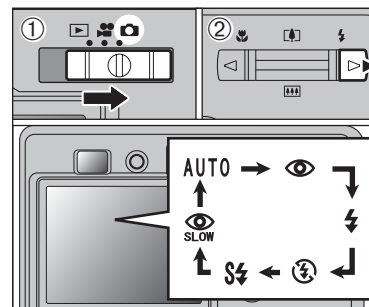

Choix entre 6 modes de flash selon le type de prises de vues.

- ① Réglez le commutateur de modes sur "📷".
- ② Le réglage du flash change à chaque fois que vous appuyez sur la touche "⏪". Le dernier mode de flash indiqué est le mode sélectionné.

#### ● Plage efficace du flash (pour 📷 AUTO)

Grand angle : environ 60 cm à 3,6 m  
Téléobjectif : environ 60 cm à 2 m

- ⚠ Si le flash est utilisé dans des endroits poussiéreux ou lorsqu'il neige, des points blancs peuvent apparaître sur l'image. Le flash reflète sur les particules de poussière ou les flocons de neige. Utilisez le mode flash débrayé.
- ⚠ La durée de chargement du flash peut augmenter si la charge restante de batterie est faible.
- ⚠ Lorsque la prise de vue est réalisée avec le flash, l'image peut disparaître et s'assombrir brièvement en raison de la recharge du flash. Le témoin de viseur clignote en orange.
- ⚠ Les modes de flash sont limités selon le menu de photographie sélectionné (➡P.29).
- ⚠ Le flash se déclenche plusieurs fois (pré-flashes et flash principal).

Appuyez à mi-course sur le déclencheur. "📷" apparaît sur le moniteur LCD lorsque le flash est utilisé.



#### Flash auto (pas d'icône)

Utilisez ce mode pour la photographie ordinaire. Le flash se déclenche, si les conditions de la prise de vues le nécessitent.

- ⚠ Si vous appuyez sur le déclencheur lorsque le flash est en cours de chargement, la vue est prise sans le flash.

#### 👁 Réduction des yeux rouges

Utilisez ce mode pour que les yeux des sujets soient naturels lorsque vous prenez des vues de personnes alors que l'éclairage est insuffisant.

Le flash émet un éclair préalable juste avant que l'image ne soit prise et se déclenche à nouveau pour prendre la véritable image.

Le flash se déclenche, si les conditions de la prise de vues le nécessitent.

- ⚠ Si vous appuyez sur le déclencheur lorsque le flash est en cours de chargement, la vue est prise sans le flash.

#### ◆ Effet yeux rouges ◆

Lorsque vous utilisez le flash pour prendre une vue des personnes alors que l'éclairage est insuffisant, leurs yeux apparaissent parfois rouges sur l'image. C'est le résultat de l'éclair du flash se reflétant à l'intérieur de l'oeil. La fonction de réduction des yeux rouges vous permet de minimiser la probabilité de l'effet.

Adoptez également les précautions suivantes pour optimiser les effets de cette fonction :

- Demandez aux sujets de regarder l'appareil.
- Rapprochez-vous le plus possible des sujets.





### ⚡ Flash forcé

Utilisez le flash forcé pour photographier des scènes éclairées en contre-jour, comme un sujet devant une fenêtre ou à l'ombre d'un arbre, ou pour obtenir les couleurs appropriées pendant les prises de vues, sous éclairage. Dans ce mode, le flash se déclenche, que la scène soit éclairée ou sombre.



### ☼ Flash débrayé

Utilisez ce mode pour la photographie à l'aide d'un éclairage intérieur, pour les photos prises à travers une vitre et pour photographier dans des endroits comme des théâtres ou lors de manifestations sportives en intérieur, lorsque la distance est trop importante pour que le flash soit efficace. Lorsque vous utilisez le mode flash débrayé, la balance des blancs sélectionnée (→ P.39) est opérationnelle afin que les couleurs restent naturelles dans le cadre de la lumière disponible.

- ☛ Utilisez un trépied pour éviter le bougé de l'appareil photo, en particulier pour les photos dans des endroits sombres, lorsque le mode flash débrayé a été sélectionné.
- ☛ Reportez-vous aux P.21, 89 pour les informations et les avertissements sur le bougé de l'appareil.



### ⚡ Synchronisation lente

Ce mode flash utilise une vitesse de déclenchement lente. Il vous permet de réaliser des vues de personnes la nuit, montrant à la fois les sujets et l'arrière-plan nocturne. Pour éviter le bougé de l'appareil photo, utilisez toujours un trépied.

- **Vitesse d'obturation la plus lente**  
☾ **NOCTURNE** : jusqu'à 2 de sec.

### 🐢 Réduction des yeux rouges + synchronisation lente

Utilisez ce mode pour les prises de vues en synchronisation lente avec réduction des yeux rouges.

- ☛ L'image peut être surexposée lorsque les scènes sont trop éclairées.

Pour qu'un fond nocturne apparaisse plus clairement sur votre vue, utilisez le réglage du mode "☾" (NOCTURNE) en mode photographie (→ P.38).

## 🔍 REGLAGE DU MODE QUALITE (NOMBRE DE PIXELS ENREGISTRES)

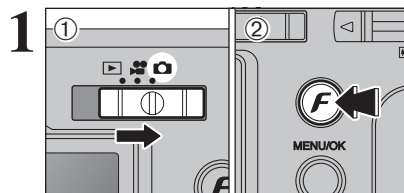

- ① Réglez le commutateur de modes sur "F".
- ② Appuyez sur la touche "F".

Le réglage de qualité est conservé même si l'appareil photo est mis hors tension ou si le mode est changé.

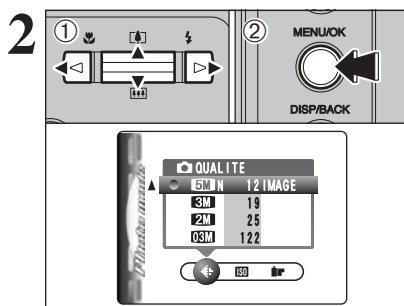

- ① Appuyez sur "◀" ou "▶" pour sélectionner le réglage "🔍" QUALITE et appuyez ensuite sur "▲" ou "▼" pour modifier le réglage.
- ② Appuyez sur la touche "MENU/OK" pour confirmer le réglage.

- ☛ Les chiffres sur la droite de chaque réglage indiquent le nombre de prises de vues disponibles.
- ☛ Lors du changement de qualité, le nombre de prises disponibles change également (→ P.22).

### Réglages de qualité en mode photographie

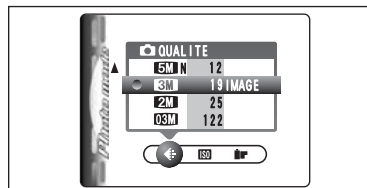

Choisissez à partir de 5 réglages. En utilisant le tableau ci-dessous comme guide, sélectionnez le réglage convenant le mieux à vos objectifs.

Qualité	Exemples d'utilisation
5M F (2592 × 1944)	Impression jusqu'au format 8R (20,3 × 25,4 cm)/A5 Pour obtenir une meilleure qualité, sélectionnez "5M F".
5M N (2592 × 1944)	
3M 3M (2048 × 1536)	Impression jusqu'au format 6R (15,2 × 20,3 cm)/A5
2M 2M (1600 × 1200)	Impression jusqu'au format 4R (10,2 × 15,2 cm)/A6
03M 0,3M (640 × 480)	Pour utiliser sur un courrier électronique ou un site Internet.

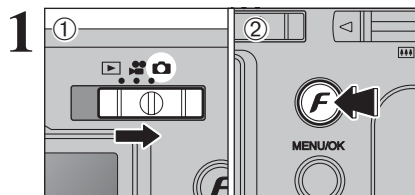

- ① Réglez le commutateur de modes sur "📷".
- ② Appuyez sur la touche "F".

⚡ Dans le mode vidéo "📹", ne pas ajuster le réglage de sensibilité "ISO".

La sensibilité est conservée même si l'appareil photo est mis hors tension ou si le mode est changé.

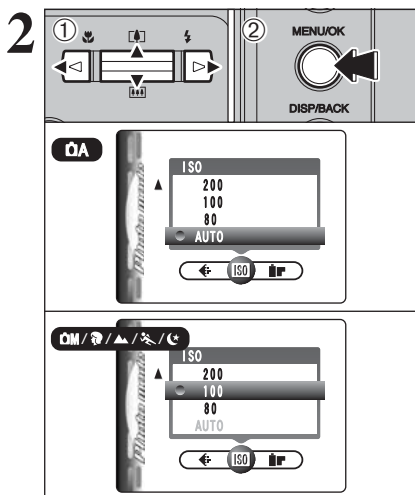

- ① Appuyez sur "◀" ou "▶" pour sélectionner le réglage "ISO" et appuyez ensuite sur "▲" ou "▼" pour modifier le réglage.
- ② Appuyez sur la touche "MENU/OK" pour confirmer le réglage.

● Réglages

📷 : AUTO (équivalent à 80-400 ISO, varie selon des conditions) / 80 / 100 / 200 / 400

📷, 📷, 📷, 📷, 📷 : 80 / 100 / 200 / 400

⚡ La sélection d'un réglage de sensibilité plus élevée vous permettra de prendre des vues dans des endroits plus sombres mais ceci augmentera également la quantité de taches sur vos images.

Des rayures peuvent également être visibles sur des vues de scènes comme un ciel de nuit.

Choisissez le réglage de sensibilité convenant le mieux aux conditions.

Sélectionnez AUTO comme réglage sensibilité et l'appareil photo sélectionne le réglage sensibilité approprié pour la luminosité du sujet. Reportez-vous "Fiche technique" (→ P.93-94) pour des informations plus détaillées sur le réglage sensibilité AUTO. Le réglage sensibilité AUTO peut être sélectionné en mode photographie "📷".

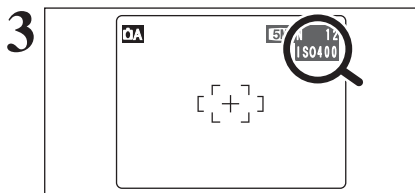

Lorsque la sensibilité est réglée sur "80", "100", "200" ou "400" le réglage apparaît sur le moniteur LCD.

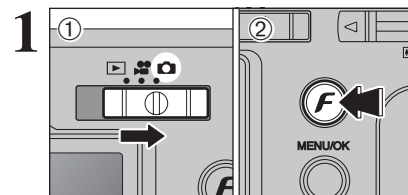

- ① Réglez le commutateur de modes sur "📷".
- ② Appuyez sur la touche "F".

⚡ Dans le mode vidéo "📹", ne pas ajuster le réglage "FinePix COULEUR".

Le réglage FinePix COULEUR est conservé même si l'appareil photo est mis hors tension ou si le mode est changé.

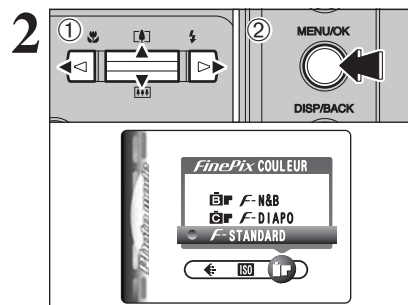

- ① Appuyez sur "◀" ou "▶" pour sélectionner le réglage "FinePix COULEUR" et appuyez sur "▲" ou "▼" pour modifier le réglage.
- ② Appuyez sur la touche "MENU/OK" pour confirmer le réglage.

⚡ F-DIAPO peut n'avoir que peu d'effets visibles avec certains sujets, comme par exemple les photos en gros plan de personnes (portraits).

⚡ Etant donné que les effets sur image diffèrent selon la scène photographiée en mode F-STANDARD ainsi que dans ce mode. Notez que vous risquez de ne pas pouvoir remarquer de différence sur le moniteur LCD.

⚡ Pour les photos prises en mode F-DIAPO ou mode F-N&B, le réglage automatique de qualité est supprimé sur les imprimantes compatibles Exif Print.

<b>F-STANDARD</b>	Le contraste et la saturation des couleurs sont réglés sur standard. Utilisez ce mode pour la photographie normale.
<b>F-DIAPO</b>	Le contraste et la saturation des couleurs sont sur un réglage élevé. Cette fonction est utile pour prendre des photos plus vivantes de sujets comme les paysages (ciel bleu et verdure) et les fleurs.
<b>F-N&amp;B</b>	Ce réglage convertit les couleurs de l'image photographiée en noir et blanc.

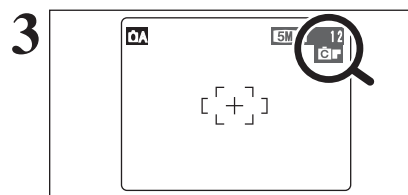

Lorsque le réglage en mode F-DIAPO ou en mode F-N&B, l'icône apparaît sur le moniteur LCD.

**F-DIAPO** : 📷

**F-N&B** : 📷

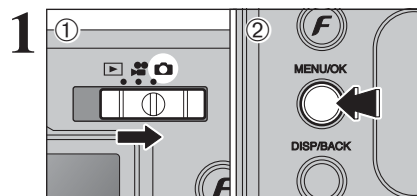

- 1 Réglez le commutateur de modes sur "📷".
- 2 Appuyez sur la touche "MENU/OK" pour afficher le menu sur le moniteur LCD.

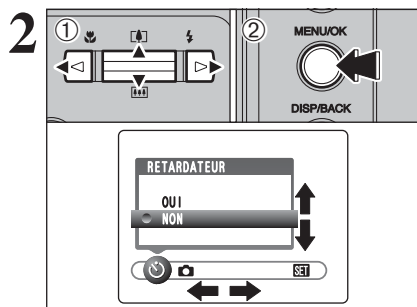

- 1 Appuyez sur "◀" ou "▶" pour sélectionner la rubrique du menu et "▲" ou "▼" pour modifier le réglage.
- 2 Appuyez sur la touche "MENU/OK" pour confirmer ce réglage.

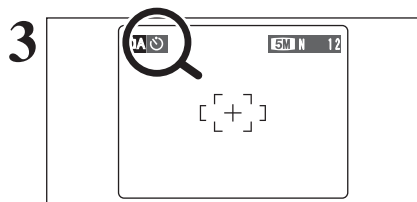

Lorsque vous validez le paramètre, une icône apparaît en haut à gauche du moniteur LCD.

⚠ Les réglages disponibles dans l'écran du menu varient selon le mode photographie.

**🕒 Retardateur →P.37**

Utilisez ce réglage pour prendre par exemple des vues de groupe, dans lesquelles le photographe figure sur la photo.

**📷 Mode prises de vues →P.38**

Spécifiez "📷" AUTO, "📷" MANUEL, "📷" PORTRAIT, "📷" PAYSAGE, "📷" SPORTS ou "📷" NOCTURNE.

**📷 Compensation d'exposition →P.39**

Peut être réglée lorsque l'exposition correcte ne peut pas être obtenue.

**WB Balance des blancs →P.39**

Changez ce réglage pour prendre une vue avec la balance des blancs fixée pour l'environnement et l'éclairage.

**🕒 PHOTOGRAPHIE AVEC RETARDATEUR**

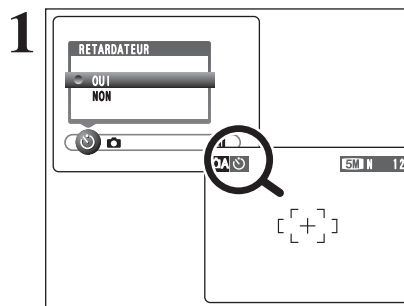

Le retardateur est utilisé dans des situations comme les photos de groupe où le photographe figure également sur la photo. Réglez le retardateur sur "OUI", "🕒" apparaît sur le moniteur LCD. Dans ce mode, une minuterie fonctionne pendant environ 10 secondes avant que l'obturateur ne se déclenche.

- ⚠ L'une des actions suivantes annule le réglage du retardateur :
- Terminaison de la prise de vues
  - Changement du réglage de le commutateur de modes
  - Réglage l'appareil photo en mode lecture
  - Mise de l'appareil photo hors tension

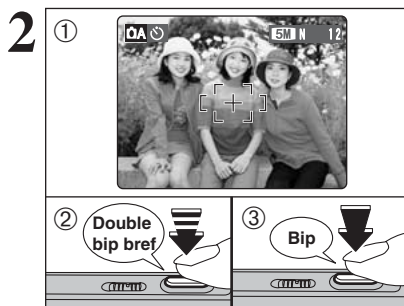

- 1 Placez le cadre AF sur le sujet.
- 2 Appuyez à mi-course sur le déclencheur pour mettre la photo au point.
- 3 Sans relâcher le déclencheur, appuyez complètement dessus (entièrement enfoncé) pour démarrer le retardateur.

- ⚠ Le verrouillage AF/AE peut être utilisé (→P.23).  
 ⚠ Ne vous tenez pas devant l'objectif lorsque vous appuyez sur le déclencheur, car ceci empêche d'obtenir la mise au point ou l'exposition correcte.

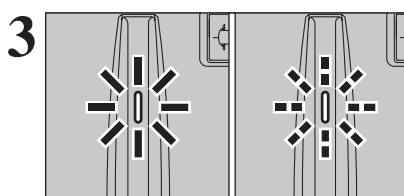

Le témoin du retardateur s'allume en continu pendant environ 5 secondes et clignote ensuite pendant 5 autres secondes, après quoi la photo est prise.

- ⚠ Pour arrêter le retardateur une fois qu'il a commencé à fonctionner, appuyez sur la touche "DISP/BACK".

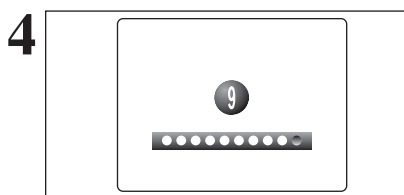

Un compte à rebours apparaît sur le moniteur LCD jusqu'à ce que la vue soit prise. Le mode photographie avec retardateur est annulé après chaque prise de vues.

**MODE PRISES DE VUES**

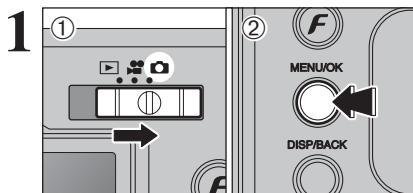

- 1 Réglez le commutateur de modes sur "CAM".
- 2 Appuyez sur la touche "MENU/OK" pour afficher le menu sur le moniteur LCD.

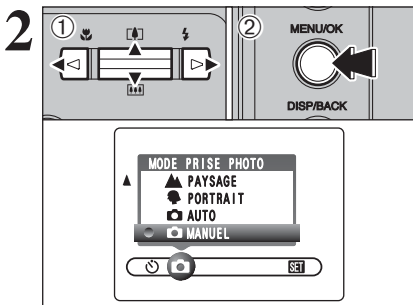

- 1 Appuyez sur "◀" ou "▶" pour sélectionner "CAM" MODE PRISE PHOTO et "▲" ou "▼" pour modifier le réglage.
- 2 Appuyez sur la touche "MENU/OK" pour confirmer le réglage.

Mode photographie	Explication	Modes de flash disponibles
MANUEL	Réglez vous-même "EV" (⇒P.39) et "Balance des blancs" (⇒P.39) facilement.	AUTO /  /  /  /  /  /
AUTO	Utilisez dans une grande variété de situations. C'est le mode le plus simple pour prise de vues.	AUTO /  /  /
PORTRAIT	Utilisez le mode pour la photographie de personnes avec de belles teintes chair et une tonalité d'ensemble adoucie.	AUTO /  /  /  /  /  /
PAYSAGE	Utilisez le mode pour la photographie de paysage pendant la journée. Il fournit des photos nettes et claires de paysages comme les immeubles et les montagnes.	Flash non disponible
SPORTS	Utilisez le mode pour la photographie de manifestations sportives. Ce mode donne la priorité à des vitesses d'obturation plus rapides.	AUTO /  /
NOCTURNE	Utilisez le mode pour les scènes en soirée et de nuit. Ce mode vous permet de prendre des photos où la priorité est donnée aux vitesses d'obturation lentes de jusqu'à 2 secondes. Pour éviter le bougé de l'appareil photo, utilisez toujours un trépied.	/  /

\* "◉", "▲", "⚡" et "☾" sont disponibles mais ne peuvent pas être sélectionnés dans le mode macro.

**COMPENSATION D'EXPOSITION**

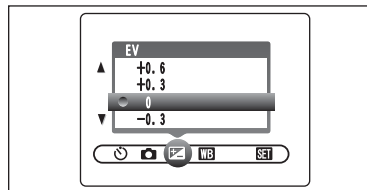

Sélectionnez "EV" dans le mode photographie "CAM". Utilisez cette fonction pour les images pour lesquelles vous ne pouvez pas obtenir une luminosité correcte (exposition), comme des prises de vues avec un très grand contraste entre le sujet et le fond.

- **Plage de correction**  
-2,1 EV (IL) à +1,5 EV (IL)  
(13 étapes par incréments de 0,3 EV (IL))  
Reportez-vous P.95 pour la définition de EV (IL).
- L'une des actions suivantes désactive la compensation d'exposition :
  - Utilisation du flash en mode auto ou réduction des yeux rouges.
  - Prises des scènes sombres en mode flash forcé.

**Pour obtenir la luminosité correcte**

Pour obtenir une luminosité d'image correcte, réglez la quantité de correction de l'exposition selon la luminosité ou l'obscurité de l'image.

- Lorsque le sujet est trop éclairé :  
Tentez d'utiliser un réglage de correction négatif (-).  
La photo est prise de façon à ce que l'image toute entière soit plus sombre.
- Lorsque le sujet est trop foncé :  
Tentez d'utiliser un réglage de correction positif (+).  
La photo est prise de façon à ce que l'image toute entière soit plus claire.
- Guide pour l'utilisation de la compensation
  - Portraits en contre-jour +0,6 EV (IL) à +1,5 EV (IL)
  - Scènes très brillantes (comme des paysages de neige) ou sujets avec une forte réflexion +0,9 EV (IL)
  - Vues principalement composées de ciel +0,9 EV (IL)
  - Sujets sous les projecteurs, principalement contre un fond sombre -0,6 EV (IL)
  - Scènes avec faible réflexion telles que les prises de vues de pins ou de feuillages sombres -0,6 EV (IL)

**WB BALANCE DES BLANCS (SELECTION DE LA SOURCE D'ECLAIRAGE)**



Sélectionnez la balance des blancs dans le mode photographie "CAM".

Modifiez le réglage de la balance des blancs pour prendre une vue avec la balance des blancs fixe pour l'environnement et l'éclairage.

En mode AUTO la balance des blancs correcte peut ne pas être obtenue pour des sujets comme des gros plans de visages et des vues prises avec une source lumineuse particulière. Sélectionnez la balance des blancs convenant à la source lumineuse. Reportez-vous à la P.95 pour des informations plus détaillées sur la balance des blancs.

● Les tonalités de couleur peuvent varier légèrement selon les conditions de prises de vues (source d'éclairage, etc.).

- AUTO : Ajustement automatique (prises de vues pour montrer l'ambiance de l'éclairage utilisé)
- : Prises de vues en extérieur par beau temps
- : Prises de vues en extérieur nuageux ou dans l'ombre
- : Prises de vues sous lampes fluorescentes "lumière du jour"
- : Prises de vues sous lampes fluorescentes "blanc chaud"
- : Prises de vues sous lampes fluorescentes "blanc froid"
- : Prises de vues sous éclairage incandescent

\* Lorsque le flash se déclenche, le réglage de la balance des blancs pour le flash est utilisé. Par conséquent, pour obtenir un effet particulier, le mode flash devra être réglé sur flash débrayé (⇒P.32).

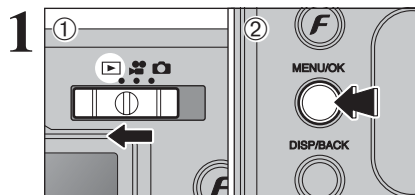

- 1 Réglez le commutateur de modes sur "►".
- 2 Appuyez sur la touche "MENU/OK" pour afficher le menu sur le moniteur LCD.

Les images effacées ne peuvent pas être récupérées. Copiez les images sur votre disque dur.

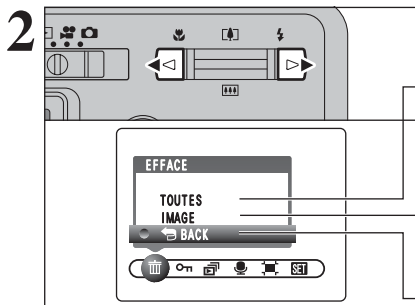

Appuyez sur "◀" ou "▶" pour sélectionner "TOUTES" EFFACE.

### TOUTES

Permet d'effacer toutes les images non protégées. Faites au préalable une copie des images sur votre disque dur.

### IMAGE

Permet d'effacer uniquement l'image sélectionnée.

### BACK

Retour au menu précédent sans effacer d'images.

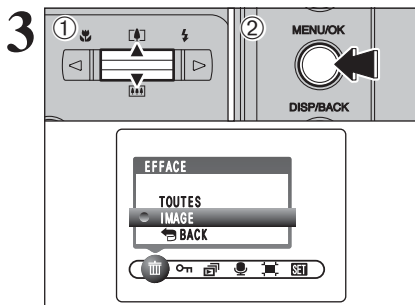

- 1 Appuyez sur "▲" ou "▼" pour sélectionner "TOUTES" ou "IMAGE".
- 2 Appuyez sur la touche "MENU/OK".

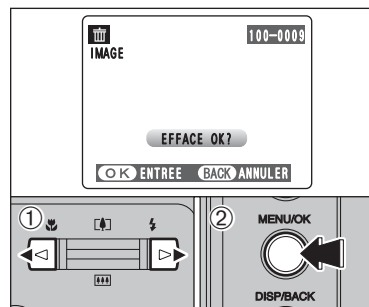

### IMAGE

- 1 Appuyez sur "◀" ou "▶" pour sélectionner l'image à effacer.
- 2 Appuyez sur la touche "MENU/OK" pour effacer l'image actuellement affichée.

Pour effacer une autre image, répétez les étapes 1 et 2. Lorsque vous avez terminé d'effacement les images, appuyez sur la touche "DISP/BACK".

- ⚠ La pression répétée sur la touche "MENU/OK" efface des images successives. Prenez garde à ne pas effacer une image par erreur.
- ⚠ Les images protégées ne peuvent pas être effacées. Déprotégez les images avant de les effacer (►P.42).



### TOUTES

Appuyez sur la touche "MENU/OK" efface toutes les images.

- ⚠ Les images protégées ne peuvent pas être effacées. Déprotégez les images avant de les effacer (►P.42).

Si "DPOF SPECIFIE. EFFACE OK ?" ou "EFFACE TOUT SPEC DPOF OK ?" apparaît, appuyez de nouveau sur la touche "MENU/OK" pour effacer les images.

### ◆ Pour interrompre la procédure en cours ◆

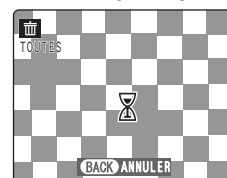

Appuyez sur la touche "DISP/BACK" pour annuler l'effacement de toutes les images. Les images protégées ne seront pas effacées.

- ⚠ Même si vous interrompez immédiatement la procédure, certaines images seront effacées.

# PROTECTION DES IMAGES : IMAGE / REGLER TOUT / ANNULER TOUT

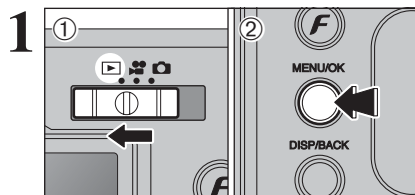

- 1 Réglez le commutateur de modes sur "►".
- 2 Appuyez sur la touche "MENU/OK" pour afficher le menu sur le moniteur LCD.

La protection est un réglage qui permet d'éviter que les images soient accidentellement effacées. Toutefois, la fonction "FORMATAGE" efface toutes les images, y compris les images protégées (→P.61).

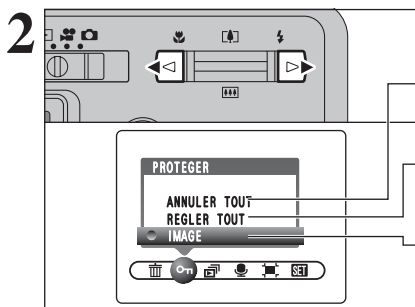

Appuyez sur "◀" ou "▶" pour sélectionner "◻" PROTEGER.

## ANNULER TOUT

Retire la protection de toutes les images.

## REGLER TOUT

Protège toutes les images.

## IMAGE

Protège ou déprotège uniquement l'image sélectionnée.

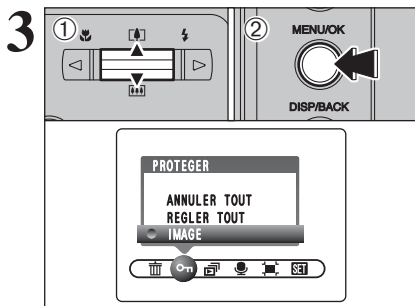

- 1 Appuyez sur "▲" ou "▼" pour sélectionner "IMAGE", "REGLER TOUT" ou "ANNULER TOUT".
- 2 Appuyez sur la touche "MENU/OK" pour confirmer la sélection.

## REGLER IMAGE

- 1 Appuyez sur "◀" ou "▶" pour sélectionner l'image protégée.
  - 2 Appuyez sur la touche "MENU/OK" pour protéger l'image actuellement affichée.
- Pour protéger une autre image, répétez les étapes 1 et 2. Lorsque vous avez terminé de protection les images, appuyez sur la touche "DISP/BACK".

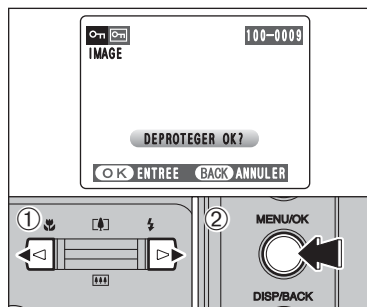
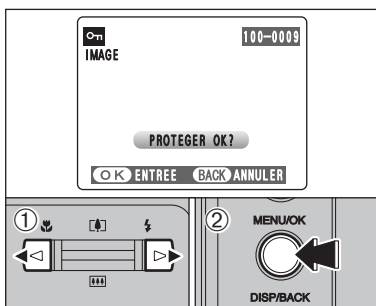

## IMAGE ANNULER

- 1 Appuyez sur "◀" ou "▶" pour sélectionner l'image protégée.
- 2 Appuyez sur la touche "MENU/OK" pour déprotéger l'image affichée.

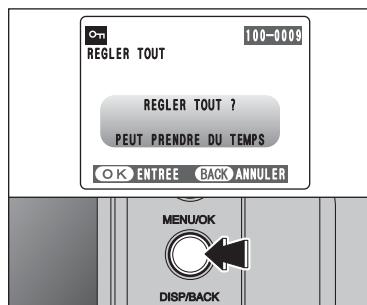

## REGLER TOUT

Appuyez sur la touche "MENU/OK" pour protéger toutes les images.

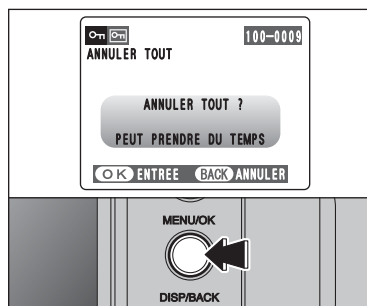

## ANNULER TOUT

Appuyez sur la touche "MENU/OK" pour déprotéger toutes les images.

### ◆ Pour interrompre la procédure en cours ◆

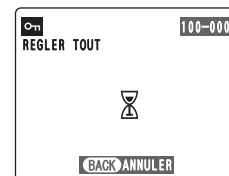

Si les images sont très grandes, la protection ou la déprotection de toutes les images peut prendre un certain temps.  
Si vous désirez prendre une vue ou une vidéo pendant la procédure, appuyez sur la touche "DISP/BACK". Pour retourner ensuite à la protection ou la déprotection de toutes les images, démarrez la procédure de P.42 à l'étape 1.

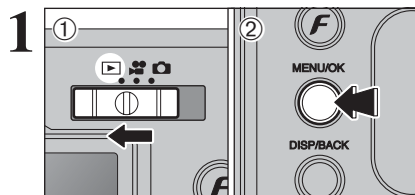

- 1 Réglez le commutateur de modes sur "▶".
- 2 Appuyez sur la touche "MENU/OK" pour afficher le menu sur le moniteur LCD.

- ⚡ La fonction automatique d'économie d'énergie n'est pas opérationnelle pendant la lecture.
- 📺 La vidéo commence automatiquement. Lorsque la vidéo se termine, la lecture passe à l'image suivante.

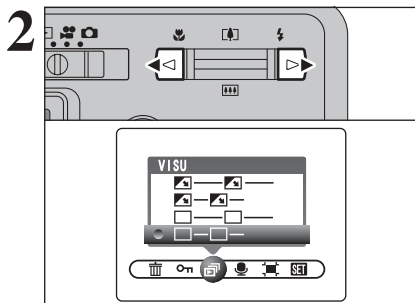

Appuyez sur "◀" ou "▶" pour sélectionner "VISU".

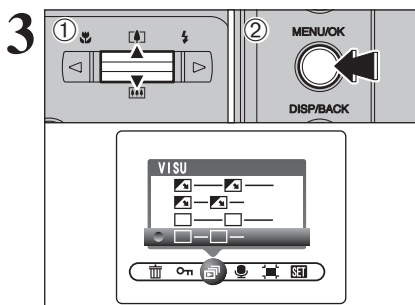

- 1 Appuyez sur "▲" ou "▼" pour sélectionner l'intervalle de lecture et le type de transition d'image.
  - 2 Appuyez sur la touche "MENU/OK". Les vues sont avancées et lues.
- Pour interrompre "VISU", appuyez sur "▲" (ou la touche "MENU/OK").

- ⚡ Appuyez sur la touche "DISP/BACK" pendant la lecture pour regarder le numéro de la prise de vue sur le moniteur LCD.

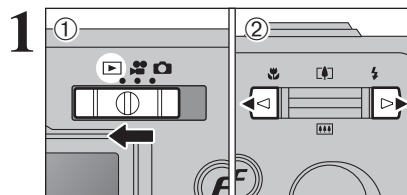

L'annotation vocale de jusqu'à 30 secondes peut être ajoutée à des images.

- **Format d'enregistrement audio** : WAVE (→P.95)  
Format d'enregistrement PCM
- **Taille du fichier audio** : environ 480 Ko  
(pour une capture vocale de 30 secondes)

- 1 Réglez le commutateur de modes sur "▶".
- 2 Appuyez sur "◀" ou "▶" pour sélectionner l'image et ajouter une annotation vocale.

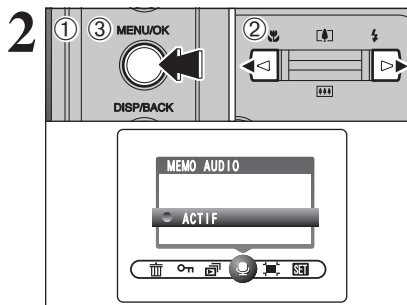

- 1 Appuyez sur la touche "MENU/OK" pour afficher le menu sur le moniteur LCD.
- 2 Appuyez sur "◀" ou "▶" pour sélectionner "MEMO AUDIO".
- 3 Appuyez sur la touche "MENU/OK".

- ⚡ Les annotations vocales ne peuvent pas être ajoutées aux vidéos.
- ⚡ Lorsque "IMAGE PROTEGEE" apparaît, déprotégez la vue.

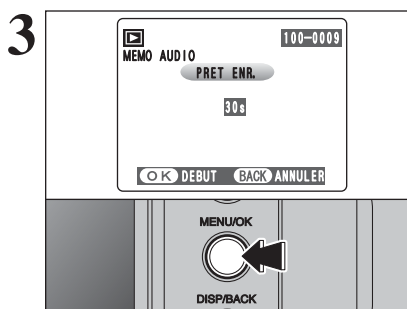

"PRET ENR." apparaît sur le moniteur LCD. Appuyez sur la touche "MENU/OK" pour commencer l'enregistrement.

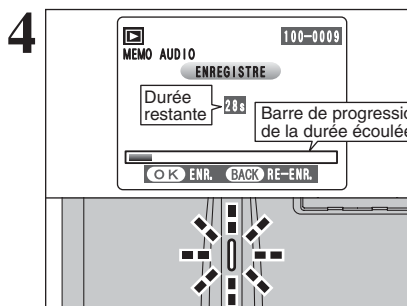
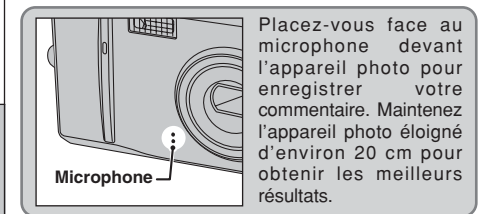

La durée d'enregistrement restante apparaît pendant l'enregistrement et le témoin du retardateur clignote. Lorsque la durée restante atteint 5 secondes, le témoin du retardateur commence à clignoter rapidement.

- ⚡ Pour interrompre votre commentaire pendant l'enregistrement, appuyez sur la touche "MENU/OK".

5

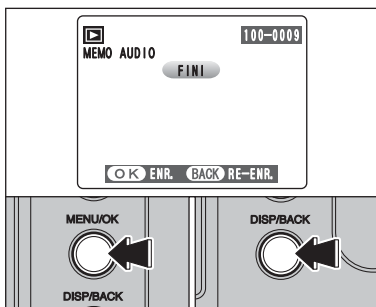

Après 30 secondes d'enregistrement, "FINI" apparaît sur le moniteur LCD.

**Pour enregistrer l'annotation vocale**

Appuyez sur la touche "MENU/OK".

**Pour enregistrer de nouveau votre commentaire**

Appuyez sur la touche "DISP/BACK".

◆ Lorsque l'image possède déjà une annotation vocale ◆

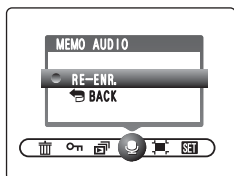

Si vous sélectionnez une image qui possède déjà une annotation vocale, un écran apparaît dans lequel vous pouvez sélectionner si vous enregistrez de nouveau ou non une légende.

⚠ Lorsque "IMAGE PROTÉGÉE" apparaît, déprotégez la vue.

1

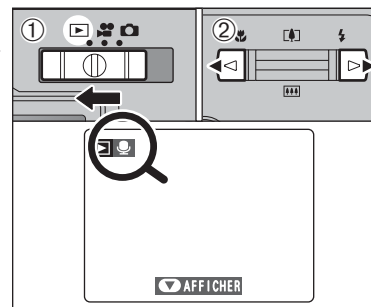

- ① Réglez le commutateur de modes sur "▶".
- ② Appuyez sur "◀" ou "▶" pour sélectionner un fichier d'images ayant une annotation vocale.

⚠ L'annotation vocale ne peut pas être lue en mode lecture d'images multiples. Appuyez la touche "DISP/BACK" pour sélectionner la lecture de l'image seule.

Indiqué par l'icône "🎤".

2

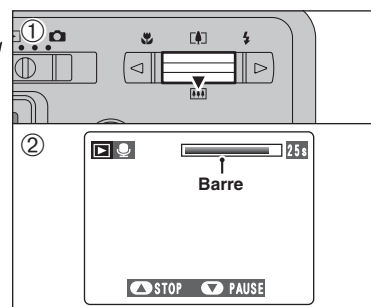



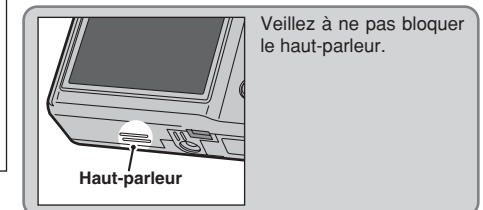

- ① Appuyez sur "▼" pour lire l'annotation vocale.
- ② La durée de lecture apparaît sur le moniteur LCD ainsi qu'une barre de progrès.

⚠ Lorsque le son est difficile à entendre, réglez le volume (→P.58).



■ Lecture des annotations vocales

	Commande	Description
Lecture		L'annotation vocale s'arrête lorsque la lecture prend fin.
Pause/Reprise		Pour effectuer une pause pendant la lecture de l'annotation vocale appuyez sur "▼". Appuyez de nouveau sur "▼" lorsque le sous-titre vocal est en mode de pause pour reprendre la lecture.
Arrêt		Arrête la lecture. * Appuyez sur "◀" ou "▶" pendant que la lecture avec annotation vocale est arrêtée pour revenir au fichier précédent ou avancer jusqu'au fichier suivant respectivement.
Avance rapide/Rembobinage	 Rembobinage      Avance rapide	Appuyez sur "◀" ou "▶" pendant la lecture pour avancer ou reculer dans l'annotation vocale. * Ces touches ne sont pas opérationnelles lorsque la lecture est en mode de pause.

◆ Fichiers d'annotations vocales compatibles ◆

Vous pouvez utiliser votre FinePix F455 pour la lecture d'annotations vocales enregistrées avec cet appareil photo ou d'annotations vocales jusqu'à 30 secondes, enregistrées sur une carte **xD-Picture Card** à l'aide d'un appareil photo numérique FUJIFILM.

3 Photographie avancée



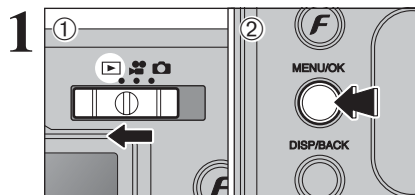

- 1 Réglez le commutateur de modes sur "RECADRER".
- 2 Appuyez sur la touche "MENU/OK" pour afficher le menu sur le moniteur LCD.

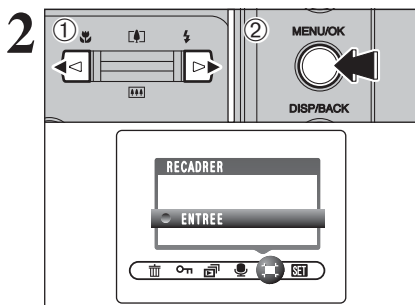

- 1 Appuyez sur "◀" ou "▶" pour sélectionner "RECADRER".
- 2 Appuyez sur la touche "MENU/OK".

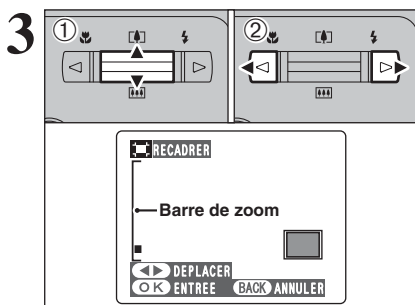

- 1 Appuyez sur "[+]" (▲) pour effectuer un zoom avant. Appuyez sur "[-]" (▼) pour effectuer un zoom arrière. Une barre de zoom apparaît sur le moniteur LCD.
- 2 Appuyez sur "◀" ou "▶" pour regarder une autre partie de l'image.

Appuyez sur la touche "DISP/BACK" pour revenir à la lecture de l'image seule.

La taille de l'image mémorisée varie selon le rapport du zoom. Vous pouvez aller jusqu'à 3M.

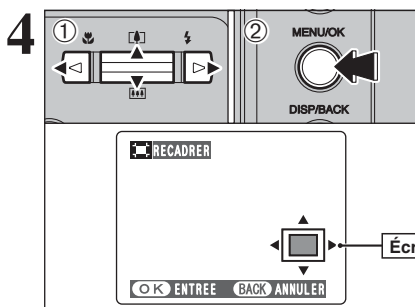

- 1 Appuyez sur "▲", "▼", "◀" ou "▶" pour afficher une autre partie de l'image. L'image montrée apparaît sur l'écran de navigation.
- 2 Appuyez sur la touche "MENU/OK" pour sauver l'image.

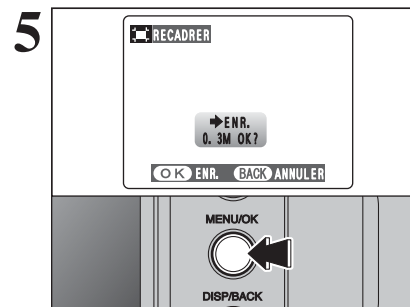

Vérifiez la taille de l'image sauvegardée et appuyez sur la touche "MENU/OK". L'image découpée est ajoutée en tant que fichier séparé dans la vue définitive.

### Taille de l'image

3M	Impression jusqu'à format 6R (15,2 × 20,3 cm)/A5.
2M	Impression jusqu'à format 4R (10,2 × 15,2 cm)/A6.
0.3M	Pour utiliser sur un courrier électronique ou un site Internet.

## COMMENT SPECIFIER LES OPTIONS DE TIRAGE (DPOF)



DPOF signifie format de commande de tirage numérique (Digital Print Order Format), il fait référence à un format qui est utilisé pour enregistrer les spécifications d'impression pour les photos prises avec un appareil photo numérique sur un support comme une carte **xD-Picture Card**. Les spécifications enregistrées incluent des informations sur les vues qui seront imprimées.

Cette section donne une description détaillée sur la manière de commander vos tirages avec le FinePix F455.

- \* Certaines imprimantes n'acceptent pas l'impression de la date et de l'heure ou l'indication du nombre de tirages.
- \* Les avertissements indiqués ci-dessous peuvent être affichés lorsque vous spécifiez les tirages.

DPOF SPECIFIE. EFFACE OK ?

EFFACE TOUT SPEC DPOF OK ? (⇒P.41)

Lorsque vous effacez l'image, les réglages DPOF de cette image sont annulés en même temps.

RAZ DPOF OK ? (⇒P.51)

Lorsque vous insérez une carte **xD-Picture Card** contenant des images spécifiées pour le tirage avec un autre appareil photo, les spécifications de tirage sont toutes réinitialisées et remplacées par les nouvelles spécifications.

ERREUR FICHER DPOF (⇒P.90)

Vous pouvez spécifier jusqu'à 999 images sur la même carte **xD-Picture Card**.

## REGLAGES DES IMAGES EN DPOF

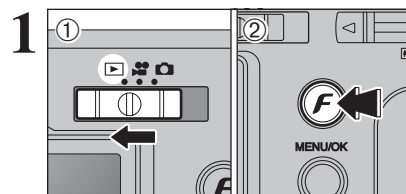

- 1 Réglez le commutateur de modes sur "►".
- 2 Appuyez sur la touche "F".

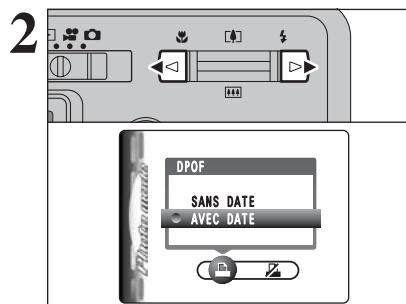

Appuyez sur "◀" ou "▶" pour sélectionner "DPOF".

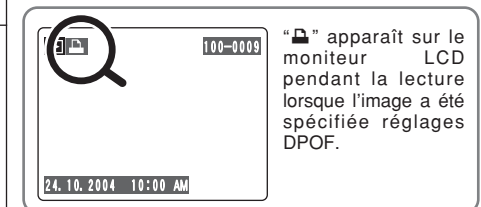

"DPOF" apparaît sur le moniteur LCD pendant la lecture lorsque l'image a été spécifiée réglages DPOF.

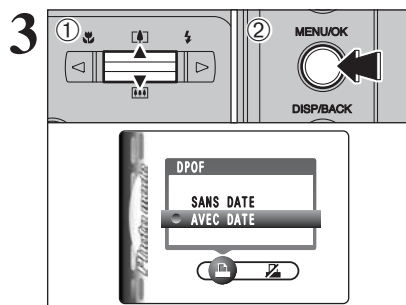

- 1 Appuyez sur "▲" ou "▼" pour sélectionner "AVEC DATE" ou "SANS DATE". Sélectionnez "AVEC DATE" pour avoir la date imprimée sur vos tirages.
- 2 Appuyez sur la touche "MENU/OK".

En sélectionnant le réglage "AVEC DATE", la date est imprimée sur vos photos que ce soit pour des tirages réalisés auprès d'un service professionnel ou sur une imprimante compatible DPOF (selon les spécifications de l'imprimante, la date peut ne pas être imprimée dans certains cas).

### ◆ Lorsque les réglages DPOF ont été spécifiés sur un autre appareil photo ◆



Lorsque les données comprennent une image avec des réglages DPOF qui ont été spécifiés sur un autre appareil photo, "RAZ DPOF OK ?" apparaît. La pression sur la touche "MENU/OK" efface tous les réglages DPOF déjà spécifiés. Spécifiez de nouveau les réglages DPOF.

Appuyez sur la touche "DISP/BACK" pour laisser les réglages précédents inchangés.

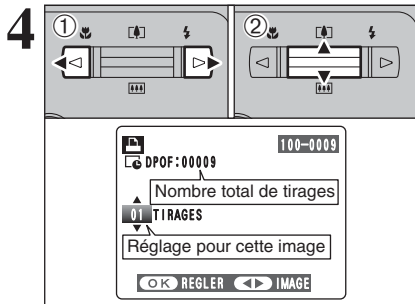

- ① Appuyez sur “◀” ou “▶” pour afficher l'image pour spécifier des réglages DPOF.
- ② Appuyez sur “▲” ou “▼” pour régler un chiffre jusqu'à 99 pour le nombre de tirages de l'image à imprimer. Pour les images que vous ne désirez pas imprimer, réglez le nombre de tirages sur 0 (zéro).

Pour spécifier plus de réglages DPOF, répétez les étapes ① et ②.

- ⚡ Jusqu'à 999 images peuvent être commandées sur la même carte xD-Picture Card.
- ⚡ Les réglages DPOF ne peuvent pas être spécifiés pour les vidéos.

Si vous appuyez sur la touche “DISP/BACK” pendant les réglages, tous les nouveaux réglages sont annulés. S'il y avait des réglages DPOF précédents, seules les modifications sont annulées.

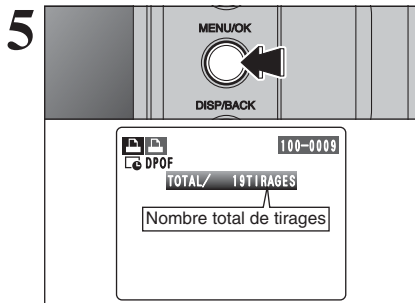

**Appuyez toujours sur la touche “MENU/OK” lorsque vous avez terminé les réglages.**

Si vous appuyez sur la touche “DISP/BACK” annule ces réglages.

◆ **Annulation d'une image** ◆

Pour annuler le réglage DPOF d'une image spécifiée, procédez aux étapes 1 à 3 ensuite :

- ① Appuyez sur “◀” ou “▶” pour sélectionner l'image avec le réglage DPOF que vous désirez annuler et réglez.

- ② Réglez le nombre de tirages sur 0 (zéro).

Pour annuler le réglage DPOF pour une autre image, répétez les étapes ① et ②.

Appuyer sur la touche “MENU/OK” pour terminer les réglages.

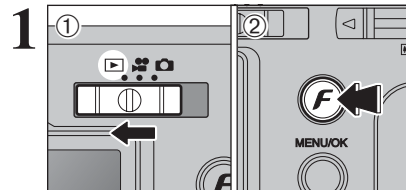

- ① Réglez le commutateur de modes sur “▶”.
- ② Appuyez sur la touche “F”.

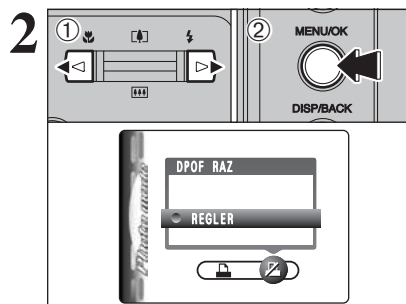

- ① Appuyez sur “◀” ou “▶” pour sélectionner “DPOF RAZ”.
- ② Appuyez sur la touche “MENU/OK”.

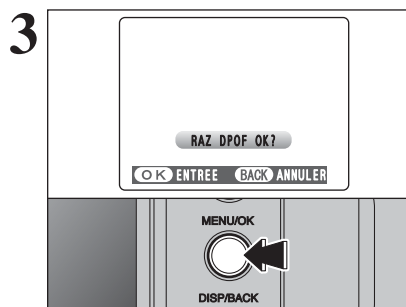

Un message apparaît sur le moniteur LCD. Pour réinitialiser tous les réglages DPOF, appuyez sur la touche “MENU/OK”.

Ce mode vous permet d'enregistrer des séquences vidéo de jusqu'à 60 secondes (avec le réglage "320") ou de 180 secondes (avec le réglage "160").

● **Format vidéo**

Motion JPEG avec le son

● **Méthode de sélection de la qualité**

**320** (320 × 240 pixels)

**160** (160 × 120 pixels)

● **Taux d'images** : 10 images par seconde

Reportez-vous P.95 pour les informations sur le taux d'images.

☛ Reportez-vous P.56 pour les informations sur le changement du réglage de qualité.

☛ La durée de prise de vue disponible pour une vidéo peut diminuer en fonction de l'espace libre sur la carte **xD-Picture Card**.

☛ Vous ne pouvez pas éteindre le moniteur LCD dans ce mode.

La lecture de vos vidéos sur les autres appareils photo peut s'avérer impossible.

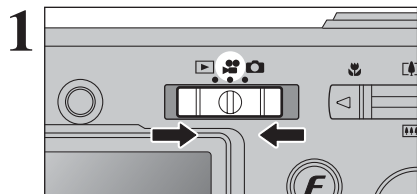

Réglez le commutateur de modes sur "📹".

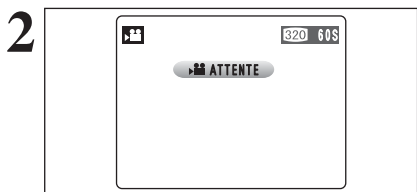

La durée de prises de vue disponible et "ATTENTE" apparaissent sur le moniteur LCD.

☛ Le son étant enregistré simultanément avec les images, veillez à ne pas recouvrir le microphone avec les doigts ou autre (→P.8).

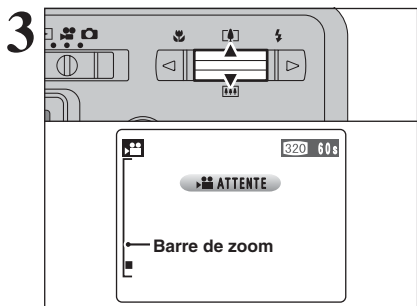

Appuyez sur "[ZOOM IN] (▲)" ou "[ZOOM OUT] (▼)" pour effectuer un zoom avant ou arrière avant de commencer l'enregistrement vidéo. Vous devrez zoomer à l'avance car cette opération est impossible pendant l'enregistrement.

● **Longueur focale du zoom optique (équivalent à un appareil photo 35 mm)**

Environ 38 mm à 130 mm

Échelle de zoom maxi : 3,4x

● **Plage de mise au point**

Environ 60 cm à l'infini

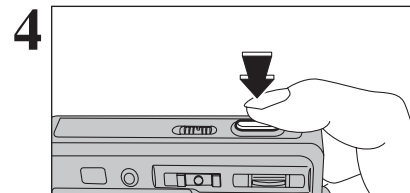

Appuyez à fond sur le déclencheur pour commencer l'enregistrement.

☛ La luminosité et la couleur qui apparaissent sur le moniteur LCD pendant l'enregistrement de vidéo peuvent être différents de ceux présentés avant le début de l'enregistrement.

☛ Vous n'avez pas besoin de maintenir le déclencheur enfoncé.

La pression à fond sur le déclencheur bloque la mise au point, toutefois l'exposition est réglée pour la scène en cours de photographie.

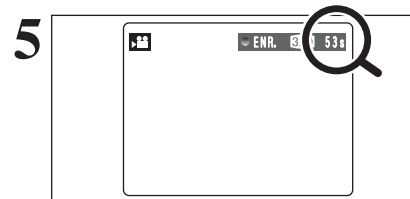

Le compteur qui s'affiche en haut à droite du moniteur LCD pendant l'enregistrement indique la durée restante.

☛ Si la luminosité du sujet change pendant l'enregistrement vidéo, le bruit de fonctionnement de l'objectif peut être enregistré.

☛ Le bruit du vent peut être enregistré avec des prises de vues effectuées à l'extérieur.

☛ Lorsque la durée restante est épuisée, l'enregistrement prend fin et la vidéo est enregistrée sur la carte **xD-Picture Card**.

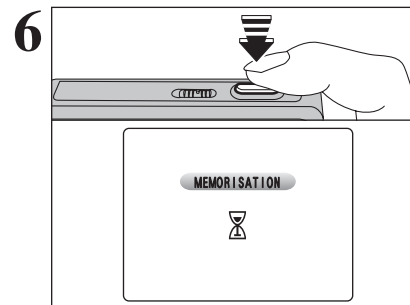

Appuyez à mi-course sur le déclencheur pendant le tournage, le tournage s'interrompt et la vidéo est enregistrée sur la carte **xD-Picture Card**.

☛ Si l'enregistrement est interrompu immédiatement après avoir commencé, 1 seconde de vidéo sera enregistrée sur la carte **xD-Picture Card**.

**Durée de prises de vue disponible**

■ **Durée d'enregistrement pour la carte xD-Picture Card**

\* Ces chiffres correspondent aux durées standard d'enregistrement en utilisant la carte **xD-Picture Card** neuve formatée sur l'appareil photo. Les durées réelles de l'enregistrement varient selon l'espace libre disponible sur la carte **xD-Picture Card**.

	Qualité	
	320 (10 images par seconde)	160 (10 images par seconde)
DPC-16 (16 Mo)	94 sec.	288 sec.
DPC-32 (32 Mo)	189 sec.	9,7 min.
DPC-64 (64 Mo)	6,3 min.	19,4 min.
DPC-128 (128 Mo)	12,7 min.	39,0 min.
DPC-256 (256 Mo)	25,5 min.	78,1 min.
DPC-512 (512 Mo)	51,0 min.	156,3 min.

## REGLAGE DE QUALITE EN MODE VIDEO

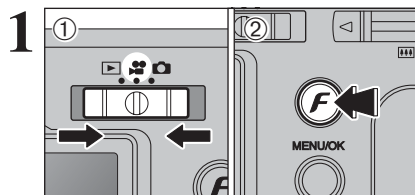

- Réglez le commutateur de modes sur "📹".
  - Appuyez sur la touche "F".
- Dans le mode vidéo "📹", ne pas ajuster le réglage de sensibilité "ISO".
  - Dans le mode vidéo "📹", ne pas ajuster le réglage "FinePix COULEUR".

Le réglage de qualité est conservé même si l'appareil photo est mis hors tension ou si le mode est changé.

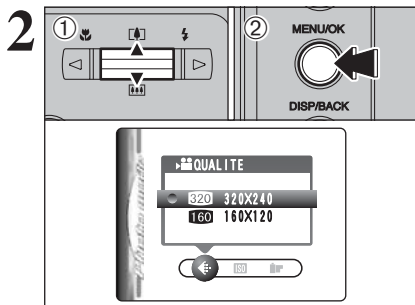

- Appuyez sur "▲" ou "▼" pour modifier le réglage.
- Appuyez sur la touche "MENU/OK" pour confirmer cette sélection.

### Réglage de qualité en mode vidéo

Qualité	Exemples d'utilisation	Durée maxi d'enregistrement
320 (320 × 240)	pour une meilleure qualité	60 sec.
160 (160 × 120)	pour enregistrer des films plus longs	180 sec.

## MODE LECTURE LECTURE VIDEO

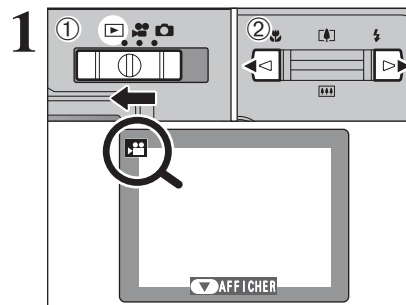

- Réglez le commutateur de modes sur "▶".
- Appuyez sur "◀" ou "▶" pour sélectionner le fichier vidéo.

La vidéo ne peut pas être lue en mode lecture d'images multiples. Appuyez sur la touche "DISP/BACK" pour sélectionner la lecture de l'image seule.

Indiqué par l'icône "📹".

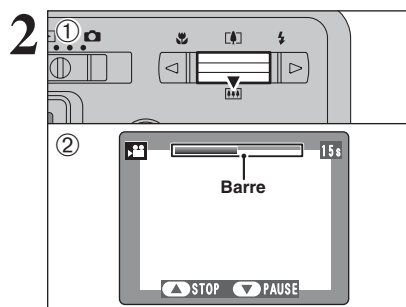

- Appuyez sur "▼" pour procéder à la lecture de la vidéo.
- La durée de lecture apparaît sur le moniteur LCD ainsi qu'une barre de progrès.

- Veillez à ne pas bloquer le haut-parleur.
- Lorsque le son est difficile à entendre, réglez le volume (→P.58).
- Si le sujet de la photo est très éclairé, des rayures verticales blanches risquent d'apparaître sur l'image pendant la lecture. Ceci est normal.

Les vidéos sont affichées avec une taille légèrement inférieure à celle des images.

### ■ Lecture vidéo

	Commande	Description
Lecture		La lecture commence. Elle s'arrête lorsque la fin de la vidéo est atteinte.
Pause/Reprise		Pour effectuer une pause pendant la lecture de la vidéo appuyez sur "▼". Appuyez de nouveau sur "▼" lorsque la vidéo est interrompue, pour reprendre la lecture.
Arrêt		Arrête la lecture. * Appuyez sur "◀" ou "▶" pendant que la lecture de la vidéo est arrêtée pour revenir au fichier précédent ou avancer jusqu'au fichier suivant respectivement.
Avance rapide/Rembobinage	 Rembobinage    Avance rapide	Appuyez sur "◀" ou "▶" pendant la lecture pour avancer ou reculer rapidement dans la vidéo.
Omission de lecture	 Pendant la pause	Appuyez sur "◀" ou "▶" pendant une pause, la vidéo avance ou recule d'une vue. Maintenez "◀" ou "▶" enfoncée pour vous déplacer rapidement parmi les vues.

#### ◆ Lecture de fichiers de vidéos ◆

- Vous risquez de ne pas pouvoir lire certains fichiers vidéos enregistrés sur d'autres appareils photo.
- Pour procéder à la lecture de fichiers de vidéos sur un ordinateur, enregistrez le fichier vidéo de la carte xD-Picture Card sur le disque dur de l'ordinateur et procédez ensuite à la lecture du fichier enregistré.

# 4 Réglages

## REGLAGE DE LA LUMINOSITE DU MONITEUR LCD / REGLAGE DU VOLUME

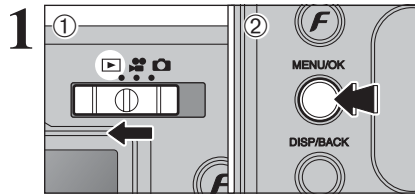

- 1 Réglez le commutateur de modes sur "V".
- 2 Appuyez sur la touche "MENU/OK" pour afficher le menu sur le moniteur LCD.

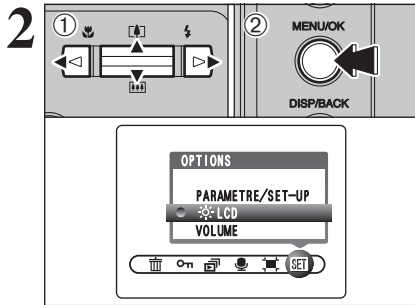

- 1 Appuyez sur "◀" ou "▶" pour sélectionner "SET" OPTIONS et appuyez ensuite sur "▲" ou "▼" pour sélectionner "LCD" ou "VOLUME".
- 2 Appuyez sur la touche "MENU/OK".

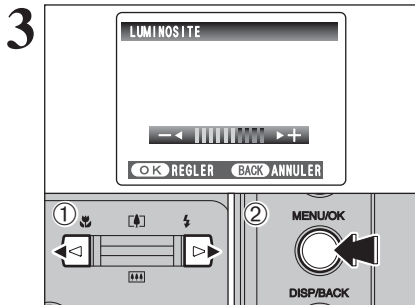

- 1 Appuyez sur "◀" ou "▶" pour régler la luminosité du moniteur LCD ou le volume.
- 2 Appuyez sur la touche "MENU/OK" pour confirmer ce réglage.

### Options du menu PARAMETRE/SET-UP

Les options disponibles dans le menu "SET" varient selon le mode "A", "V" ou "L" qui est sélectionné.

● "A" Mode photographie

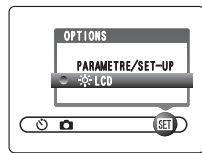

● "V" Mode vidéo

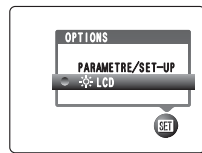

● "L" Mode lecture

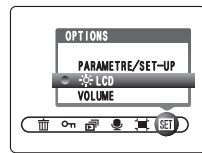

# PARAMETRAGE

## UTILISATION DE L'ECRAN DE PARAMETRAGE

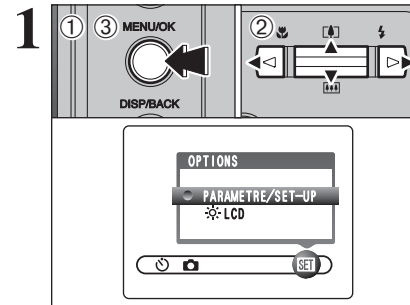

- 1 Appuyez sur la touche "MENU/OK" pour afficher le menu sur le moniteur LCD.
- 2 Appuyez sur "◀" ou "▶" pour sélectionner "SET" OPTIONS et appuyez ensuite sur "▲" ou "▼" pour sélectionner "PARAMETRE/SET-UP".
- 3 Appuyez sur la touche "MENU/OK" pour afficher l'écran PARAMETRE/SET-UP.

⚠ Mettez toujours l'appareil photo hors tension pour remplacer la batterie. L'ouverture du couvercle du compartiment batterie, sans mettre l'appareil photo hors tension risquent de provoquer un retour aux réglages de l'appareil par défaut, tels qu'ils ont été paramétrés à la sortie d'usine.

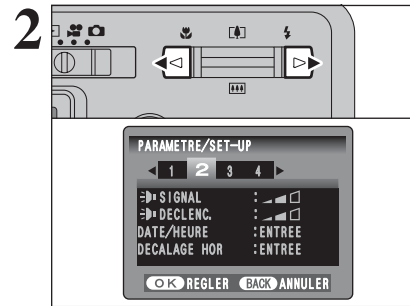

Appuyez sur "◀" ou "▶" pour spécifier l'option 1 à 4.

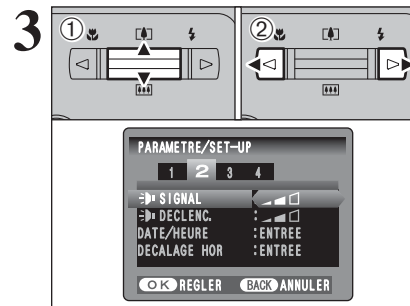

- 1 Appuyez sur "▲" ou "▼" pour sélectionner une option de menu.
  - 2 Appuyez sur "◀" ou "▶" pour modifier le paramètre.
- Appuyez sur "▶" pour sélectionner "FORMATAGE" "DATE/HEURE" "DECALAGE HOR" ou "INIT".

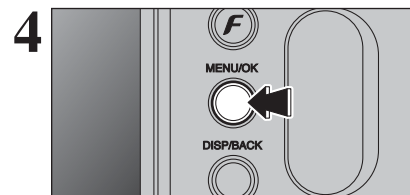

Après avoir modifié les réglages, appuyez sur la touche "MENU/OK" pour confirmer les changements.

■ Options du menu PARAMETRAGE

	Réglages	Affichage	Valeur par défaut	Explication	page
1	IMAGE	OUI/NON	OUI	Spécifie si un écran de vérification de l'image (résultats de la photographie) est affiché, après avoir pris la vue. L'image photographiée est affichée pendant quelques instants puis enregistrée.	-
	VEILLE	2 MIN/5 MIN/NON	2 MIN	Réduit la consommation d'énergie de l'appareil photo et, par conséquent, met l'appareil photo hors tension lorsqu'il n'est pas utilisé.	61
	FORMATAGE	INIT	-	Efface tous les fichiers.	61
	LCD	OUI/NON	OUI	Spécifie si le moniteur LCD est mis sous et hors tension lorsque l'appareil photo est mis sous tension dans le mode photographie.	-
2	SIGNAL	SANS/1/2/3	2	Règle le volume de la tonalité émise lorsque les commandes de l'appareil photo sont utilisées.	-
	DECLENC.	SANS/1/2/3	2	Règle le volume du son émis lorsque le déclencheur fonctionne.	-
	DATE/HEURE	ENTREE	-	Corrige la date ou l'heure.	15
	DECALAGE HOR	ENTREE	-	Spécifie les réglages du décalage horaire.	62
3	NUMERO IMAGE	CONT./RAZ	CONT.	Spécifie si les numéros d'image sont attribués de manière consécutive à partir des numéros précédents ou s'ils commencent à nouveau.	63
	MODE USB	[PC] ↔ [WEB] ↔ [PDA]	[PC]	[PC] ↔ : Fonction de lecteur de carte Fournit un moyen simple de lire des images à partir d'une carte <b>xD-Picture Card</b> et de sauvegarder des images sur une carte <b>xD-Picture Card</b> .	74
			[WEB]	[WEB] : Fonction WEB Caméra photo Permet de participer à des séances de vidéoconférence entre des ordinateurs branchés sur Internet. * Windows XP SP1 uniquement	73
			[PDA]	[PDA] ↔ : PictBridge Lorsque vous disposez d'une imprimante PictBridge Standard, les images peuvent être imprimées en branchant l'appareil photo directement sur l'imprimante compatible PictBridge, sans utiliser d'ordinateur.	80
	IMAGE ECRAN	OUI/NON	NON	Permet de spécifier si l'écran de démarrage apparaît sur le moniteur LCD lorsque vous mettez l'appareil photo sous tension.	-
	言語/LANG.	日本語/ENGLISH/ FRANCAIS/DEUTSCH/ ESPAÑOL/中文	ENGLISH	Spécifie la langue utilisée pour l'affichage du moniteur LCD.	16
4	STAN. VIDEO	NTSC/PAL	-	Spécifie si la sortie vidéo est réglée sur NTSC ou PAL.	-
	INIT	INIT	-	Remet tous les réglages de l'appareil photo, sauf la DATE/HEURE, DECALAGE HOR, 言語/LANG. et STAN.VIDEO, aux valeurs par défaut d'usine réglées au moment de l'expédition. Un message apparaît lorsque vous appuyez sur "▶". Pour réinitialiser les réglages de l'appareil photo, appuyez de nouveau sur la touche "MENU/OK".	-

REGLAGE DE LA VEILLE

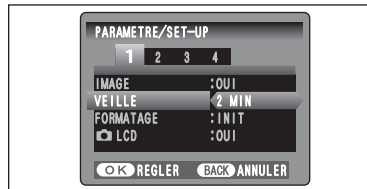

Lorsque cette fonction est activée, le moniteur LCD de l'appareil s'éteint provisoirement et le témoin du viseur (vert) clignote à des intervalles d'une seconde afin de réduire la consommation d'énergie (mode de veille) si l'appareil photo n'est pas utilisé pendant 60 secondes. Si l'appareil photo reste inutilisé pendant 2 ou 5 minutes, il se met hors tension. Utilisez cette fonction lorsque vous désirez obtenir la durée d'utilisation maximale de votre batterie.

Le réglage d'économie d'énergie est désactivé : pendant la lecture automatique, et lorsqu'il l'appareil photo est installé dans la station d'accueil.

La fonction de veille n'est pas opérationnelle en mode PARAMETRE/SET-UP ou de lecture, mais l'appareil photo se met hors tension s'il n'est pas utilisé pendant une durée déterminée (2 ou 5 minutes).

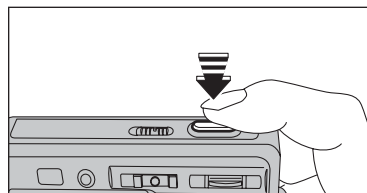

Lorsque l'appareil photo est mis en veille, la pression à mi-course sur le déclencheur redémarre l'appareil qui est alors prêt à prendre des vues.

Le fait d'appuyer sur n'importe quelle touche remet l'appareil photo en service.

◆ Remettre de l'appareil photo sous tension ◆

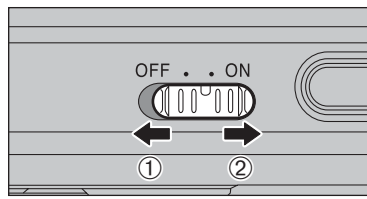

Lorsque la fonction automatique d'économie d'énergie (2 ou 5 minutes réglage) a interrompu le fonctionnement de l'appareil photo :

- 1 Mettez l'appareil photo hors tension brièvement.
- 2 Remettez l'appareil photo sous tension.

FORMATAGE

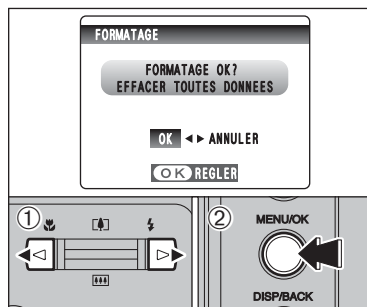

Initialisez (formatez) la carte **xD-Picture Card** pour l'utiliser avec l'appareil photo. L'initialisation de la carte **xD-Picture Card** efface toutes les images, y compris les images protégées. Avant initialisation, copiez les images sur votre disque dur.

- 1 Appuyez sur "◀" ou "▶" pour sélectionner "OK".
- 2 Appuyez sur la touche "MENU/OK" pour effacer toutes les images et initialiser la carte **xD-Picture Card**.

Si "ERREUR CARTE" "ERREUR ECRITURE" "ERREUR DE LECTURE" ou "CARTE NON INITIALISEE" apparaît, reportez-vous P.89 avant de formater la carte **xD-Picture Card** et prenez les mesures appropriées.

### HEURE MONDIALE (DECALAGE HORAIRE)

Cette fonction permet de régler le décalage horaire par rapport à la date et à l'heure actuellement réglées. Lorsque ce réglage est actionné, le décalage horaire spécifié est appliqué lorsque les vues sont prises.

Utilisez cette fonction lorsque vous voyagez dans des régions situées dans des fuseaux horaires différents.

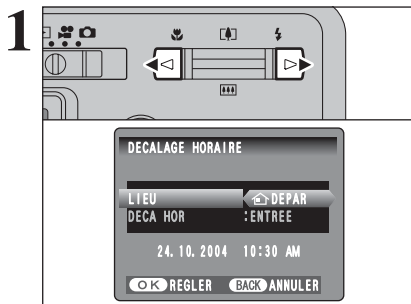

Appuyez sur “◀” ou “▶” pour passer entre “☰ DEPAR” et “← LOCAL”.  
Pour régler le décalage horaire, sélectionnez “← LOCAL”.

☰ **DEPAR** : Le fuseau horaire chez vous  
← **LOCAL** : Le fuseau horaire de votre destination



① Appuyez sur “▲” ou “▼” pour sélectionner “DECA HOR”.

② Appuyez sur “▶”.

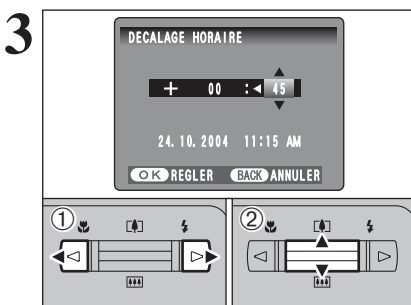

① Appuyez sur “◀” ou “▶” pour sélectionner +, -, heure et minute.  
② Appuyez sur “▲” ou “▼” pour corriger le réglage.

● **Réglage horaire disponible**  
-23 : 45 à +23 : 45 (par étapes de 15 minutes)

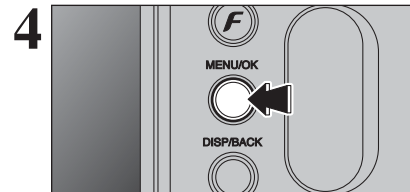

Appuyez toujours sur la touche “MENU/OK” lorsque vous avez terminé les réglages.

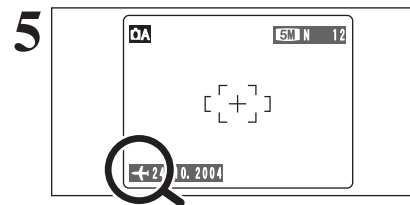

Lorsque le mode photographie est sélectionné avec l'heure mondiale réglée, “+” apparaît sur le moniteur LCD pendant 3 secondes.

Au retour d'un voyage, remettez toujours le réglage de l'heure mondiale sur “☰ DEPAR”.

### NUMERO IMAGE

	< CONT. >	< RAZ >
A	0001 ⋮ 0005	0001 ⋮ 0005
B	0006 ⋮ 0010	0001 ⋮ 0005

\* Carte xD-Picture Card formatée utilisée pour A et B.

Spécifie si les numéros d'images sont attribués de manière consecutive à partir des numéros précédents ou s'ils commencent à nouveau.

**CONT.** : Les images sont mémorisées en commençant par le numéro de fichier le plus élevé enregistré sur la dernière carte xD-Picture Card utilisée.

**RAZ** : Les images sont mémorisées sur chaque carte xD-Picture Card en commençant avec le fichier numéro “0001”.

Le réglage de cette fonction sur “CONT.” permet de gérer plus facilement les fichiers car il évite la duplication des noms de fichiers lorsque les images sont téléchargées vers un ordinateur.

⚠ Lorsque le réglage de l'appareil photo est sur “INIT”, le réglage du numéro d'image (“CONT.” ou “RAZ”) est changé et passe à “CONT.”, et le numéro d'image lui-même ne revient pas à “0001”.

⚠ Lorsque la carte xD-Picture Card contient déjà des fichiers d'images avec des numéros de fichier plus élevés que le numéro de fichier le plus haut sur la dernière carte xD-Picture Card, les images sont enregistrées en commençant par le plus haut numéro de fichier sur la carte xD-Picture Card en cours d'utilisation.

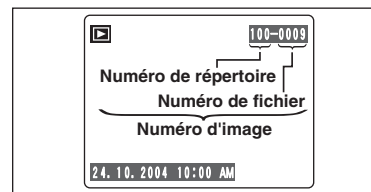

Vérifiez le numéro de fichier en regardant l'image. Les 4 derniers chiffres du numéro à 7 chiffres, en haut à droite du moniteur LCD, correspondent au numéro de fichier et les 3 premiers au numéro de répertoire.

⚠ Pour changer de carte xD-Picture Card, mettez toujours l'appareil photo hors tension avant d'ouvrir le couvercle du compartiment batterie. Si vous ouvrez le couvercle du compartiment batterie sans mettre tout d'abord l'appareil photo hors tension, les numéros d'images en séquence ne seront pas conservés.

⚠ Les numéros de fichiers vont de 0001 à 9999. Une fois 9999 dépassé, le numéro de répertoire augmente de 1. Le numéro maximum est 999-9999.

⚠ Le numéro d'image affiché peut être différent pour des images prises avec un autre appareil photo.

⚠ Lorsque “[IMAGE NO. PLEIN ]” apparaît, reportez-vous P.89.



**Liste de vérification avant l'installation**

Pour utiliser ce logiciel, vous devez avoir le matériel et le logiciel décrits ci-dessous. Vérifiez votre système avant de commencer l'installation.

<b>Système d'exploitation*1</b>	Windows 98 (y compris la seconde édition) Windows Millenium Edition (Windows Me) Windows 2000 Professionnel*2 Windows XP Edition Familiale*2 Windows XP Professionnel*2
<b>Unité centrale</b>	Pentium 200 MHz ou mieux recommandé (Pentium III 800 MHz ou mieux est recommandé pour Windows XP)
<b>RAM</b>	64 Mo minimum (128 Mo minimum pour Windows XP), 256 Mo ou plus recommandé
<b>Espace sur le disque dur</b>	Espace nécessaire pour l'installation : 450 Mo minimum Espace nécessaire pour le fonctionnement : 600 Mo minimum (Lorsque ImageMixer VCD2 pour FinePix est utilisé : 2 Go ou mieux)
<b>Affichage</b>	800 × 600 pixels ou mieux, couleurs 16 bits ou mieux (Lorsque ImageMixer VCD2 pour FinePix est utilisé : 1024 × 768 ou mieux)
<b>Connexion Internet*3</b>	<ul style="list-style-type: none"> <li>• Pour utiliser le service Internet FinePix ou la fonction de pièce jointe du courrier Une connexion Internet ou un logiciel de transmission de courrier électronique</li> <li>• Vitesse de connexion : 56 k ou mieux recommandé</li> </ul>

\*1 Modèles ayant un des systèmes d'exploitation ci-dessus installé au préalable.  
\*2 Lorsque vous installez le logiciel, ouvrez une session en utilisant un compte d'administrateur de système (par ex. "Administrateur").  
\*3 Nécessaire pour utiliser le service Internet FinePix. Le logiciel peut être installé même si vous n'avez pas de connexion Internet.

**Remarque**

- Branchez l'appareil photo directement sur l'ordinateur à l'aide du câble USB (fourni). Le logiciel peut ne pas fonctionner correctement lorsque vous utilisez une rallonge ou si vous connectez l'appareil photo via un port USB.
- Lorsque votre ordinateur comporte plus d'un port USB, l'appareil photo peut être branché sur l'un ou l'autre port.
- Poussez le connecteur USB à fond dans la prise pour vous assurer de bien le brancher. Le logiciel peut ne pas fonctionner correctement si la connexion est défectueuse.
- La carte d'interface USB supplémentaire n'est pas garantie.
- Windows 95 et Windows NT ne peuvent pas être utilisés.
- Le fonctionnement n'est pas garanti avec les ordinateurs "faits maison" ou tournant avec un logiciel de système d'exploitation mis à jour.
- Lorsque vous réinstallez ou retirez FinePixViewer, le menu Internet et votre numéro d'identification ainsi que votre mot de passe pour le service Internet FinePix sont effacés de votre ordinateur. Cliquez sur le bouton [Passons désormais à l'enregistrement], entrez votre numéro d'identification et votre mot de passe enregistrés et téléchargez de nouveau le menu.
- Pour utiliser Vidéo Chat, un ordinateur fonctionnant avec Windows XP Professionnel (Service Pack 1) ou Windows XP Home Edition (Service Pack 1) est nécessaire ainsi qu'une carte son, un microphone et des haut-parleurs branchés, Windows Messenger 5.0 ou une version ultérieure étant installé. En cas d'utilisation d'un routeur, vérifiez si le routeur est compatible avec Windows Messenger.

**Ne branchez pas l'appareil photo sur votre ordinateur avant que l'installation du logiciel ne soit terminée.**

**1** Installez FinePixViewer comme indiqué dans le Manuel de démarrage rapide.

**Lancement manuel de l'installateur**

- 1 Cliquez deux fois sur l'icône "Poste de travail".  
\* Les utilisateurs de Windows XP devront cliquer sur "Poste de travail" dans le menu "Démarrer".
  - 2 Cliquez avec le bouton droit de la souris sur "FINEPIX" (lecteur de CD-ROM) dans la fenêtre "Poste de travail" et sélectionnez "Ouvrir".
  - 3 Cliquez deux fois sur "SETUP" ou "SETUP.exe" dans la fenêtre CD-ROM.
- \* La façon dont les noms de fichiers apparaissent diffère de la manière indiquée ci-dessous selon les réglages de votre ordinateur.
- Les extensions de fichiers (suffixes de 3 lettres indiquant le type de fichier) peuvent être indiquées ou cachées (par exemple Setup.exe ou Setup).
  - Le texte peut être présenté normalement ou tout en majuscules (par exemple Setup ou SETUP).



**Installation d'autres applications**

Vous pouvez voir des messages pour l'installation de ImageMixer VCD2 pour FinePix et WINASPI. Installez ces applications en suivant les instructions indiquées à l'écran. Les écrans d'installation pour ces applications apparaissent comme requis.

**2** Après avoir redémarré l'ordinateur, installez DirectX en suivant les indications à l'écran et redémarrez encore une fois l'ordinateur. Si la dernière version de DirectX est déjà installée sur votre ordinateur, cette installation n'est pas effectuée.

- Si la dernière version est déjà installée, cette fenêtre n'apparaît pas.
- Ne retirez pas le CD-ROM pendant cette procédure.

**3** Après le redémarrage, le pilote USB Vidéo Class est installé.

- Si la dernière version est déjà installée, cette fenêtre n'apparaît pas.
- Le pilote est installé uniquement sur Windows XP SP1.

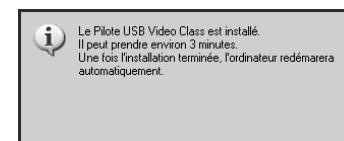

**4** Après avoir redémarré l'ordinateur, le message "Installation de FinePixViewer terminée" apparaît.

## 5.2 INSTALLATION SUR UN Mac OS 9.2

### Liste de vérification avant l'installation

Pour utiliser ce logiciel, vous devez avoir le matériel et le logiciel décrits ci-dessous. Vérifiez votre système avant de commencer l'installation.

<b>Macintosh compatible</b>	Power Macintosh G3*1, PowerBook G3*1, Power Macintosh G4, iMac, iBook, Power Macintosh G4 Cube ou PowerBook G4
<b>Système d'exploitation</b>	Mac OS 9.2.2*2
<b>RAM</b>	64 Mo minimum*3, 256 Mo ou plus recommandé (Lorsque ImageMixer VCD2 pour FinePix est utilisé : 128 Mo ou mieux)
<b>Espace sur le disque dur</b>	Espace nécessaire pour l'installation : 400 Mo minimum Espace nécessaire pour le fonctionnement : 600 Mo minimum (Lorsque ImageMixer VCD2 pour FinePix est utilisé : 2 Go ou mieux)
<b>Affichage</b>	800 × 600 pixels ou mieux, 32.000 couleurs au minimum (Lorsque ImageMixer VCD2 pour FinePix est utilisé : 1024 × 768 ou mieux)
<b>Connexion Internet*4</b>	<ul style="list-style-type: none"> <li>• Pour utiliser le service Internet FinePix ou la fonction de pièce jointe du courrier</li> <li>• Une connexion Internet ou un logiciel de transmission de courrier électronique</li> <li>• Vitesse de connexion : 56 k ou mieux recommandé</li> </ul>

\*1 Modèles avec port USB en standard

\*2 Ce logiciel ne fonctionne pas correctement dans l'environnement Mac OS X Classique.

\*3 Activez la mémoire virtuelle si nécessaire.

\*4 Nécessaire pour utiliser le service Internet FinePix. Le logiciel peut être installé même si vous n'avez pas de connexion Internet.

#### ◆ Remarque ◆

- Branchez l'appareil photo directement sur le Macintosh à l'aide du câble USB (fourni). Le logiciel peut ne pas fonctionner correctement si vous utilisez une rallonge ou si vous connectez l'appareil photo via un port USB.
- Poussez le connecteur USB à fond dans la prise pour vous assurer de bien le brancher. Le logiciel peut ne pas fonctionner correctement si la connexion est défectueuse.
- La carte d'interface USB supplémentaire n'est pas garantie.
- Sur les ordinateurs Macintosh, attribuez au minimum 400 Mo de mémoire virtuelle lorsque RAW FILE CONVERTER LE est utilisé. Si d'autres applications sont utilisées en même temps, attribuez la quantité de mémoire supplémentaire également pour ces applications.

- 1 Mettez votre Macintosh sous tension et démarrez Mac OS 9.2.2.
  - Ne branchez pas l'appareil photo sur votre ordinateur avant que l'installation du logiciel ne soit terminée.
- 2 Lorsque le CD-ROM fourni est introduit dans le lecteur de CD-ROM, le volume "FinePix" apparaît. Cliquez deux fois sur l'icône du volume pour ouvrir la fenêtre du volume.
- 3 Cliquez deux fois sur "Installer for MacOS9" pour démarrer l'Installateur.

- 4 L'écran d'installation Installateur apparaît. Cliquez sur le bouton [Installation de FinePixViewer].



- Pour des informations plus détaillées sur ce qui est installé, cliquez sur le bouton [Lisez moi d'abord] et cliquez sur le bouton [Utilisation de FinePixViewer].

- 5 Un message de confirmation apparaît vous demandant si vous désirez continuer l'installation. Cliquez sur le bouton [OK].

- 6 L'Accord de licence de l'utilisateur de ce logiciel est affiché. Lisez attentivement cet accord et, si vous en acceptez les conditions, cliquez sur le bouton [Accepter]. Si vous cliquez sur le bouton [Refuser], le logiciel n'est pas installé.

- 7 Sélectionnez la destination de l'installation pour FinePixViewer.

- 1 Cliquez sur le bouton [Ouvrir] pour ouvrir le dossier de destination de l'installation.

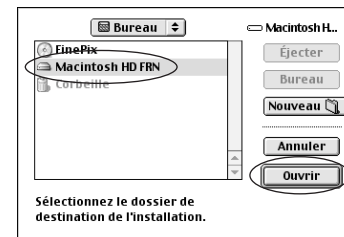

- 2 Cliquez sur le bouton [Enregistrer].

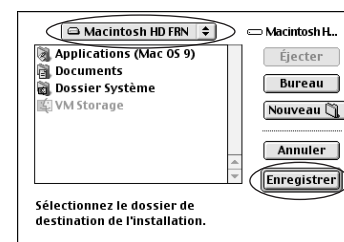

- 8 Installez ImageMixer VCD2 pour FinePix en suivant les instructions indiquées à l'écran.

## 5.2 INSTALLATION SUR UN Mac OS 9.2

- 9 Après avoir redémarré votre Macintosh, le message "Installation de FinePixViewer terminée" apparaît. Cliquez sur "Utilisation de FinePixViewer" pour regarder les fonctions de base de FinePixViewer.



- 10 Pour installer Acrobat Reader, cliquez sur "Installation d' Acrobat Reader"

Installez le logiciel Acrobat Reader d'Adobe Systems pour lire le guide de l'utilisateur de FinePixViewer (PDF). Cette étape n'est pas nécessaire si vous avez déjà installé la version la plus récente.

- 11 Procédez à l'installation en suivant les instructions indiquées à l'écran.

### ◆ Pour installer Acrobat Reader plus tard... ◆

- 1 Cliquez deux fois sur le CD-ROM "FinePix" pour ouvrir la fenêtre du CD-ROM.
- 2 Cliquez deux fois sur l'icône "FinePixViewer pour MacOS9" → "Acrobat Reader" → "French" dans le dossier installé.
- 3 Cliquez deux fois sur "French Installer. EXE".
- 4 Procédez à l'installation en suivant les instructions indiquées à l'écran.

## 5.3 INSTALLATION SUR UN Mac OS X

### Liste de vérification avant l'installation

#### ■ Matériel et logiciel nécessaires

Pour utiliser ce logiciel, vous devez avoir le matériel et le logiciel décrits ci-dessous. Vérifiez votre système avant de commencer l'installation.

<b>Macintosh compatible</b>	Power Macintosh G3*1, PowerBook G3*1, Power Macintosh G4, iMac, iBook, Power Macintosh G4 Cube ou PowerBook G4, Power Macintosh G5
<b>Système d'exploitation</b>	Mac OS X (compatible uniquement avec la version 10.2.6 à 10.3.4)
<b>RAM</b>	192 Mo minimum, 256 Mo ou plus recommandé
<b>Espace sur le disque dur</b>	Espace nécessaire pour l'installation : 200 Mo minimum Espace nécessaire pour le fonctionnement : 400 Mo minimum (Lorsque ImageMixer VCD2 pour FinePix est utilisé : 2 Go ou mieux)
<b>Affichage</b>	800 × 600 pixels ou mieux, 32.000 couleurs au minimum (Lorsque l'utilisation ImageMixer VCD2 pour FinePix : 1024 × 768 ou mieux)
<b>Connexion Internet*2</b>	<ul style="list-style-type: none"><li>• Pour utiliser le service Internet FinePix ou la fonction de pièce jointe du courrier</li><li>• Une connexion Internet ou un logiciel de transmission de courrier électronique</li><li>• Vitesse de connexion : 56 k ou mieux recommandé</li></ul>

\*1 Modèles avec port USB en standard

\*2 Nécessaire pour utiliser le service Internet FinePix. Le logiciel peut être installé même si vous n'avez pas de connexion Internet.

### ◆ Remarque ◆

- Branchez l'appareil photo directement sur le Macintosh à l'aide du câble USB (fourni). Le logiciel peut ne pas fonctionner correctement si vous utilisez une rallonge ou si vous connectez l'appareil photo via un port USB.
- Poussez le connecteur USB à fond dans la prise pour vous assurer de bien le brancher. Le logiciel peut ne pas fonctionner correctement si la connexion est défectueuse.
- La carte d'interface USB supplémentaire n'est pas garantie.
- Sur les ordinateurs Macintosh, attribuez au minimum 400 Mo de mémoire virtuelle lorsque RAW FILE CONVERTER LE est utilisé. Si d'autres applications sont utilisées en même temps, attribuez une quantité de mémoire supplémentaire pour ces applications également.

## 5.3 INSTALLATION SUR UN Mac OS X

1 Mettez le Macintosh sous tension et démarrez Mac OS X. Ne lancez aucune autre application.

2 Lorsque le CD-ROM fourni est introduit dans le lecteur de CD-ROM, l'icône "FinePix" apparaît. Cliquez deux fois sur l'icône [FinePix] pour ouvrir la fenêtre du volume "FinePix".



3 Cliquez deux fois sur "Installer for MacOSX".

4 Le dialogue de mise en place de l'installateur apparaît. Cliquez sur le bouton [Installation de FinePixViewer].

Pour des informations plus détaillées sur ce qui est installé, cliquez sur le bouton [Lisez-moi d'abord] et cliquez sur le bouton [Utilisation de FinePixViewer].

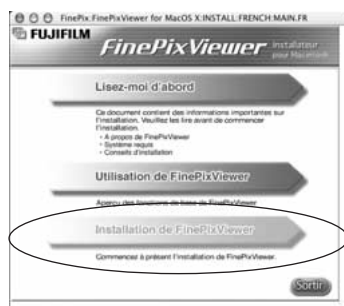

5 Le dialogue "Authentifier" apparaît. Entrez le nom et le mot de passe pour le compte de l'administrateur et cliquez ensuite sur le bouton [OK].\*

\* Le compte de l'administrateur est le compte de l'utilisateur utilisé pour l'installation de Mac OS X et vous pouvez confirmer le compte de l'utilisateur dans le dialogue Compte dans Préférences système.

6 Le dialogue "Licence" apparaît. Lisez attentivement l'accord et, si vous en acceptez les conditions, cliquez sur le bouton [Accepter].

7 Le dialogue "Ouvrez-moi" apparaît et cliquez sur le bouton [Continuer].

8 La fenêtre "FinePixInstallOSX" apparaît. Cliquez sur le bouton [Installer] pour installer FinePixViewer et RAW FILE CONVERTER LE.



9 L'installateur ImageMixer VCD2 démarre automatiquement et une fenêtre montrant la progression de l'installation apparaît (l'installation peut prendre plusieurs minutes).

10 Le dialogue du message "Installation de FinePixViewer terminée" apparaît. Cliquez ensuite sur le bouton de sortie et fermez-le.

11 (OS X 10.1.5)  
Lancez "Capture d'images" à partir du dossier "Applications".

(OS X 10.2 ou version ultérieure)  
Lancez "Transfert d'images" à partir du dossier "Applications".

12 Changez les réglages d'ImageCapture. Sélectionnez "Préférences..." à partir du menu "Transfert d'images".

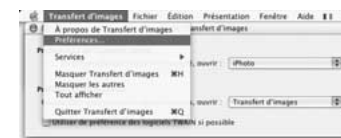

13 Sélectionnez "Autre..." dans "Quand un appareil photo est connecté, ouvrir".

14 Sélectionnez "FPVBridge" dans "FinePixViewer" du dossier "Applications" et cliquez sur le bouton [Ouvrir].



15 Sélectionnez le menu "Quitter Capture d'image" dans le menu "Capture d'image".

## 6.1 BRANCHEMENT DE L'APPAREIL PHOTO (UTILISATION DE LA STATION D'ACCUEIL)

### 6.1.1 Utilisation d'un téléviseur

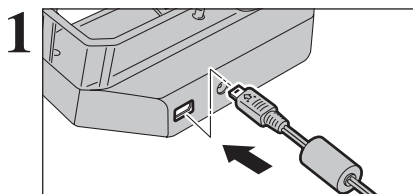

Branchez le câble A/V (audio/vidéo) (fourni) dans la prise sortie audio/vidéo (A/V OUT) pour la station d'accueil.

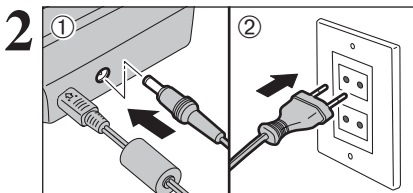

- ① Branchez le connecteur de l'adaptateur secteur dans la prise d'entrée CC 5V (DC IN 5V).
- ② Branchez le connecteur de l'adaptateur secteur dans une prise de courant.

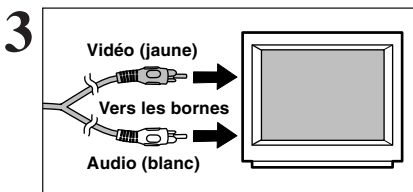

Branchez l'autre extrémité du câble dans la prise d'entrée audio/vidéo (A/V) du téléviseur.

- Les images sont envoyées au téléviseur uniquement en mode lecture lorsque l'utilisation d'accueil.
- Consultez les instructions fournies avec votre téléviseur pour plus de détails sur l'entrée vidéo de votre téléviseur.

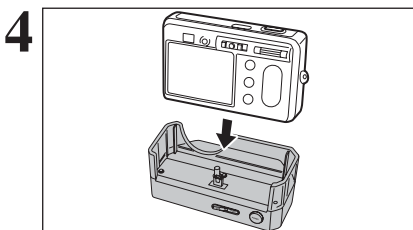

Installez l'appareil photo dans la station d'accueil.

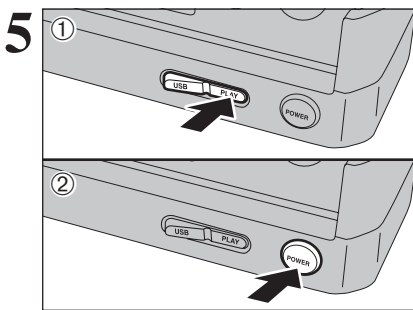

- ① Réglez le commutateur de mode "USB/PLAY" de la station d'accueil sur la position "PLAY".
- ② Appuyez sur la touche "POWER" de la station d'accueil pour mettre l'appareil photo sous tension en mode lecture.

## 6.2 BRANCHEMENT SUR L'ORDINATEUR (UTILISATION DE LA STATION D'ACCUEIL)

### 6.2.1 Branchement sur l'ordinateur

La section "Branchement sur l'ordinateur" explique comment brancher l'appareil photo sur votre ordinateur à l'aide du câble USB (fourni) et décrit les fonctions que vous pouvez utiliser lorsque l'appareil photo et l'ordinateur sont connectés.

Si l'alimentation est coupée pendant la transmission des données, les données ne peuvent pas être transmises correctement. Utilisez toujours l'adaptateur secteur pour brancher l'appareil photo sur un ordinateur.

**La première fois que vous branchez l'appareil photo sur votre ordinateur référez-vous à la section 5.**

Installez le logiciel en premier lieu.

Ne branchez pas l'appareil photo sur l'ordinateur avant d'avoir installé la totalité du logiciel.



CD-ROM  
(Software pour FinePix AX)

#### Fonction de lecteur de carte

Cette fonction fournit un moyen simple de lire des images à partir d'une carte xD-Picture Card et de sauvegarder des images sur une carte xD-Picture Card (➡P.74).

#### WEB Fonction WEB Caméra photo

Cette fonction vous permet de participer à des séances de vidéoconférence entre des ordinateurs branchés sur Internet.

- La fonction WEB Caméra peut être utilisée uniquement avec Windows XP SP1.
- Windows Messenger 5.0 ou plus Microsoft est nécessaire pour utiliser la fonction WEB Caméra. Pour télécharger et utiliser ce logiciel, veuillez vous reporter aux explications ci-dessous pour "Utilisation de Windows Messenger Vidéo Chat" N°11. Veuillez le télécharger à partir du site Internet de Messenger.
- Les images ne sont pas sorties vers un téléviseur en mode webcam.
- Lorsque Vidéo Chat est utilisé avec la fonction WEB Caméra, Windows XP SP1 est requis également pour le système d'exploitation de votre interlocuteur.

Changez entre "" et " WEB" dans l'écran PARAMETRE/SET-UP de l'appareil photo.

#### ◆ Utilisation de Windows Messenger Vidéo Chat ◆

##### Branchement sur l'ordinateur

- ① Branchez le câble USB (fourni) dans la prise USB de la station d'accueil.
- ② Branchez le connecteur de l'adaptateur secteur dans la prise "DC IN 5V" de la station d'accueil et branchez ensuite l'adaptateur secteur dans la prise murale.
- ③ Mettez l'ordinateur sous tension.
- ④ Branchez la station d'accueil sur votre ordinateur à l'aide du câble USB (fourni).
- ⑤ Déplacez l'interrupteur d'alimentation sur le côté pour mettre l'appareil photo sous tension.
- ⑥ Ajustez sur " WEB" le réglage "MODE USB" dans le menu "PARAMETRE/SET-UP" (➡P.60).
- ⑦ Déplacez l'interrupteur d'alimentation sur le côté pour mettre l'appareil photo hors tension.
- ⑧ Installez l'appareil photo dans la station d'accueil.
- ⑨ Déplacez le commutateur de mode "USB/PLAY" de la station d'accueil sur la position "USB".
- ⑩ Appuyez sur la touche "POWER" de la station d'accueil.

- ⑪ Reportez-vous à "Opération de base" dans "Comment utiliser FinePixViewer" dans le menu AIDE qui a été installé à partir du CD-ROM.



- Utilisez un trépied en utilisant la fonction WEB Caméra.
- Le moniteur LCD s'assombrit lorsque WEB Caméra est utilisée.
- Si l'appareil photo ne peut pas être branché sur l'ordinateur, "[ERREUR COMMUNICATION]" apparaît brièvement.
- L'objectif est fixé sur le réglage de zoom grand angle.
- Le témoin du viseur est allumé en vert.
- Fonctions d'économie d'énergie et coupure sont désactivées lorsqu l'appareil photo est installé dans la station d'accueil.

##### Déconnecter l'appareil photo

- ① Quittez toutes les applications (FinePixViewer, etc.) utilisant l'appareil photo.
- ② Appuyez sur la touche "POWER" de la station d'accueil pour mettre hors tension.

## 6.2 BRANCHEMENT SUR L'ORDINATEUR (UTILISATION DE LA STATION D'ACCUEIL)

### UTILISEZ EN MODE APPAREIL

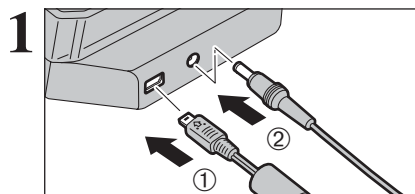

- ① Branchez le câble USB (fourni) dans la prise USB de la station d'accueil.
- ② Branchez le connecteur de l'adaptateur secteur dans la prise d'entrée CC 5V (DC IN 5V) de la station d'accueil et branchez ensuite l'adaptateur secteur dans la prise murale.

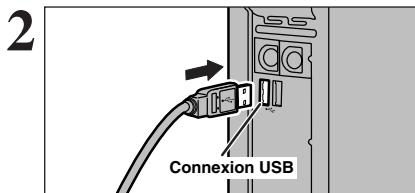

- ① Mettez l'ordinateur sous tension.
- ② Branchez la station d'accueil sur votre ordinateur à l'aide du câble USB (fourni).

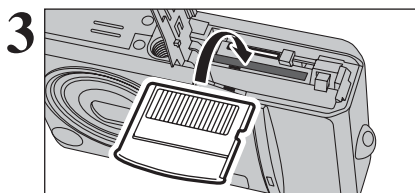

- Insérez la carte **xD-Picture Card** dans l'appareil photo.

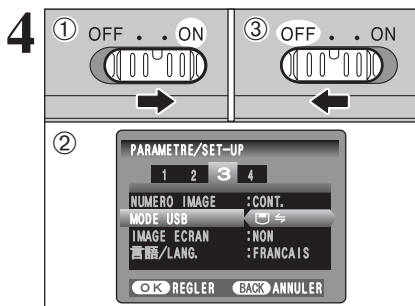

- ① Déplacez l'interrupteur d'alimentation sur le côté pour mettre l'appareil photo sous tension.
- ② Sélectionnez sur "☑⇌" dans réglage "MODE USB" dans le menu "PARAMETRE/SET-UP" (→P.59).
- ③ Déplacez l'interrupteur d'alimentation sur le côté pour mettre l'appareil photo hors tension.

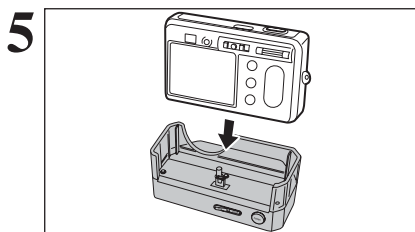

- Installez l'appareil photo dans la station d'accueil.

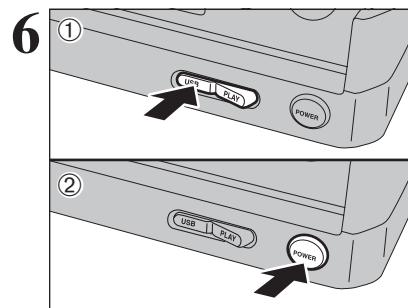

- ① Réglez le commutateur de mode "USB/PLAY" de la station d'accueil sur la position "USB".
- ② Appuyez sur la touche "POWER" de la station d'accueil.

### Fonctionnement de l'appareil photo

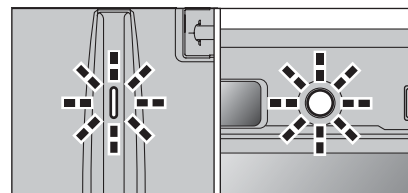

- Lorsque l'appareil photo et l'ordinateur échangent des données, le témoin du retardateur clignote et le témoin du viseur clignote alternativement en vert et en orange.
- "☑⇌ APPAREIL" apparaît sur le moniteur LCD.
- Fonctions d'économie d'énergie et coupure sont désactivées lorsque l'appareil photo est installé dans la station d'accueil.
- ⚠ Avant de remplacer la carte **xD-Picture Card**, débranchez toujours l'appareil photo de l'ordinateur. Reportez-vous P.77 pour les informations sur la procédure de débranchement.
- ⚠ Ne débranchez pas le câble USB lorsque l'appareil photo est en communication avec l'ordinateur. Reportez-vous P.77 pour les informations sur la procédure de débranchement.

## 6.2 BRANCHEMENT SUR L'ORDINATEUR (UTILISATION DE LA STATION D'ACCUEIL)

### 7 Réglez un ordinateur.

#### Windows 98 / 98 SE / Me / 2000 Professionnel / Macintosh

Le CD-ROM Windows peut également être requis pendant l'installation. Dans ce cas, changez de CD-ROM comme l'indiquent les instructions à l'écran.

FinePixViewer démarre automatiquement et la fenêtre de la Wizard de sauvegarde des images apparaît. Suivez les instructions indiquées à l'écran pour sauvegarder les images. Pour continuer sans sauvegarder les images, cliquez sur le bouton [Annuler].



\* Écran pour Windows 98 SE

Une icône "disque amovible" apparaît et vous pouvez utiliser votre ordinateur pour transférer des fichiers vers et à partir de l'appareil photo.

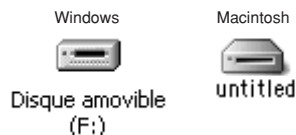

Si les opérations ci-dessus ne se produisent pas, cela signifie que les programmes logiciels ou les pilotes nécessaires ne sont pas installés sur votre ordinateur. Reportez-vous à la brochure du Guide de démarrage rapide du logiciel et effectuez les procédures d'installation requises sur l'ordinateur. Rebranchez ensuite l'appareil photo à l'ordinateur.

#### Windows XP

Le message d'aide "Nouveau matériel détecté" apparaît en bas à droite de l'écran. Ce message se ferme lorsque les réglages sont terminés et aucune intervention n'est nécessaire.

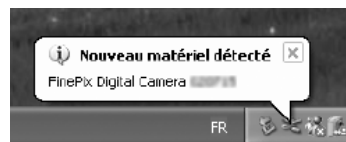

Cette étape n'est pas nécessaire pour les connexions suivantes.

Spécifiez les réglages dans la boîte de dialogue "Exécution automatique".

#### Lorsque FinePixViewer est inclus dans la liste des actions à effectuer

Sélectionnez "Visualisation des images utilise FinePixViewer" et sélectionnez ensuite la case "Toujours effectuer l'action suivante". Cette case peut ne pas apparaître dans certains cas. Cliquez sur le bouton [OK] pour lancer FinePixViewer.

#### Lorsque FinePixViewer n'est pas inclus dans la liste des actions à effectuer

Sélectionnez "Ne rien faire" et sélectionnez ensuite la case "Toujours effectuer l'action suivante". Cette case peut ne pas apparaître dans certains cas. Cliquez sur le bouton [OK] et lancez manuellement FinePixViewer.

Une nouvelle icône de disque amovible apparaît dans la fenêtre "Poste de travail".

FinePixViewer démarre automatiquement et la fenêtre de la Wizard de sauvegarde des images apparaît. Suivez les instructions indiquées à l'écran pour sauvegarder les images à ce point. Pour continuer sans sauvegarder les images, cliquez sur le bouton [Annuler].

#### ◆ A propos des icônes ◆

Lorsque vous branchez l'appareil photo la fois suivante, l'icône du lecteur de disque amovible et le nom changent et passent à l'icône et au nom "FinePix".

### 6.2.2 Débranchement de l'appareil photo

#### 1 Windows

Lorsque l'image a été sauvegardée, la fenêtre "Retirer l'appareil photo/le média" apparaît (Assistant de Sauvegarde).

Pour débrancher l'appareil photo, cliquez sur le bouton [Retirer].

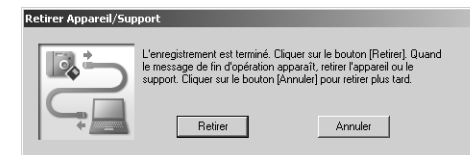

#### Macintosh

Lorsque l'image a été sauvegardée, la fenêtre "Retirer l'appareil photo/le média" apparaît (Dialogue Sauvegarder).

Pour débrancher l'appareil photo, cliquez sur le bouton [OK].

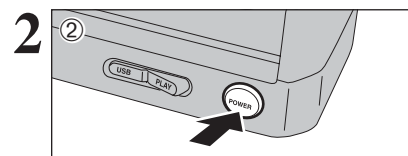
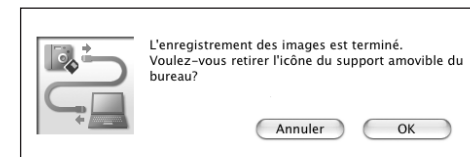

Lorsque le message "L'appareil photo peut maintenant être débranché en toute sécurité" apparaît, cliquez sur le bouton [OK] et débranchez l'appareil photo.

Appuyez sur la touche "POWER" de la station d'accueil pour mettre hors tension.

## 6.3 UTILISATION DE FinePixViewer

### 6.3.1 Pour maîtriser FinePixViewer

Pour toute information sur les fonctions de FinePixViewer, reportez-vous à “Comment utiliser FinePixViewer” dans le menu Aide pour les détails.

#### ◆ Macintosh ◆

##### ● Pour lire “Comment utiliser FinePixViewer”...

Vous devez installer Acrobat Reader d'Adobe Systems. Reportez-vous P.68 pour les informations sur l'installation d'Acrobat Reader.

☛ Pour des informations plus détaillées sur l'utilisation d'Acrobat Reader, reportez-vous au menu “Aide” d'Acrobat Reader.

##### ● Qu'est-ce qui est expliqué dans “Comment utiliser FinePixViewer”...

“Comment utiliser FinePixViewer” comprend une large gamme de sujets, y compris le traitement par lots et la commande de tirages.

#### ■ Exemple : Pour regarder des diaporamas

- 1 Cliquez sur “Comment utiliser FinePixViewer” dans le menu Aide de FinePixViewer.
- 2 Cliquez sur “Opérations de base” et cliquez ensuite sur “Opérations de base des diaporamas” dans le menu qui apparaît.
- 3 L'information dans “Opérations de base des diaporamas” est affichée. Appuyez sur la touche “<<<” pour regarder la page précédent ou sur la touche “>>>” pour regarder la page suivante.

### 6.3.2 Désinstallation du logiciel

Ne procédez à cette opération que lorsque vous n'avez plus besoin du logiciel installé ou si le logiciel n'est pas installé correctement.

#### Windows

- 1 Vérifiez si l'appareil photo n'est pas branché à l'ordinateur.
- 2 Sortez de toutes les applications en cours d'utilisation.
- 3 Ouvrez la fenêtre “Poste de travail”, ouvrez le “Panneau de configuration” et cliquez deux fois sur “Ajout/Suppression de programmes”.



- 4 La fenêtre “Propriétés de Ajout/Suppression de programmes” apparaît. Sélectionnez le logiciel à désinstaller (FinePixViewer ou le pilote) et cliquez ensuite sur le bouton [Ajouter/Supprimer].

<Pour retirer FinePixViewer>

FinePixViewer Ver.4.2

<Pour retirer le logiciel du pilote>

FUJIFILM USB Driver



- 5 Lorsque le message apparaît, cliquez sur le bouton [OK]. Vérifiez votre sélection avec attention car la procédure ne peut plus être annulée une fois que vous avez cliqué sur le bouton [OK].



- 6 La désinstallation automatique commence. Lorsque la désinstallation est terminée, cliquez sur le bouton [OK].

#### Macintosh

##### Mac OS 9.2

##### ■ Désinstallation de Exif Launcher, FinePixViewer

- 1 Lorsque vous avez quitté Exif Launcher dans “Paramètres Exif Launcher” dans le menu “Paramètres” de FinePixViewer, déplacez le fichier Exif Launcher du dossier “Rubriques de démarrage” dans le dossier Système dans la Corbeille. Sélectionnez ensuite “Videz la corbeille” dans le menu “Spécial”.
- 2 Sortez de FinePixViewer et déplacez ensuite le dossier FinePixViewer installé dans la Corbeille. Cliquez ensuite sur “Vider la corbeille” dans le menu “Spécial”.

##### Mac OS X

##### ■ Désinstallation de FinePixViewer

Quittez FinePixViewer. Déplacez le dossier FinePixViewer installé dans la Corbeille et sélectionnez “Vider la corbeille” à partir du menu “Spécial”.



## 6.4 BRANCHEMENT DE L'APPAREIL PHOTO DIRECTEMENT SUR L'IMPRIMANTE — FONCTION PictBridge

Lorsque vous disposez d'une imprimante PictBridge Standard, les images peuvent être imprimées en branchant l'appareil photo directement sur l'imprimante compatible PictBridge, sans utiliser d'ordinateur.

⚠ Avec la fonction PictBridge, les images photographiées avec d'autres appareils photo risquent de ne pas pouvoir être imprimées.

### 6.4.1 Configuration des images pour l'impression PictBridge

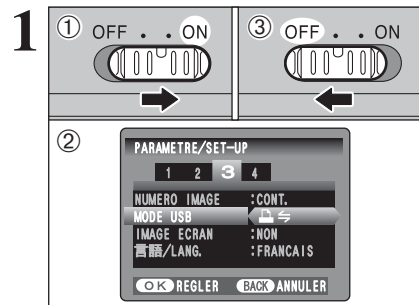

- 1 Déplacez l'interrupteur d'alimentation sur le côté pour mettre l'appareil photo sous tension.
- 2 Sélectionnez sur "☒" dans réglage "MODE USB" dans le menu "PARAMETRE/SET-UP" (→P.59).
- 3 Déplacez l'interrupteur d'alimentation sur le côté pour mettre l'appareil photo hors tension.

⚠ Ne branchez pas l'appareil sur un ordinateur lorsque le réglage mode USB est réglé sur "☒". Référez-vous à P.92 si vous l'ordinateur par erreur.

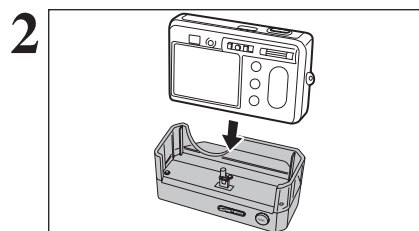

- 1 Branchez le connecteur de l'adaptateur secteur dans la prise d'entrée CC 5V (DC IN 5V) de la station d'accueil et branchez ensuite l'adaptateur secteur dans la prise murale.
- 2 Utilisez le câble USB pour brancher la station d'accueil à une imprimante.
- 3 Installez l'appareil photo dans la station d'accueil.

⚠ L'appareil photo ne peut pas être utilisé pour spécifier les réglages de l'imprimante comme le format de papier et la qualité d'impression.  
⚠ Utilisez une carte xD-Picture Card qui a été formatée avec l'appareil photo.

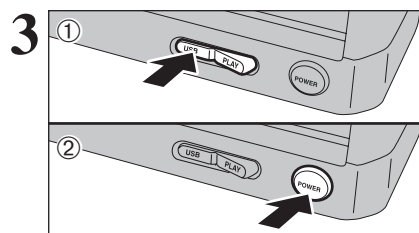

- 1 Réglez le commutateur de mode "USB/PLAY" de la station d'accueil sur la position "USB".
- 2 Appuyez sur la touche "POWER" de la station d'accueil.

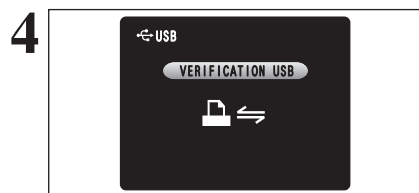

"VERIFICATION USB" apparaît ensuite le menu apparaît sur le moniteur LCD.

⚠ Si le menu n'apparaît pas, vérifiez si le réglage de mode USB est sur "☒" ou non.  
⚠ Selon l'imprimante, quelques fonctions sont désactivées.

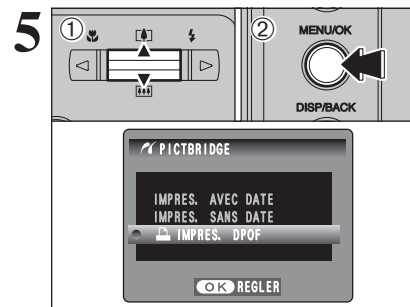

- 1 Appuyez sur "▲" ou "▼" pour sélectionner "☒ IMPRES. DPOF".
- 2 Appuyez sur la touche "MENU/OK".

⚠ Lorsque "DPOF NON REGLÉ" apparaît, les réglages DPOF ont été spécifiés.  
⚠ Pour utiliser l'impression DPOF, les réglages DPOF doivent être spécifiés à l'avance sur FinePix F455 (→P.51).  
⚠ Même si "AVEC DATE" est spécifié dans les réglages DPOF, la date n'est pas insérée avec les imprimantes qui n'acceptent pas l'impression de la date.

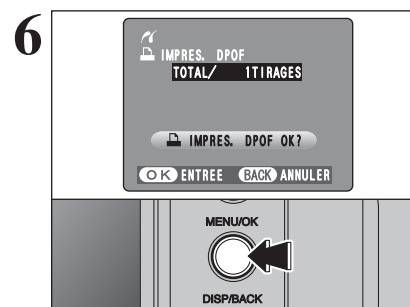

Appuyez sur la touche "MENU/OK" pour télécharger les données vers l'imprimante et imprimer les vues spécifiées dans les réglages DPOF.  
Appuyez sur la touche "DISP/BACK" pour retourner à l'étape 5.

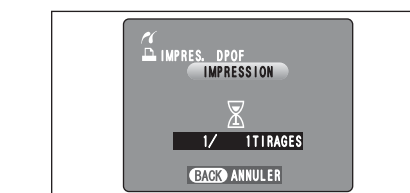

⚠ Appuyez sur la touche "DISP/BACK" pour annuler l'impression. Selon l'imprimante, l'impression peut ne pas être annulée immédiatement ou risque d'être interrompue en cours d'impression. Lorsque l'impression s'interrompt en cours, mettez brièvement l'appareil photo hors tension, puis de nouveau sous tension.

### 6.4.2 Spécifier les images pour l'impression sans utiliser DPOF (impression d'une seule vue)

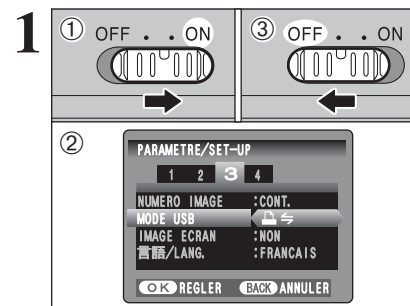

- 1 Déplacez l'interrupteur d'alimentation sur le côté pour mettre l'appareil photo sous tension.
- 2 Sélectionnez sur "☒" dans réglage "MODE USB" dans le menu "PARAMETRE/SET-UP" (→P.59).
- 3 Déplacez l'interrupteur d'alimentation sur le côté pour mettre l'appareil photo hors tension.

⚠ Ne branchez pas l'appareil sur un ordinateur lorsque le réglage mode USB est réglé sur "☒". Référez-vous à P.92 si vous l'ordinateur par erreur.

## 6.4 BRANCHEMENT DE L'APPAREIL PHOTO DIRECTEMENT SUR L'IMPRIMANTE — FONCTION PictBridge

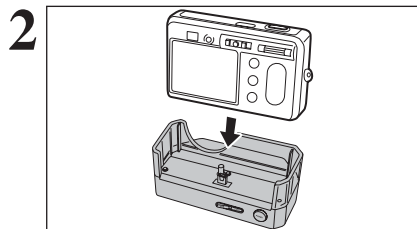

- 1 Branchez le connecteur de l'adaptateur secteur dans la prise d'entrée CC 5V (DC IN 5V) de la station d'accueil et branchez ensuite l'adaptateur secteur dans la prise murale.
  - 2 Branchez la station d'accueil à une imprimante à l'aide du câble USB.
  - 3 Installez l'appareil photo dans la station d'accueil.
- ⚠ L'appareil photo ne peut pas être utilisé pour spécifier les réglages de l'imprimante comme le format de papier et la qualité d'impression.
  - ⚠ Utilisez une carte **xD-Picture Card** qui a été formatée avec l'appareil photo.

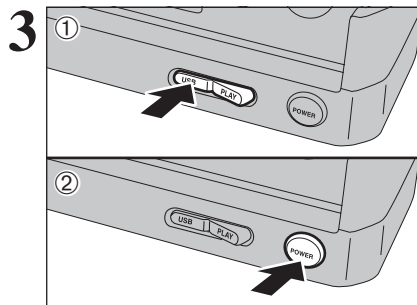

- 1 Réglez le commutateur de mode "USB/PLAY" de la station d'accueil sur la position "USB".
- 2 Appuyez sur la touche "POWER" de la station d'accueil.

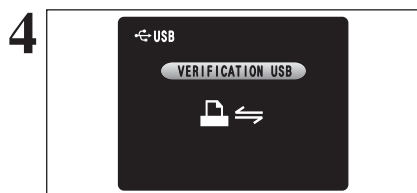

"VERIFICATION USB" apparaît ensuite le menu apparaît sur le moniteur LCD.

- ⚠ Si le menu n'apparaît pas, vérifiez si le réglage de mode USB est sur "USB" ou non.
- ⚠ Selon l'imprimante, quelques fonctions sont désactivées.

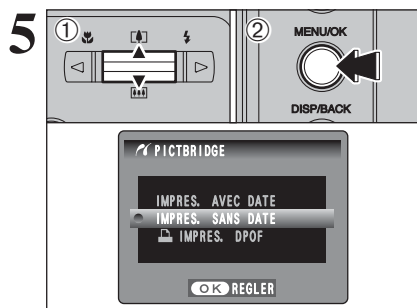

- 1 Appuyez sur "▲" ou "▼" pour sélectionner "IMPRES. AVEC DATE" ou "IMPRES. SANS DATE". Si vous sélectionnez "IMPRES. AVEC DATE", la date est imprimée sur vos tirages.
- 2 Appuyez sur la touche "MENU/OK".

- ⚠ L'impression "IMPRES. AVEC DATE" n'est pas disponible lorsque l'appareil photo est branché à une imprimante qui n'accepte pas l'impression de la date.

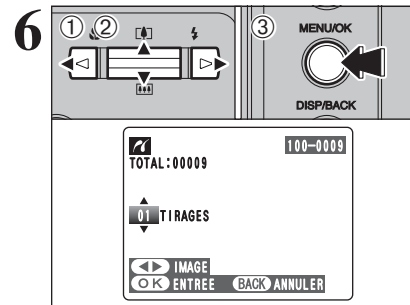

- 1 Appuyez sur "◀" ou "▶" pour afficher l'image pour spécifier des réglages IMPRES.
- 2 Appuyez sur "▲" ou "▼" pour régler un chiffre jusqu'à 99 pour le nombre de tirages de l'image à imprimer. Pour les images que vous ne désirez pas imprimer, réglez le nombre de tirages sur 0 (zéro).
- 3 Appuyez sur la touche "MENU/OK".

- ⚠ Les images de vidéo ne peuvent pas être imprimées.

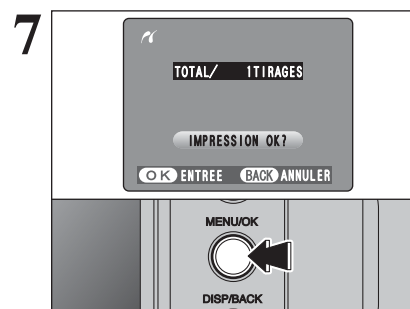

Appuyez toujours sur la touche "MENU/OK" lorsque vous avez terminé les réglages.

- ⚠ Appuyez sur la touche "DISP/BACK" pour retourner à l'étape 5.

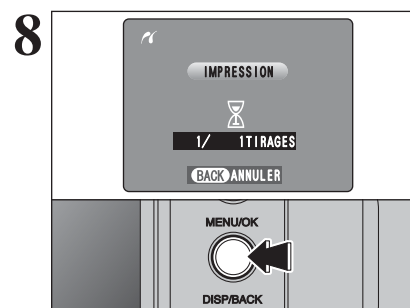

Appuyez sur la touche "MENU/OK" pour télécharger les données vers l'imprimante et démarrer l'impression du nombre de vues spécifiées. Pour terminer l'impression, appuyez sur la touche "DISP/BACK".

- ⚠ Appuyez sur la touche "DISP/BACK" pour annuler l'impression. Selon l'imprimante, l'impression peut ne pas être annulée immédiatement ou risque d'être interrompue en cours. Lorsque l'impression s'interrompt en cours, mettez brièvement l'appareil photo hors tension, puis de nouveau sous tension.

### Débranchement de l'imprimante

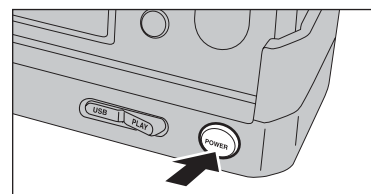

- 1 Vérifiez si "IMPRESSION" ne s'affiche pas sur l'écran de l'appareil photo.
- 2 Appuyez sur la touche "POWER" de la station d'accueil pour mettre hors tension.

## Options pour extension du système

► Vous pouvez utiliser le FinePix F455 avec d'autres appareils FUJIFILM en option et agrandir ainsi votre système afin qu'il puisse vous servir pour un grand nombre d'utilisations.

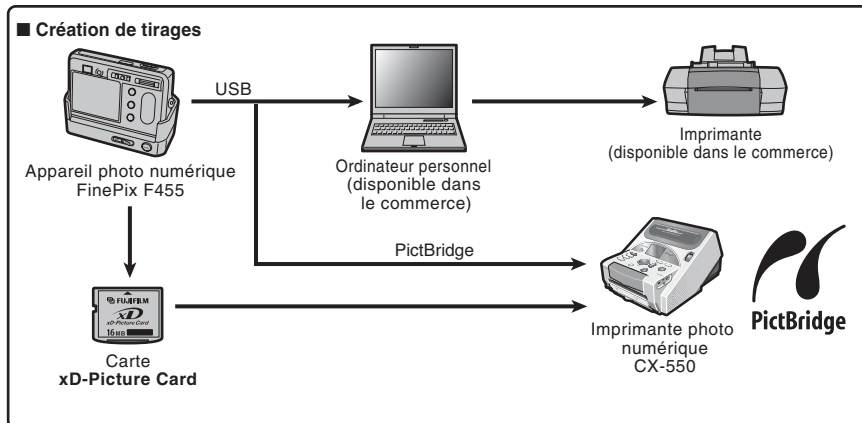
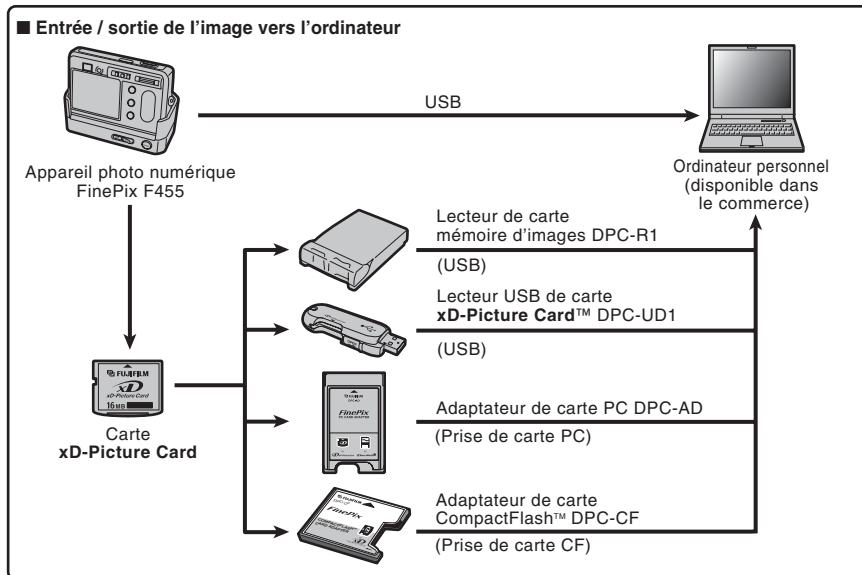

## Guide des accessoires

► Les accessoires (vendus séparément) peuvent faciliter encore plus la prise de vues avec le FinePix F455. Pour les informations sur la manière d'attacher et d'utiliser les accessoires, reportez-vous aux instructions fournies avec les accessoires utilisés.

Visitez le site Internet FUJIFILM pour les informations les plus récentes sur les accessoires d'appareil photo.

<http://home.fujifilm.com/products/digital/index.html> ou le site référent de votre pays

### ● Carte xD-Picture Card

Ce sont des cartes xD-Picture Card disponibles séparément.

Utilisez les cartes xD-Picture Card suivantes :

DPC-16 (16 Mo)/DPC-32 (32 Mo)/DPC-64 (64 Mo)/DPC-128 (128 Mo)/  
DPC-256 (256 Mo)/DPC-512 (512 Mo)



### ● Chargeur de batterie BC-65

Recharge rapidement la batterie rechargeable. Le BC-65 réduit la durée de charge à environ 90 minutes (pour le NP-40). Pour recharger la batterie rechargeable NP-40, utilisez l'adaptateur de batterie.



### ● Batterie rechargeable NP-40

Batterie rechargeable slimline ions-lithium. Pour recharger la batterie à l'aide du chargeur de batterie BC-65, l'adaptateur de batterie fourni avec le chargeur de batterie est nécessaire.



### ● Adaptateur secteur AC-5VH/AC-5VHS

Utilisez le AC-5VH/AC-5VHS lorsque vous désirez prendre des vues ou lire des images pendant des périodes prolongées ou lorsque le FinePix F455 est connecté à un ordinateur personnel.

\* Les types de fiche varient selon les pays.



### ● Étui souple SC-FX455

Étui spécial en cuir. Conçu pour cuir l'appareil photo contre la saleté, la poussière et les chocs légers lorsque vous le transportez.

### ● Lecteur de carte mémoire d'images DPC-R1

Le DPC-R1 vous permet de transférer rapidement et facilement des images dans les deux sens entre votre ordinateur et une carte mémoire d'image (carte xD-Picture Card et carte SmartMedia). Le DPC-R1 utilise l'interface USB pour le transfert de fichier à grande vitesse.

● Windows 98/98 SE, Windows Me, Windows 2000 Professionnel, Windows XP ou iMac, Mac OS 8.6 à 9.2.2, Mac OS X (10.1.2 à 10.2.2) et modèles qui supportent le standard USB.

● Compatible avec les cartes xD-Picture Card 16 Mo à 512 Mo, et les cartes SmartMedia 3,3 V, 4 Mo à 128 Mo

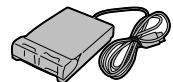

### ● Adaptateur de carte PC DPC-AD

Avec l'adaptateur de carte PC DPC-AD, vous pouvez adapter les cartes xD-Picture Card et SmartMedia™ (i.e., cartes vendues séparément) pour les rendre compatibles avec les cartes PC (Type II) conformes aux normes ATA.

● DPC-AD: Compatible avec les cartes xD-Picture Card 16 Mo à 512 Mo, et les cartes SmartMedia 3,3 V, 2 Mo à 128 Mo



### ● Adaptateur de carte CompactFlash™ DPC-CF

Le chargement d'une carte xD-Picture Card dans cet adaptateur vous permet d'utiliser la carte comme une carte CompactFlash (Type I).

● Windows 95/98/98 SE/Me/2000 Professionnel/XP

● Mac OS 8.6 à 9.2/X (10.1.2 à 10.1.5)



### ● Lecteur USB de carte xD-Picture Card™ DPC-UD1

Un lecteur de carte compact pour les cartes xD-Picture Card. Vous n'avez qu'à bancher le lecteur dans le port USB pour pouvoir lire et écrire les données sur une carte xD-Picture Card. (l'installation d'un pilote n'est pas requise, sauf pour Windows 98/98 SE.)

● Compatible avec les cartes xD-Picture Card 16 Mo à 512 Mo

● Windows 98/98 SE/Me/2000 Professionnel/XP

● Mac OS 9.0 à 9.2/X (10.0.4 à 10.2.6)



# Utilisation correcte de l'appareil

► Veuillez lire ces informations ainsi que "Notes pour la sécurité" (►P.96) pour vous assurer d'utiliser correctement l'appareil.

## ■ Endroits à éviter

Ne rangez pas ou n'utilisez pas l'appareil dans les endroits suivants :

- Sous la pluie ou dans des endroits très humides, sales ou poussiéreux
- Directement au soleil ou dans des endroits soumis à des augmentations de température extrêmes, tels que dans une voiture fermée l'été
- Endroits extrêmement froids
- Endroits soumis à de fortes vibrations
- Endroits affectés par la fumée ou la vapeur
- Endroits soumis à des champs magnétiques forts (comme des endroits près de moteurs, transformateurs ou aimants)
- En contact pendant de longs moments avec des produits chimiques, tels que des pesticides
- En contact avec des produits en caoutchouc ou en vinyle

## ■ Endommagé par l'eau ou le sable

Le FinePix F455 est sensible à l'eau et au sable. Lorsque vous êtes à la plage ou à proximité d'un plan d'eau, assurez-vous de ne pas exposer l'appareil photo à l'eau ni au sable. Veillez également à ne pas poser l'appareil photo sur une surface mouillée.

## ■ Endommagé par la condensation

Si vous déplacez subitement votre appareil d'un endroit froid à un endroit chaud, des gouttes d'eau (condensation) peuvent se former à l'intérieur de l'appareil ou sur l'objectif. Dans ce cas, mettez l'appareil hors tension et attendez une heure avant de l'utiliser. La condensation peut aussi se former sur la

carte **xD-Picture Card**. Dans ce cas, retirez la carte **xD-Picture Card** et attendez un moment.

## ■ Lorsque l'appareil n'est pas utilisé pendant une longue période

Si vous avez l'intention de ne pas utiliser cet appareil pendant une longue période, retirez la batterie et la carte **xD-Picture Card**.

## ■ Nettoyage de votre appareil

- Utilisez une brosse soufflante pour éliminer la poussière sur l'objectif, le moniteur LCD, sur le viseur et essuyez ensuite doucement l'appareil photo avec un chiffon doux et sec. S'il reste de la poussière, appliquez une petite quantité de détergent liquide pour objectif sur un morceau de papier de nettoyage des objectifs FUJIFILM et essuyez doucement.
- Ne grattez pas l'objectif, le moniteur LCD ou le viseur.
- Nettoyez le boîtier de l'appareil avec un chiffon sec qui ne peluche pas. N'utilisez pas de substances volatiles tels que des dissolvants, de la benzine ou de l'insecticide, car ils peuvent réagir au contact du boîtier de l'appareil et le déformer ou endommager sa finition.

## ■ Pendant un voyage à l'étranger

Ne mettez pas l'appareil avec vos bagages à enregistrer. Les bagages sont parfois manipulés brutalement dans les aéroports et si votre appareil recevait un choc violent, il pourrait être endommagé intérieurement sans qu'aucun dégât ne soit visible.

chauffantes, ne placez pas la NP-40 directement dessus. L'appareil photo risque de ne pas fonctionner si vous utilisez une NP-40 épuisée par temps froids.

## ■ Recharge de la batterie

- Vous pouvez recharger la batterie à l'aide de l'appareil photo et de l'adaptateur secteur (fourni).
- La NP-40 peut être rechargée à des températures ambiantes comprises entre 0°C et +40°C. A une température ambiante de +23°C, il faut compter environ 2 heures pour recharger une NP-40 entièrement déchargée.
- Vous devrez recharger la NP-40 à une température ambiante comprise entre +10°C et +35°C. Si vous chargez la NP-40 à une température en dehors de cette plage, la recharge dure plus longtemps car les performances de la NP-40 sont diminuées.
- Vous ne pouvez pas charger la NP-40 à des températures de 0°C ou moins.
- Vous pouvez également utiliser le chargeur de batterie en option BC-65 pour charger la NP-40. Lors du chargement, utilisez l'adaptateur de batterie NP-40 fourni avec la BC-65. Reportez-vous au Mode d'emploi pour les détails.
- La NP-40 peut être rechargée avec le chargeur de batterie BC-65 à des températures comprises entre 0°C et +40°C. A une température ambiante de +23°C, il faut compter environ 90 minutes pour recharger une NP-40 entièrement déchargée.

- Vous devrez recharger la NP-40 à une température ambiante comprise entre +10°C et +35°C. Si vous chargez la NP-40 à une température en dehors de cette plage, la recharge dure plus longtemps car les performances de la NP-40 sont diminuées.

- Il n'est pas nécessaire que la NP-40 soit complètement déchargée ou épuisée avant d'être rechargée.
- Une fois rechargée ou immédiatement après utilisation, la NP-40 peut être chaude. C'est normal.
- Ne rechargez pas une NP-40 complètement chargée.

## ■ Longévité du NP-40

Vous pouvez utiliser la NP-40 au moins 300 fois quand la température est normale. Si la durée pendant laquelle la NP-40 fournit de l'énergie se réduit considérablement, cela signifie que la NP-40 a atteint sa limite de longévité et doit être remplacée.

## Notes sur le stockage

La NP-40 batterie aux ions de lithium est à la fois compacte et capable d'accumuler une grande puissance. Cependant, si vous la stockez trop longtemps pendant qu'elle est chargée, sa performance peut se dégrader.

- Avant de ranger une batterie que vous désirez ne pas utiliser pendant une certaine période, déchargez-la.
- Si vous n'avez pas l'intention d'utiliser l'appareil photo pendant une période prolongée, retirez la batterie de l'appareil ou le chargeur de batterie.
- Placez la batterie d'alimentation dans l'étui souple et rangez-la dans un endroit frais.
- \*Rangez la batterie dans un endroit sec à une température ambiante comprise entre +15°C et +25°C.
- \*Ne laissez pas la batterie dans un endroit chaud ou excessivement chaud.

## Adaptateur secteur

Utilisez toujours l'adaptateur secteur AC-5VW avec l'appareil photo. L'utilisation d'un autre adaptateur secteur que le AC-5VW risque d'endommager votre appareil photo numérique.

- Cet adaptateur secteur est uniquement prévu pour être utilisé à l'intérieur.
- Bien enficher le cordon d'alimentation dans la borne d'entrée A.C. de la station d'accueil.
- Couper l'alimentation à l'appareil photo numérique FUJIFILM avant de débrancher la borne d'entrée A.C. de la station d'accueil. Pour le débrancher, saisissez la fiche et le sortir de la prise. Ne pas le débrancher en tirant sur le cordon.
- Ne pas utiliser l'adaptateur secteur avec tout autre appareil que l'appareil spécifié.
- L'adaptateur secteur deviendra chaud au toucher lors de son utilisation, mais ceci est normal.
- Ne pas démonter l'adaptateur secteur. Ceci risque d'être dangereux.
- Ne pas utiliser l'adaptateur secteur dans un endroit où il règne une température et une humidité élevées.
- Ne pas faire tomber l'adaptateur secteur ni le soumettre à des chocs importants.
- Il est possible que l'adaptateur secteur émette un bruit de ronronnement, mais ceci est normal.
- Si l'adaptateur secteur est utilisé à proximité d'une radio, il risque de provoquer de l'électricité statique,

## ■ Manipulation de la batterie

Pour éviter les blessures ou les dommages, respectez les points suivants :

- Ne transportez pas et ne rangez pas la batterie avec des objets métalliques comme des colliers ou des épingles.
- Ne chauffez pas la batterie et ne les jetez pas dans un feu.
- Ne tentez pas de démonter ou modifier la batterie.
- Ne pas recharger la batterie avec des chargeurs autres que ceux spécifiés.
- Mettre rapidement au rebut la batterie utilisée.

Pour éviter d'endommager ou d'abréger la longévité de la batterie, veuillez noter les points suivants :

- Ne faites pas tomber la batterie ou ne lui faites pas subir de chocs violents.
- N'exposez la batterie à l'eau.

Observez les points suivants pour obtenir les meilleures performances de votre batterie

- Gardez les bornes toujours propres.
- Ne rangez pas la batterie dans des endroits très chauds ou humides. Ranger la batterie dans un endroit chaud raccourcit sa longévité.

Quand vous utilisez la batterie pendant un long moment, le boîtier de l'appareil photo et la batterie elle-même chauffent. C'est normal. Utilisez l'adaptateur secteur fourni avec l'appareil photo lorsque vous prenez des vues ou visualisez des images pendant un long moment.

## ■ Spécifications de la NP-40 recharge

Tension nominale	Courant continu 3,7V
Capacité nominale	710 mAh
Température de service	0°C à +40°C
Dimensions	35,3 mm × 40 mm × 6 mm (L × H × P)
Poids	Environ 20 g

# Notes sur l'alimentation

## Notes sur la batterie (NP-40)

Cet appareil photo utilise une batterie d'alimentation ion-lithium rechargeable NP-40. Faites attention à ce qui suit lors de l'utilisation de la NP-40 rechargeable. Lisez attentivement les Notes pour la sécurité afin de vous assurer que vous utilisez la NP-40 correctement. \*Lors de son départ d'usine, la NP-40 n'est pas complètement chargée. Chargez toujours la NP-40 avant de l'utiliser.

- Lorsque vous transportez la NP-40, installez-la dans votre appareil photo numérique ou conservez-la dans l'étui souple.
- Pour ranger la NP-40, placez-la dans l'étui souple spécial fourni.

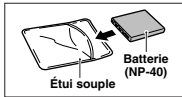

## ■ Caractéristiques de la batterie

- La NP-40 se décharge progressivement, même lorsqu'elle n'est pas utilisée. Pour prendre des vues, employez une NP-40 qui a été rechargée récemment (la veille ou l'avant-veille).
- Dans les régions froides, le nombre de vues que vous pouvez prendre peut diminuer. Emportez une NP-40 de recharge complètement chargée.
- Le nombre de vues disponibles sera plus bas dans des endroits froids ou à basses températures. Vous pouvez aussi augmenter la puissance produite (quand la température est basse) en mettant la NP-40 dans votre poche ou autre endroit chaud et en la mettant en place dans l'appareil juste avant de prendre une image. Si vous utilisez des pochettes

de sorte qu'il est recommandé de faire marcher la radio à distance.

\*Très occasionnellement, la sortie c.c. est invalidée par le fonctionnement du circuit de protection interne. Dans ce cas, débranchez pendant quelques minutes l'adaptateur AC-5VW à la prise murale, puis rebranchez-le, la sortie c.c. sera restaurée.

## ■ Caractéristiques principales (AC-5VW)

Alimentation	AC 100 V à 240 V, 50/60 Hz
Capacité d'entrée nominale	13 W (U.S.A. et Canada) 0,08 A à 0,2 A (autres pays)
Sortie nominale	DC 5,0 V 1,5 A
Température d'utilisation	0°C à +40°C
Dimensions (MAX.)	40 mm × 21 mm × 79 mm (L × H × P)
Poids	Environ 110 g (sauf le câble d'alimentation)

## ■ AVERTISSEMENTS

Pour réduire le risque d'incendie ou d'électrocution, n'exposez pas l'adaptateur secteur à la pluie ou à l'humidité.

L'adaptateur secteur ne devra pas être exposé à des écoulements ou des projections d'eau et des objets contenant des liquides, comme des vases par exemple, ne devront pas être placés sur l'adaptateur secteur.

# Utilisation d'une carte xD-Picture Card™

## ■ Carte de mémoire d'image

- Cette carte mémoire d'image est un nouveau support d'enregistrement d'image (carte **xD-Picture Card**) développé pour les appareils numériques. La carte mémoire d'image comprend une mémoire à semi-conducteurs (mémoire flash de type NAND) qui enregistre les données d'image numériques. Le procédé d'enregistrement est effectué électriquement et permet d'effacer les données d'images existantes et de réenregistrer de nouvelles données.
- Lorsque vous utilisez une carte mémoire neuve, ou une carte mémoire qui a été initialisée sur un PC, n'oubliez pas d'initialiser cette carte (formatage/initialisation) sur votre appareil numérique avant de l'utiliser.

## ■ Protection des données

- Les données risquent d'être perdues ou détruites dans les situations suivantes. Notez que FUJIFILM ne pourra en aucun cas être tenue pour responsable en cas de perte ou de destruction des données.
  1. Si la carte est retirée ou l'appareil photo mis hors tension pendant l'accès à la carte (pendant l'enregistrement, l'effacement, l'initialisation et la lecture).
  2. Si l'utilisateur ou un tiers n'utilise pas la carte correctement.
- Pour votre sécurité, faites un double des données importantes sur un autre support (disque magnéto-optique, CD-R, disque dur ou autre).

## ■ Manipulation des cartes xD-Picture Card

- Conservez les cartes **xD-Picture Card** hors de la portée des petits enfants. Pour le rangement des cartes **xD-Picture Card**, assurez-vous de les mettre dans un endroit hors de la portée des petits enfants pour éviter qu'une carte soit avalée accidentellement. Une carte **xD-Picture Card** peut provoquer une suffocation si elle est avalée accidentellement. Si un enfant avale une carte **xD-Picture Card**, consultez immédiatement un médecin.
- Lorsque vous introduisez la carte **xD-Picture Card** dans l'appareil photo, maintenez-le bien droit pour l'enfoncer à l'intérieur.
- Ne pas plier la carte **xD-Picture Card** ou la soumettre à des chocs violents.
- Ne pas utiliser la carte **xD-Picture Card** dans un endroit où il règne une température et une humidité élevées.
- Nettoyez la carte **xD-Picture Card** avec un chiffon sec si elle est sale.
- Lorsqu'elles sont rangées ou transportées les cartes **xD-Picture Card**, conservez dans leur étui spécial ou leur étui de transport.
- Les cartes **xD-Picture Card** peuvent être utilisées pendant une période prolongée mais peuvent éventuellement perdre leurs capacités de sauvegarde et de lecture des données. Dans ce cas, utilisez une carte **xD-Picture Card** neuve.
- Ne retirez jamais la carte **xD-Picture Card** et ne mettez pas l'appareil photo hors tension pendant l'enregistrement ou l'effacement de données (formatage de la carte **xD-Picture Card**) car ceci risque d'endommager la carte **xD-Picture Card**.

- Utilisez toujours des cartes **xD-Picture Card** avec le FinePix F455. La qualité de l'appareil photo ne peut pas être garantie lorsque d'autres cartes **xD-Picture Card** que celles fabriquées par FUJIFILM sont utilisées.
- La carte **xD-Picture Card** peut être chaude lorsqu'elle est retirée de l'appareil photo après des séances prolongées de prises de vues ou de lecture d'images. Ceci est normal.
- Ne fixez pas d'étiquettes sur la carte **xD-Picture Card**. L'étiquette risque de se décoller et de provoquer une erreur de fonctionnement lorsque la carte est introduite ou retirée.

## ■ Utilisation d'une carte xD-Picture Card avec un ordinateur











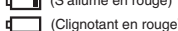
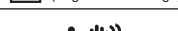

- Si vous voulez prendre des images en employant une carte **xD-Picture Card** qui a été utilisée dans un ordinateur, formater la carte **xD-Picture Card** dans votre appareil photo.
- Lorsque vous formatez une carte **xD-Picture Card** un répertoire (dossier) est créé. Les données d'image sont alors enregistrées dans ce répertoire.
- Ne pas modifier ou supprimer les noms des répertoires (dossiers) ou des fichiers de la carte **xD-Picture Card** à partir de l'ordinateur car vous risquez de rendre impossible l'utilisation de la carte **xD-Picture Card** avec l'appareil photo.
- Utilisez toujours l'appareil photo pour effacer les données d'image sur une carte **xD-Picture Card**.
- Pour monter les images, copiez les données sur le disque dur de l'ordinateur et puis montez les données copiées.

## ■ Fiche technique

Type de produit	Carte mémoire d'image pour appareils photo numérique (Carte <b>xD-Picture Card</b> )
Mémoire	Mémoire flash type NAND
Conditions de fonctionnement	Température comprise entre 0°C et +40°C ; Humidité 80% maxi. (sans condensation)
Dimensions	25 mm x 20 mm x 2,2 mm (L x H x P)

# Ecrans d'avertissements

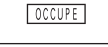
► Le tableau, ci-dessous, indique les avertissements qui apparaissent sur le moniteur LCD.

Avertissement affiché	Explication	Remède
 (S'allume en rouge)  (Clignotant en rouge)	La batterie de l'appareil photo est faible ou complètement déchargée.	Chargez la batterie neuve ou entièrement chargée.
	Il y a une forte probabilité de bougé de l'appareil car la vitesse d'obturation est lente.	Utilisez la photographie au flash. Toutefois, un trépied doit être utilisé pour certaines scènes et certains modes.
<b>AF!</b>	La fonction AF (autofocus) ne fonctionne pas efficacement.	<ul style="list-style-type: none"> <li>● Si l'image est trop sombre, prenez la vue à une distance d'environ 2 m du sujet.</li> <li>● Utilisez le verrouillage AF pour prendre la vue.</li> </ul>
<b>AE!</b>	La photo est en dehors de la plage de fonctionnement de AE.	Vous pouvez prendre la vue, mais modifiez la plage d'exposition pour obtenir une image de qualité.
 	Erreur ou défaut de fonctionnement de l'appareil photo.	<ul style="list-style-type: none"> <li>● Mettez de nouveau l'appareil photo sous tension, en faisant attention à ne pas toucher l'objectif.</li> <li>● Mettez l'appareil photo hors tension puis de nouveau sous tension. Si le message apparaît toujours, prenez contact avec votre revendeur FUJIFILM.</li> </ul>
	Pas de carte <b>xD-Picture Card</b> insérée.	Insérez une carte <b>xD-Picture Card</b> .
	<ul style="list-style-type: none"> <li>● La carte <b>xD-Picture Card</b> n'est pas formatée.</li> <li>● La zone de contact de la carte <b>xD-Picture Card</b> est sale.</li> </ul>	<ul style="list-style-type: none"> <li>● Formatez la carte <b>xD-Picture Card</b> dans l'appareil photo.</li> <li>● Essuyez la partie de contact de la carte <b>xD-Picture Card</b> avec un chiffon doux et sec. Il peut être nécessaire de formater la carte <b>xD-Picture Card</b>. Si le message apparaît toujours, remplacez la carte <b>xD-Picture Card</b>.</li> <li>● Prenez contact avec votre revendeur FUJIFILM.</li> </ul>
	<ul style="list-style-type: none"> <li>● La zone de contact de la carte <b>xD-Picture Card</b> est sale.</li> <li>● La carte <b>xD-Picture Card</b> est endommagée.</li> <li>● Le format de la carte <b>xD-Picture Card</b> est incorrect.</li> </ul>	<ul style="list-style-type: none"> <li>● Essuyez la partie de contact de la carte <b>xD-Picture Card</b> avec un chiffon doux et sec. Il peut être nécessaire de formater la carte <b>xD-Picture Card</b>. Si le message apparaît toujours, remplacez la carte <b>xD-Picture Card</b>.</li> <li>● Prenez contact avec votre revendeur FUJIFILM.</li> </ul>
	La carte <b>xD-Picture Card</b> est complètement pleine.	Effacez certaines des photos ou utilisez une nouvelle carte <b>xD-Picture Card</b> ayant un grand espace libre.
	Le nombre d'image a atteint 999-9999.	<ol style="list-style-type: none"> <li>① Insérez une carte <b>xD-Picture Card</b> formatée dans l'appareil photo.</li> <li>② Sélectionnez "RAZ." comme réglage de NUMERO IMAGE dans le menu "PARAMETRE/SET-UP".</li> <li>③ Commencez à prendre des vues (le numéro d'image commence à partir de "100-0001").</li> <li>④ Sélectionnez "CONT." comme réglage de NUMERO IMAGE dans le menu "PARAMETRE/SET-UP".</li> </ol>
	<ul style="list-style-type: none"> <li>● Les données n'ont pu être enregistrées en raison d'une erreur de carte <b>xD-Picture Card</b> ou d'une erreur de connexion entre la carte <b>xD-Picture Card</b> et l'appareil photo.</li> <li>● L'image ne peut pas être enregistrée car elle est trop grande par rapport à l'espace disponible sur la carte <b>xD-Picture Card</b>.</li> </ul>	<ul style="list-style-type: none"> <li>● Insérez de nouveau la carte <b>xD-Picture Card</b> ou mettez l'appareil photo hors tension, puis de nouveau sous tension. Si le message apparaît toujours, prenez contact avec votre revendeur FUJIFILM.</li> <li>● Utilisez une nouvelle carte <b>xD-Picture Card</b>.</li> </ul>
	Le moment de l'enregistrement a été incorrect car carte <b>xD-Picture Card</b> a été formatée sur un ordinateur.	Utilisez une carte <b>xD-Picture Card</b> qui a été formatée avec l'appareil photo.
	<ul style="list-style-type: none"> <li>● L'image lu n'a pas été enregistré correctement.</li> <li>● La zone de contact de la carte <b>xD-Picture Card</b> est sale.</li> </ul>	<ul style="list-style-type: none"> <li>● Impossible de lire les images.</li> <li>● Essuyez la partie de contact de la carte <b>xD-Picture Card</b> avec un chiffon doux et sec. Il peut être nécessaire de formater la carte <b>xD-Picture Card</b>. Si le message apparaît toujours, remplacez la carte <b>xD-Picture Card</b>.</li> <li>● Prenez contact avec votre revendeur FUJIFILM.</li> <li>● Impossible de lire les images sonores.</li> </ul>

## Écrans d'avertissements

Avertissement affiché	Explication	Remède
	<ul style="list-style-type: none"> <li>Une image protégée a été effacée.</li> <li>Une tentative a été effectuée pour ajouter une annotation vocale aux images protégées.</li> </ul>	<ul style="list-style-type: none"> <li>Les images protégées ne peuvent pas être effacées. Retirez la protection.</li> <li>Les images protégées ne peuvent pas être ajoutées des annotations vocales. Retirez la protection.</li> </ul>
	Les tirages peuvent être spécifiés pour 999 photos avec les réglages DPOF.	Le nombre maximum d'images pour lesquelles des tirages peuvent être spécifiés sur la même carte <b>xD-Picture Card</b> est de 999. Copiez sur une autre carte <b>xD-Picture Card</b> les images pour lesquelles vous désirez commander des tirages et spécifiez ensuite les réglages DPOF.
	<ul style="list-style-type: none"> <li>Le fichier d'annotation vocale est défectueux.</li> <li>Panne d'appareil photo.</li> </ul>	<ul style="list-style-type: none"> <li>Impossible de procéder à la lecture d'annotation vocale.</li> <li>Prenez contact avec votre revendeur FUJIFILM.</li> </ul>
	Une tentative a été effectuée pour spécifier des réglages DPOF pour une image qui n'est pas acceptée par DPOF.	L'impression DPOF ne peut pas être utilisée avec ce format d'image.
	Une tentative a été faite pour découper une image 0,3 M.	Les images ne peuvent pas être découpées.
	<ul style="list-style-type: none"> <li>Une tentative a été faite pour découper une image prise avec un autre appareil photo que le FinePix F455.</li> <li>L'image est endommagée.</li> </ul>	Les images ne peuvent pas être découpées.
	L'appareil photo n'est pas branché sur l'ordinateur ou l'imprimante.	<ul style="list-style-type: none"> <li>Vérifiez si le câble USB est branché correctement.</li> <li>Vérifiez si l'imprimante sous et hors tension.</li> </ul>
	Affiché pour PictBridge.	<ul style="list-style-type: none"> <li>Vérifiez si l'imprimante n'est pas à court de papier ou d'encre.</li> <li>Mettez brièvement l'imprimante et remettez-le ensuite sous tension.</li> <li>Reportez-vous aux modes d'emploi fourni avec l'imprimante.</li> </ul>
	Affiché pour PictBridge.	Vérifiez si l'imprimante ne manque pas de papier ou d'encre. L'impression redémarre automatiquement lorsque l'erreur est rectifiée. Si le message d'erreur apparaît encore après la vérification, appuyez sur la touche "MENU/OK" pour redémarrer l'impression.
	Affiché pour PictBridge.	<ul style="list-style-type: none"> <li>Reportez-vous au mode d'emploi pour l'imprimante utilisée et vérifiez si l'imprimante accepte le format d'image JFIF-JPEG ou Exif-JPEG. Sinon, l'imprimante ne peut pas imprimer l'image.</li> <li>Les images provenant de vidéo ne peuvent pas être imprimées.</li> <li>Les données d'image ont-elles été photographiées avec FinePix F455? Vous risquez de ne pas pouvoir lire certaines images enregistrées sur d'autres appareils photo.</li> </ul>
	Affiché pour PictBridge.	Ce message apparaît lorsque l'impression est effectuée avec une imprimante FUJIFILM acceptant PictBridge. Reportez-vous au mode d'emploi de l'imprimante pour les détails.

## Guide de dépannage

► Si vous pensez que l'appareil est défectueux, vérifiez de nouveau les points suivants

Guide de dépannage	Causes possibles	Solutions
J'ai tenté de charger la batterie mais le témoin du viseur ne s'allume pas.	<ul style="list-style-type: none"> <li>Il n'y a pas de batterie dans l'appareil photo.</li> <li>L'appareil photo et l'adaptateur secteur ne sont pas correctement branchés.</li> </ul>	<ul style="list-style-type: none"> <li>Chargez la batterie.</li> <li>Branchez correctement l'appareil photo et l'adaptateur secteur.</li> </ul>
Le témoin du viseur clignote pendant la recharge et je ne peux pas charger la batterie.	<ul style="list-style-type: none"> <li>Les bornes de la batterie sont sales.</li> <li>La batterie n'est plus rechargeable.</li> </ul>	<ul style="list-style-type: none"> <li>Sortez brièvement la batterie et remettez-la ensuite en place.</li> <li>Essayez les bornes de la batterie avec un chiffon sec et propre.</li> <li>Chargez une batterie neuve ou entièrement chargée. Si la batterie ne peut toujours pas être chargée, Prenez contact avec votre revendeur FUJIFILM.</li> </ul>
Pas d'alimentation.	<ul style="list-style-type: none"> <li>La batterie a été déchargée.</li> <li>La prise de l'adaptateur secteur est sortie de la prise murale secteur.</li> <li>La batterie a été mis en place à l'envers.</li> <li>Le couvercle du compartiment batterie n'est pas correctement fermé.</li> </ul>	<ul style="list-style-type: none"> <li>Chargez une batterie neuve ou entièrement chargée.</li> <li>Rebranchez l'adaptateur secteur dans la prise murale.</li> <li>Chargez la batterie en place dans la bonne direction.</li> <li>Fermez correctement le couvercle du compartiment batterie.</li> </ul>
Coupure d'alimentation pendant le fonctionnement.	La batterie est déchargée.	Chargez une batterie neuve ou entièrement chargée.
La batterie se décharge rapidement.	<ul style="list-style-type: none"> <li>Vous utilisez l'appareil photo dans des conditions extrêmement froides.</li> <li>Les bornes sont sales.</li> <li>La batterie n'est plus rechargeable.</li> </ul>	<ul style="list-style-type: none"> <li>Mettez la batterie dans votre poche ou autre endroit chaud pour la réchauffer et puis chargez-la dans l'appareil juste avant de prendre une vue.</li> <li>Essayez les bornes de la batterie avec un chiffon sec et propre.</li> <li>Chargez une batterie neuve ou entièrement chargée.</li> </ul>
En appuyant sur le déclencheur, aucune photographie n'est prise.	<ul style="list-style-type: none"> <li>Pas de carte <b>xD-Picture Card</b> insérée.</li> <li>La carte <b>xD-Picture Card</b> est complètement pleine.</li> <li>La carte <b>xD-Picture Card</b> n'est pas formatée.</li> <li>La partie de contact de la carte <b>xD-Picture Card</b> est sale.</li> <li>La carte <b>xD-Picture Card</b> est endommagée.</li> <li>La fonction de coupure automatique a mis l'appareil photo hors tension.</li> <li>La batterie est déchargée.</li> </ul>	<ul style="list-style-type: none"> <li>Insérez une carte <b>xD-Picture Card</b>.</li> <li>Insérez une nouvelle carte <b>xD-Picture Card</b> ou effacez certaines images indésirées.</li> <li>Formatez la carte <b>xD-Picture Card</b> avec l'appareil photo.</li> <li>Essayez la partie de contact de la carte <b>xD-Picture Card</b> avec un chiffon et doux sec.</li> <li>Insérez une carte <b>xD-Picture Card</b> neuve.</li> <li>Mettez l'appareil photo en marche (sous tension).</li> <li>Chargez une batterie neuve ou entièrement chargée.</li> </ul>
Impossible d'utiliser le flash pour prendre des vues.	<ul style="list-style-type: none"> <li>Vous avez appuyé sur le déclencheur pendant que le flash se recyclait.</li> <li>Le mode prise photo est réglé sur "▲" "PAYSAGE" ou "☾".</li> </ul>	<ul style="list-style-type: none"> <li>Attendez que le flash ait fini de se charger avant d'appuyer sur le déclencheur.</li> <li>Changez le mode photographie.</li> </ul>
Les réglages du flash sont limités et ne peuvent pas être sélectionnés.	Le mode prise photo est réglé sur "▲", "☾" ou "☾".	Les réglages du flash sont limités car les réglages de l'appareil photo sont effectués sur mesure pour la scène à photographier. Changez le mode photographie pour obtenir une plus large gamme de réglages du flash.
L'image est sombre même lorsque j'utilise le flash.	<ul style="list-style-type: none"> <li>Le sujet est trop éloigné.</li> <li>Votre doigt gêne le flash.</li> </ul>	<ul style="list-style-type: none"> <li>Déplacez-vous pour être dans la plage effective du flash avant de prendre la vue.</li> <li>Maintenez correctement l'appareil photo.</li> </ul>
L'image est floue.	<ul style="list-style-type: none"> <li>L'objectif est sale.</li> <li>Vous avez photographié un paysage avec le mode macro sélectionné.</li> <li>Vous avez pris une photo en gros plan sans sélectionner le mode macro.</li> <li>Vous tentez de prendre la vue d'un sujet qui ne convient pas à la mise au point automatique.</li> </ul>	<ul style="list-style-type: none"> <li>Nettoyez l'objectif.</li> <li>Annulez le mode macro.</li> <li>Sélectionnez le mode macro.</li> <li>Utilisez le verrouillage AF/AE pour prendre la vue.</li> </ul>
Il y a des taches sur l'image.	La vue a été prise avec une vitesse d'obturation lente (exposition longue) dans un environnement à haute température.	Ceci est une caractéristique des CCD et n'indique pas un défaut de fonctionnement de l'appareil photo.

Guide de dépannage	Causes possibles	Solutions
L'appareil photo n'émet aucun son.	<ul style="list-style-type: none"> <li>Le volume de l'appareil photo est réglé trop bas.</li> <li>Le microphone a été bloqué pendant la prise de vues ou l'enregistrement.</li> <li>Le haut-parleur est recouvert par quelque chose pendant la lecture.</li> </ul>	<ul style="list-style-type: none"> <li>Réglez le volume.</li> <li>Veillez à ne pas bloquer le microphone pendant la prise de vues ou l'enregistrement.</li> <li>Assurez-vous de ne pas recouvrir le haut-parleur.</li> </ul>
L'effacement de vues n'efface pas la vue.	Certaines vues sont protégées.	Déprotégez la vue en utilisant l'appareil photo sur lequel la protection a été tout d'abord appliquée.
La fonction "TOUTES" n'efface pas toutes les vues.		
Les écrans ne sont pas affichés en français.	Une langue autre que le français est sélectionnée pour le réglage "言語/LANG." dans le menu "PARAMETRE/SET-UP" (►P.60).	<ol style="list-style-type: none"> <li>Appuyez sur la touche "MENU/OK" pour afficher le menu.</li> <li>Appuyez sur "◀" ou "▶" pour sélectionner "☰" et appuyez ensuite sur "▲" ou "▼" pour sélectionner "PARAMETRE/SET-UP" (Appuyez sur la touche "MENU/OK" pour afficher l'écran PARAMETRE/SET-UP sur le moniteur LCD).</li> <li>Appuyez sur "◀" ou "▶" pour spécifier l'option 3 et appuyez ensuite "▲" ou "▼" pour sélectionner "言語/LANG."</li> <li>Appuyez plusieurs fois sur "◀" ou "▶" pour sélectionner "FRANCAIS".</li> <li>Appuyez sur la touche "MENU/OK".</li> </ol>
Il n'y a pas d'image ni de son sur le téléviseur.	<ul style="list-style-type: none"> <li>Un câble A/V (audio/vidéo) (fourni) a été branché pendant la lecture de la vidéo.</li> <li>La station d'accueil n'est pas correctement branchée au téléviseur.</li> <li>"TV" est sélectionnée comme entrée de téléviseur.</li> <li>Le réglage de sortie vidéo est incorrect.</li> <li>Le volume du téléviseur est abaissé.</li> </ul>	<ul style="list-style-type: none"> <li>Lorsque le mode lecture vidéo est à l'arrêt, branchez correctement l'appareil photo, la station d'accueil et le téléviseur.</li> <li>Branchez correctement l'appareil photo la station d'accueil et le téléviseur.</li> <li>Réglez l'entrée du téléviseur sur "VIDEO".</li> <li>Changez le réglage sur "NTSC" ou "PAL" (►P.60).</li> <li>Réglez le volume.</li> </ul>
L'image télévisée est en noir et blanc.	Le réglage de sortie vidéo est incorrect.	Changez le réglage sur "NTSC" ou "PAL" (►P.60).
Lorsque l'appareil photo est branché sur un ordinateur, l'écran d'image ou de lecture apparaît sur le moniteur LCD de l'appareil photo.	<ul style="list-style-type: none"> <li>Le câble USB (fourni) n'est pas correctement branché sur l'ordinateur ou la station d'accueil.</li> <li>Le PC n'est pas sous tension.</li> </ul>	<ul style="list-style-type: none"> <li>Installez correctement l'appareil photo et le câble USB (fourni) avec profilé de suppression du bruit.</li> <li>Mettez le PC sous tension.</li> </ul>
Rien ne se passe quand j'utilise le commutateur de modes.	<ul style="list-style-type: none"> <li>Mauvais fonctionnement de l'appareil photo.</li> <li>La batterie est déchargée.</li> </ul>	<ul style="list-style-type: none"> <li>Retirez la batterie ou débranchez la station d'accueil. Rechargez ensuite la batterie ou rebranchez la station d'accueil et tentez de nouveau l'opération.</li> <li>Chargez une batterie neuve ou entièrement chargée.</li> </ul>
L'appareil photo ne fonctionne plus correctement.	L'appareil photo a rencontré un problème imprévu.	Retirez brièvement la batterie ou débranchez la station d'accueil. Rechargez ensuite la batterie ou rebranchez la station d'accueil et tentez de nouveau l'opération. Si le message est encore affiché, prenez contact avec votre revendeur FUJIFILM.
Ne peut pas imprimer avec PictBridge.	"☰" n'est pas sélectionnée comme mode USB dans le menu "PARAMETRE/SET-UP".	Sélectionnez "☰" sur mode USB dans le menu "PARAMETRE/SET-UP".
L'appareil photo été branché sur un ordinateur lorsque le mode "☰" été spécifié.		<p>Procédez aux étapes ① à ③ ensuite pour retirer l'appareil photo de l'ordinateur.</p> <p>● <b>Windows</b></p> <ol style="list-style-type: none"> <li>L'assistant "Nouveau matériel détecté" (ou "l'Assistant Scanneur et appareil photo") apparaît. Si l'assistant n'apparaît pas, passez à l'étape ③.</li> <li>Cliquez sur le bouton [Annuler].</li> <li>Débranchez l'appareil photo de l'ordinateur.</li> </ol> <p>● <b>Macintosh</b></p> <ol style="list-style-type: none"> <li>La fenêtre pour localiser le pilote apparaît. Si la fenêtre n'apparaît pas, passez à l'étape ③.</li> <li>Cliquez sur le bouton [Annuler].</li> <li>Débranchez l'appareil photo du Macintosh.</li> </ol>

## Système

<b>Modèle</b>	Appareil photo numérique FinePix F455
<b>Nombre effectif de pixels</b>	5,2 millions pixels
<b>CCD</b>	Capteur CCD pixels carrés de 1/2,5 pouce Nombre total de pixels : 5,36 millions
<b>Média d'enregistrement</b>	Carte <b>xD-Picture Card</b> (16/32/64/128/256/512 Mo)
<b>Format d'enregistrement</b>	Images : JPEG (Exif Ver. 2.2) * Conforme à "Design rule for Camera File system" compatible DPOF Vidéo : Format AVI, Motion format JPEG Sonore : WAVE format, Monaural
<b>Nombre de pixels enregistrés</b>	Images : 2592 × 1944 pixels/2048 × 1536 pixels/1600 × 1200 pixels/ 640 × 480 pixels (SM/SM/2M/SM) Vidéo : 320 × 240 pixels (10 vues par seconde avec son monaural) 160 × 120 pixels (10 vues par seconde avec son monaural)
<b>Objectif</b>	Objectif zoom 3,4× Fujinon Ouverture : F2,8 à F5,5
<b>Longueur focale</b>	f = 6,3 mm à 21,6 mm (Equivalent à 38 mm à 130 mm sur un appareil photo 35 mm)
<b>Mise au point</b>	Type à contraste TTL, Autofocus
<b>Zoom numérique</b>	SM : environ 1,3× / 2M : environ 1,6× / SM : environ 4,1× (utilisation conjointe avec l'objectif zoom optique 3,4× : Echelle de zoom max. : 13,8×)
<b>Plage de mise au point</b>	Normal : 60 cm à l'infini environ Macro : Grand angle : 9 cm à 80 cm environ Téléobjectif : 39 cm à 80 cm environ
<b>Obturbateur électronique</b>	A vitesse variable, 2 sec. à 1/2000 sec. (combiné avec le déclencheur mécanique)
<b>Ouverture</b>	F2,8 à F7,4 (sélectionnée automatiquement)
<b>Sensibilité</b>	Mode photographie (CA) : AUTO (équivalent à 80-400 ISO, varie selon des conditions) / 80/100/200/400 ISO Mode photographie (CM, M, A, S, C) : 80/100/200/400 ISO
<b>Photométrie</b>	Mesure en 64 zones TTL
<b>Commande d'exposition</b>	AE programmée
<b>Compensation de l'exposition</b>	-2,1 EV à +1,5 EV par incrément de 0,3 de pas (en mode Manuel)
<b>Balance des blancs</b>	Mode photographie (CA, M, A, S, C) : AUTO Mode photographie (CM) : 7 positions peuvent être sélectionnées
<b>Viseur</b>	Optique, à image réelle Couverture Environ 78%
<b>Moniteur LCD</b>	Ecran 2,0 pouce 154.000 pixels TFT en polysilicium basse température avec couverture environ 97%
<b>Flash type</b>	Flash auto Commande de flash : Grand angle 60 cm à 3,6 m environ Téléobjectif 60 cm à 2 m environ Macro 30 cm à 80 cm environ Modes de flash : Mode flash auto, Réduction des yeux rouges, Flash forcé, Flash Débrayé, Synchronisation lente, Réduction des Yeux Rouges + Synchronisation Lente
<b>Retardateur</b>	10 sec.
<b>Sortie vidéo</b>	Sélection PAL/NTSC
<b>Fonctions de prises de vues</b>	Meilleur cadrage, mémoire de numéro de vue
<b>Fonctions de lecture</b>	Recadrer, Lecture automatique, Lecture d'image multiple, Annotation vocal
<b>Autres fonctions</b>	PictBridge, Exif print, Langue (日本語, English, Français, Deutsch, Español, 中文), Heure mondiale (décalage horaire), Mode photo FinePix (F-mode), WEB Caméra

## Bornes d'entrée/sortie

<b>Prises de connexion externe</b>	Câble USB, câble A/V (audio/vidéo) spécial, connexion station d'accueil spécifiée prise pour l'adaptateur secteur AC-5VW spécifiée
------------------------------------	--

## Fiche technique

### Alimentation et autres

<b>Alimentation électrique</b>	Utilisez l'une des alimentations suivantes : • Batterie rechargeable NP-40				
<b>Conditions d'utilisation</b>	Température de travail : 0°C à +40°C, humidité plus ou moins 80% (sans condensation)				
<b>Guide sur le nombre de vues disponibles pour le fonctionnement avec la batterie</b>	<table border="1"> <thead> <tr> <th>Batterie</th> <th>Nombre de prises de vues</th> </tr> </thead> <tbody> <tr> <td>NP-40</td> <td>Environ 180</td> </tr> </tbody> </table> <p>Conformément à la procédure standard de la CIPA (Camera &amp; Imaging Products Association) pour mesurer la consommation de la batterie des appareils photo numériques (extrait) : Lorsque vous utilisez de la batterie, servez-vous de la batterie fournie avec l'appareil photo. Le support de stockage utilisé doit être la carte <b>xD-Picture Card</b>. Les photos devront être prises à une température de 23°C, le moniteur LCD étant allumé, le zoom optique déplacé du grand angle total au téléobjectif total (ou vice versa) et remis de nouveau dans sa position initiale toutes les 30 secondes, le flash étant utilisé en pleine puissance une photo sur deux, l'appareil photo étant mis hors tension puis de nouveau sous tension une fois toutes les 10 prises de vues. • Remarque : Le nombre de prises de vues disponibles varie selon le niveau de charge dans la batterie, et les chiffres indiqués ici en tant que nombre de prises de vues disponibles en utilisant la batterie n'est pas garantie. Le nombre de prises de vues disponibles diminue également à basse température.</p>	Batterie	Nombre de prises de vues	NP-40	Environ 180
Batterie	Nombre de prises de vues				
NP-40	Environ 180				
<b>Dimensions hors tout (L x H x P)</b>	92,6 mm x 56,4 mm x 21,9 mm (sans les accessoires)				
<b>Poids de l'appareil</b>	Environ 140 g (sans comprendre les accessoires, la batterie ni la carte <b>xD-Picture Card</b> )				
<b>Poids pour la photographie</b>	Environ 160 g (batterie et carte <b>xD-Picture Card</b> comprises)				
<b>Accessoires</b>	Voir P.7				
<b>Accessoires en option</b>	Voir P.85				

### Station d'accueil

<b>Dimensions de la station d'accueil (W x H x D)</b>	100,0 mm x 40,3 mm x 50,6 mm
<b>Poids de la station d'accueil</b>	Environ 60 g

### ■ Nombre standard de prises de vues disponibles/Durée d'enregistrement par une Carte **xD-Picture Card**

Le nombre de vues disponibles, la durée d'enregistrement ou le format de fichier varie légèrement selon les sujets photographiés. Notez également que la différence entre le nombre de vues standard et le nombre réel de vues est plus importante avec des cartes **xD-Picture Card** de plus grandes capacités.

Qualité	5M F	5M N	3M	2M	03M	Vidéo 320	Vidéo 160
Nombre de pixels enregistrés	2592 x 1944	2048 x 1536	1600 x 1200	640 x 480	320 x 240	160 x 120	
Volume des Données Images	2,5 Mo	1,3 Mo	780 Ko	630 Ko	130 Ko	–	–
DPC-16 (16 Mo)	6	12	19	25	122	94 sec.	288 sec.
DPC-32 (32 Mo)	12	25	40	50	247	189 sec.	9,7 min.
DPC-64 (64 Mo)	25	50	81	101	497	6,3 min.	19,4 min.
DPC-128 (128 Mo)	51	102	162	204	997	12,7 min.	39,0 min.
DPC-256 (256 Mo)	102	204	325	409	1997	25,5 min.	78,1 min.
DPC-512 (512 Mo)	205	409	651	818	3993	51,0 min.	156,3 min.

\* Sous réserve de modifications sans préavis. FUJIFILM n'acceptera aucune responsabilité à la suite de dégâts éventuels provenant d'erreurs dans ce MODE D'EMPLOI.

\* Le moniteur LCD de votre appareil numérique est fabriqué à partir d'une technologie de pointe de haute précision. Malgré tout, des petits points brillants et des couleurs anormales (notamment autour des textes) peuvent apparaître sur le moniteur. Ce sont des caractéristiques d'affichage normales et non pas l'indication d'un défaut du moniteur. Ces imperfections n'apparaissent pas sur l'image enregistrée.

\* L'erreur de fonctionnement peut être due à de fortes interférences radio (comme par exemple des champs électriques, de l'électricité statique, du bruit en ligne, etc.) dans l'appareil photo numérique.

\* En raison de la nature des objectifs, le bords des images peuvent apparaître déformés. Ceci est normal.

## Explication des termes

### Balance des blancs

Quel que soit le type de lumière, l'œil humain s'adapte de façon à ce qu'un objet blanc soit toujours blanc. D'autre part, les appareils tels que les appareils photo numérique considèrent un sujet blanc comme étant blanc en ajustant tout d'abord la balance qui convient à la couleur de la lumière ambiante environnant le sujet. Ce réglage s'appelle faire concorder la balance des blancs.

### Carte PC

Un nom générique pour les cartes qui répondent au standard de cartes PC.

### DPOF

Digital Print Order Format (Format de commande de tirage numérique).

DPOF est un format utilisé pour l'enregistrement des informations sur un support de stockage (carte mémoire d'image, etc.) qui vous permet de spécifier quelles vues prises avec un appareil photo numérique sont à tirer et combien de tirages sont à effectuer pour chaque vue.

### EV (IL)

Un chiffre pour indiquer l'exposition. EV (IL) est déterminé par la luminosité du sujet et la sensibilité (vitesse) du film ou CCD. Le chiffre est plus important pour les sujets bien éclairés et plus petit pour les sujets sombres. Lorsque la luminosité du sujet change, l'appareil photo numérique maintient à un niveau constant la quantité de lumière atteignant le CCD en réglant l'ouverture et la vitesse d'obturation.

### Fonction d'économie d'énergie automatique

Si l'appareil photo n'est pas utilisé de quelque manière que ce soit pendant 30 secondes, cette fonction éteint certains composants, comme le moniteur LCD (mode de veille), pour éviter de décharger la batterie et de gaspiller de l'énergie lorsque l'adaptateur secteur est branché. Si l'appareil photo reste inutilisé pendant une période encore plus longue, la fonction d'économie d'énergie automatique met l'appareil photo hors tension. Cette période peut être réglée sur 2 ou 5 minutes sur cet appareil photo.

La fonction de mise hors tension automatique n'est pas opérationnelle en mode PC, pendant la lecture automatique ou si elle est désactivée pendant l'installation.

### Format JPEG

Joint Photographics Experts Group (Groupe d'experts photographiques joints).

Un format de fichier utilisé pour la compression et la sauvegarde des images en couleur. Plus le taux de compression est élevé, plus la perte de qualité de l'image décompressée (récupérée) est importante.

### Marbrures

Phénomène spécifique aux CCD dans lequel des rayures blanches apparaissent sur l'image lorsqu'une source lumineuse intense, comme le soleil ou une réflexion de la lumière solaire, se trouve dans l'écran de photographie.

### Mémorisation AF/AE

Sur le FinePix F455, les réglages de mise au point et d'exposition sont mémorisés (mémorisation AF et AE) lorsque vous appuyez sur le déclencheur à mi-course. Si vous voulez mettre au point sur un sujet qui est décentré ou si vous voulez changer la composition de votre image une fois que l'exposition est réglée, vous pouvez obtenir de bons résultats en changeant la composition une fois que les réglages AF et AE sont mémorisés.

### Motion format JPEG

Un type de format de fichier AVI (Sonore Vidéo Interleave: Sonore-vidéo entrelacé) qui traite les images et le son comme fichier unique. Les images dans le fichier sont enregistrées dans le format JPEG. La motion JPEG peut être lue par QuickTime 3.0 ou plus.

### Norme des cartes PC

Une norme des cartes PC déterminée par PCMCIA.

### PCMCIA

Association Internationale des Cartes mémoire pour Ordinateurs Personnels (U.S.A.).

### Taux d'images (vps)

Le taux d'images fait référence au nombre d'images (vues) qui sont photographiées ou lues par seconde. Lorsque 10 vues sont photographiées en continu avec des intervalles d'une seconde par exemple, le taux d'images est exprimé par 10 vps. A titre indicatif, les images télévisées sont affichées à 30 vps (NTSC).

### WAVE

Format standard utilisé sur les systèmes Windows pour conserver les données audio. Les fichiers WAVE ont ".WAV" pour extension de fichier et les données peuvent être conservées en format comprimé ou non comprimé. Cet appareil photo utilise l'enregistrement PCM.

Les fichiers WAVE peuvent être lus sur un ordinateur personnel à l'aide des logiciels suivants:

Windows : MediaPlayer

Macintosh : QuickTime Player

\* QuickTime 3.0 ou version ultérieure



Le format Exif Print est un nouveau format révisé pour appareils photo numériques, contenant une grande variété d'informations de tournage fin de procurer une impression optimale.



# Notes pour la sécurité

- Pour garantir une utilisation correcte de votre appareil FinePix F455 correctement. Veuillez tout d'abord lire attentivement ces notes pour la sécurité et votre mode d'emploi.
- Après avoir lu ces notes pour la sécurité, rangez-les dans un endroit sûr.

## A propos des icônes

Les icônes illustrées, ci-dessous, sont utilisées dans ce document pour indiquer le degré de gravité des blessures ou dommages qui peuvent se produire si vous n'observez pas les informations indiquées par l'icône et si, en conséquence, vous utilisez ce produit de manière incorrecte.

	<b>AVERTISSEMENT</b>	Cette icône indique que le fait de ne pas observer les informations mentionnées peut entraîner la mort ou des blessures graves.
	<b>ATTENTION</b>	Cette icône indique que le fait de ne pas observer les informations mentionnées peut entraîner des blessures ou endommager le matériel.

Les icônes illustrées, ci-dessous, sont utilisées pour indiquer la nature des informations que vous devez observer.

- Les icônes triangulaires vous indiquent que ces informations nécessitent votre attention ("Important").
- Les icônes circulaires barrées en diagonale vous informent que l'action indiquée est interdite ("Interdite").
- Les cercles pleins vous informent que l'action doit être réalisée ("Requis").

<b>AVERTISSEMENT</b>	
<p><b>En cas de problème, mettez l'appareil photo hors tension, retirez la batterie, déconnectez et débranchez l'adaptateur secteur.</b></p> <p>Si vous continuez à utiliser cet appareil quand il émet de la fumée, une odeur inhabituelle ou dans d'autres conditions anormales, un incendie ou une décharge électrique peuvent se produire.</p> <ul style="list-style-type: none"> <li>● Prenez contact avec votre revendeur FUJIFILM.</li> </ul>	 Débranchement de la prise murale.
<p><b>Ne laissez pas de l'eau ou des objets pénétrer dans l'appareil.</b></p> <p>Si de l'eau ou des objets pénètrent à l'intérieur de l'appareil photo, mettez l'appareil hors tension, retirez la batterie, déconnectez et débranchez l'adaptateur secteur.</p> <p>Si vous continuez à utiliser cet appareil quand il émet de la fumée, une odeur inhabituelle ou dans d'autres conditions anormales, un incendie ou une décharge électrique peuvent se produire.</p> <ul style="list-style-type: none"> <li>● Prenez contact avec votre revendeur FUJIFILM.</li> </ul>	 Ne l'utilisez pas dans une salle de bains ou une douche.
<p><b>N'utilisez pas l'appareil dans une salle de bain ou une douche.</b></p> <p>Un incendie ou une décharge électrique peuvent se produire.</p>	 Ne l'utilisez pas dans une salle de bains ou une douche.
<p><b>N'essayez jamais de modifier ou de démonter l'appareil. (N'ouvrez jamais son boîtier)</b></p> <p><b>N'utilisez jamais l'appareil après qu'il soit tombé ou lorsque son boîtier est endommagé.</b></p> <p>Un incendie ou une décharge électrique peuvent se produire.</p> <ul style="list-style-type: none"> <li>● Prenez contact avec votre revendeur FUJIFILM.</li> </ul>	 Ne le démontez pas.
<p><b>Ne modifiez pas, ne chauffez pas, ne tordez pas et ne tirez pas indûment sur le cordon de connexion et ne placez pas d'objets lourds dessus.</b></p> <p>Ceci risque d'endommager le cordon et de provoquer un incendie ou une électrocution.</p> <ul style="list-style-type: none"> <li>● Si le cordon est endommagé, contactez votre revendeur FUJIFILM.</li> </ul>	
<p><b>Ne placez pas cet appareil sur un plan instable.</b></p> <p>L'appareil pourrait tomber ou se renverser et provoquer des blessures.</p>	
<p><b>N'essayez jamais de prendre des vues quand vous bougez.</b></p> <p>N'utilisez pas cet appareil pendant que vous marchez, que vous conduisez une voiture ou deux roues.</p> <p>Vous pourriez tomber ou être impliqué dans un accident de la circulation.</p>	
<p><b>Pendant les orages, ne touchez aucune pièce métallique de l'appareil numérique.</b></p> <p>Vous pourriez être électrocuté par le courant induit par une décharge de foudre.</p>	
<p><b>N'utilisez pas de batterie autres que celles préconisées.</b></p> <p>Chargez la batterie comme aligné lui avec l'indicateur.</p>	

<b>AVERTISSEMENT</b>	
<p><b>Ne faites pas chauffer la batterie, ne les modifiez pas et n'essayez pas de les démonter.</b></p> <p><b>Ne faites pas tomber la batterie et ne les soumettez pas à des chocs.</b></p> <p><b>Ne rangez pas la batterie avec des produits métalliques.</b></p> <p><b>N'utilisez pas d'autres chargeurs que le modèle spécifié pour charger la batterie.</b></p> <p>N'importe laquelle de ces actions peut faire exploser la batterie ou les faire fuir et provoquer un incendie ou une blessure en résultat.</p>	
<p><b>Utilisez seulement la batterie ou l'adaptateur secteur préconisés pour une utilisation avec cet appareil.</b></p> <p><b>N'utilisez pas de tensions autres que la tension d'alimentation électrique indiquée.</b></p> <p>L'utilisation d'autres sources d'alimentation peut provoquer un incendie.</p>	
<p><b>Des blessures ou la perte de la vue peuvent survenir en cas de fuite de batterie et de pénétration de leur fluide dans les yeux ou d'entrée en contact avec la peau ou les vêtements. Rincez immédiatement la partie touchée à l'eau claire et consultez un médecin.</b></p>	
<p><b>N'utilisez pas le chargeur pour charger d'autre batterie que celle spécifiée ici.</b></p> <p>Le chargeur est conçu pour la batterie rechargeable NP-40. L'utilisation du chargeur pour la recharge de batterie ordinaire ou d'autre type de batterie rechargeable peut provoquer une fuite de liquide, une surchauffe, ou une explosion une batterie.</p>	
<p><b>Lorsque vous transportez la NP-40, installez-la dans votre appareil photo numérique ou conservez-la dans l'étui souple.</b></p> <p><b>Pour ranger la NP-40, placez-la dans l'étui souple spécial fourni.</b></p> <p><b>Après la mise au rebut recouvrez les bornes de la batterie avec du ruban isolant.</b></p> <ul style="list-style-type: none"> <li>● L'entrée en contact avec d'autres objets métalliques ou d'autre batterie peut provoquer la mise à feu ou l'explosion une batterie.</li> </ul>	
<p><b>Conservez les cartes xD-Picture Card hors de la portée des petits enfants.</b></p> <p>Les cartes xD-Picture Card sont petites et elles risquent d'être avalées par les enfants en bas âge. Veillez à ranger ces cartes hors de la portée des petits enfants. Si un enfant venait à avaler une carte xD-Picture Card, faites immédiatement appel à un médecin.</p>	

<b>ATTENTION</b>	
<p><b>N'utilisez pas cet appareil dans des endroits sérieusement affectés par des vapeurs d'essence, la vapeur, l'humidité et la poussière.</b></p> <p>Un incendie ou une décharge électrique peuvent se produire.</p>	
<p><b>Ne laissez pas cet appareil dans des endroits soumis à une température élevée.</b></p> <p>Ne laissez pas cet appareil dans un véhicule fermé ou au soleil. Un incendie peut se produire.</p>	
<p><b>Conservez hors de la portée des enfants.</b></p> <p>Ce produit peut provoquer des blessures s'il est laissé dans les mains d'un enfant.</p>	
<p><b>Ne placez pas d'objet lourd sur l'appareil.</b></p> <p>L'objet lourd pourrait se renverser ou tomber et entraîner des blessures.</p>	
<p><b>Ne déplacez pas l'appareil numérique pendant que l'adaptateur secteur est encore raccordé.</b></p> <p><b>Ne tirez pas sur le cordon de connexion pour débrancher l'adaptateur secteur.</b></p> <p>Vous pourriez endommager le cordon d'alimentation ou les câbles et provoquer un incendie ou une décharge électrique.</p>	
<p><b>N'utilisez pas l'adaptateur secteur lorsque la fiche est endommagée ou lorsque la fiche n'est pas branchée bien à fond dans la prise.</b></p> <p>Ceci risque de provoquer un incendie ou une électrocution.</p>	
<p><b>Ne couvrez jamais l'appareil numérique et l'adaptateur secteur avec une couverture ou un chiffon et ne les enroulez pas dedans.</b></p> <p>La chaleur s'accumulerait et pourrait déformer le boîtier ou provoquer un incendie.</p>	
<p><b>Lorsque vous nettoyez l'appareil photo ou lorsque vous prévoyez de ne pas l'utiliser pendant une période prolongée, retirez la batterie, déconnectez et débranchez l'adaptateur secteur.</b></p> <p>Sinon, vous pourriez provoquer un incendie ou une décharge électrique.</p>	
<p><b>Lorsque le chargement prend fin, débranchez le chargeur de la prise d'alimentation.</b></p> <p>Il y a un risque d'incendie si le chargeur reste branché dans la prise d'alimentation.</p>	
<p><b>Utiliser un flash d'une manière trop rapprochée des yeux d'une personne peut affecter temporairement sa vue.</b></p> <p>Faire particulièrement attention lors de prises de vues de bébé et de jeunes enfants.</p>	
<p><b>Lorsque la carte xD-Picture Card est retirée, elle risque de glisser complètement en dehors de la fente. Utilisez votre doigt pour éviter que la carte ne s'échappe avant de la retirer.</b></p>	
<p><b>Demandez régulièrement un test et le nettoyage interne de votre appareil.</b></p> <p>L'accumulation de la poussière dans votre appareil peut provoquer un incendie ou une décharge électrique.</p> <ul style="list-style-type: none"> <li>● Prenez contact tous les 2 ans avec votre revendeur FUJIFILM pour lui confier le nettoyage interne. Veuillez noter que ce service n'est pas gratuit.</li> </ul>	





---

**FUJI PHOTO FILM CO., LTD.**

26-30, Nishiazabu 2-chome, Minato-ku, Tokyo 106-8620, Japan

<http://home.fujifilm.com/products/digital/>

Printed in Japan

Imprimé sur papier recyclé.

FGS-406109-FG