

Table des matières

Table des matières	3
Consignes de sécurité	5
Risques de blessures	5
Éviter d'endommager le caméscope	8
Le caméscope	11
Contenu de l'emballage	11
Configuration matérielle requise.....	11
Description de l'appareil	12
Vue d'ensemble de l'appareil	13
Préparatifs	15
Ouvrir le compartiment accu/carte	15
Insérer et retirer l'accu	15
Insérer et retirer les cartes SD/SDHC.....	16
Charger la batterie	17
Utilisation des fonctions de base	18
L'affichage en mode de prise de vues.....	19
Faire des prises de vues	23
Menu vidéo	25
Mode vidéo	27
Menu photo	30
Mode photo.....	32
Menu « Réglages »	37

Configuration du système.....	38
Menu de visualisation	44
Effacer, protéger des vidéos	49
Le menu de visualisation photo.....	51
Effacer, protéger des photos	55
Afficher des films et des photos sur le téléviseur	59
Transférer films et photos sur un ordinateur.....	60
Maintenance et entretien	61
Dépannage rapide	62
Caractéristiques techniques.....	64
Recyclage	65

Consignes de sécurité

- Cet appareil n'est pas destiné à être utilisé par des personnes (y compris les enfants) dont les capacités physiques, sensorielles ou mentales sont limitées ou manquant d'expérience et/ou de connaissances, sauf si elles sont surveillées par une personne responsable de leur sécurité ou si elles reçoivent de cette personne les instructions nécessaires à l'utilisation de l'appareil. Surveillez les enfants afin de garantir qu'ils ne jouent pas avec l'appareil.
- Ne laissez pas les enfants jouer avec les emballages, ils risqueraient de s'étouffer.

Risques de blessures

Éviter les décharges électriques

- N'ouvrez jamais le boîtier du caméscope, hormis pour y mettre la batterie ou une carte SD/SDHC, ni le bloc d'alimentation.
- Branchez le bloc d'alimentation uniquement sur une prise de courant réglementaire de 230 V - 50 Hz.
- Pour pouvoir débrancher facilement et rapidement le bloc d'alimentation en cas d'urgence, la prise de courant doit être librement accessible et se trouver à proximité de l'appareil.
- Évitez de plier ou de coincer le cordon d'alimentation.
- N'utilisez que le bloc d'alimentation fourni avec l'appareil.
- Évitez que de l'humidité ou du liquide s'infilte dans le caméscope ou dans le bloc d'alimentation.
- Ne touchez pas au bloc d'alimentation avec les mains mouillées.

- N'utilisez jamais le caméscope si le bloc d'alimentation est endommagé.
- Si le bloc d'alimentation ou son cordon est endommagé, il doit être remplacé par un bloc d'alimentation du même type, afin d'éviter tout risque. Dans ce cas, adressez-vous à notre service après-vente.
- Éteignez immédiatement le caméscope en cas de dysfonctionnement.
- N'exposez jamais le caméscope ni le bloc d'alimentation à des gouttes d'eau ou des éclaboussures.
- Ne posez pas sur l'appareil, sur l'adaptateur secteur ou à leur proximité de récipients contenant du liquide tels que des vases et protégez toutes les pièces contre les gouttes d'eau et les éclaboussures. Le récipient pourrait se renverser et le liquide porter atteinte à la sécurité électrique.

Risque d'explosion

- N'exposez jamais les piles ou accus à des températures élevées, p. ex. rayonnement solaire, feu ou similaires.
- Ne jetez pas l'accu au feu.
- Ne court-circuitez pas les piles ou accus.
- Ne démontez pas les piles ou accus.

 ATTENTION ! Si la batterie n'est pas remplacée correctement, il y a risque d'explosion. Elle ne peut être remplacée que par une batterie de même type.

Risque d'incendie

- Déroulez toujours entièrement le cordon d'alimentation.
- Veillez à une aération suffisante et ne recouvrez jamais le bloc d'alimentation.

- Ne posez pas de feu ouvert, comme par exemple des bougies allumées, sur l'appareil ni à proximité immédiate.

Risque d'intoxication

- Conservez l'accu hors de la portée des enfants.

Risque de brûlure

- Retirez immédiatement un accu vide de l'appareil. Risque de fuite accru ! Évitez tout contact avec la peau, les yeux et les muqueuses. En cas de contact avec l'acide des piles, rincez immédiatement et abondamment à l'eau claire les zones touchées et consultez immédiatement un médecin.

Danger pour les yeux

- N'utilisez pas le flash à proximité immédiate des yeux.
- Si vous utilisez la fonction appareil photo, ne faites pas marcher le flash dans les yeux de personnes ou d'animaux.
- Si vous photographiez des personnes au flash, en particulier des enfants, gardez une distance minimale d'un mètre entre le flash et votre motif.

Éviter d'endommager le caméscope

- Si l'accu a coulé, sortez-le immédiatement du caméscope. Nettoyez les contacts avant d'insérer un nouvel accu.
- Utilisez exclusivement l'accu lithium-ion fourni.
- Avant d'insérer l'accu, vérifiez que les contacts du caméscope et de l'accu soient propres. Si nécessaire, nettoyez les contacts salis avec un chiffon sec et propre ou avec une gomme.
- Ne touchez ni l'objectif ni la monture de l'objectif.
- N'utilisez que le bloc d'alimentation fourni avec l'appareil.

Éviter tout dommage de l'accu

- Respectez les polarités. Veillez à ce que les pôles plus (+) et moins (-) soient correctement placés pour éviter les courts-circuits.
- Ne mettez jamais l'accu en contact avec des liquides.
- Une forte chaleur directe peut endommager l'accu. Le caméscope ne doit donc en aucun cas être exposé à de fortes sources de chaleur.
- Retirez l'accu de l'appareil si vous n'utilisez pas votre caméscope pendant une période prolongée.

Éviter les bris accidentels

- Ne laissez pas tomber le caméscope.
- Portez la dragonne autour de votre poignet lorsque vous vous déplacez avec le caméscope.

Éviter les pertes de données

- N'interrompez jamais l'alimentation en courant pendant le traitement de données.

Éviter d'endommager les cartes SD/SDHC

- Ne retirez jamais la carte SD/SDHC du caméscope lorsqu'il enregistre des données.

Protéger de l'eau de condensation

- Évitez les changements brusques de température.
- Avant d'exposer votre caméscope à un brusque changement de température, protégez-le dans une sacoche de transport ou un sachet en plastique.
- Attendez avant de brancher le bloc d'alimentation si l'appareil a été transporté d'un environnement froid dans une pièce où il fait chaud. Une fois que le chargeur a atteint la température ambiante, on peut le brancher sans danger.

Ne laissez pas le caméscope exposé à la lumière directe du soleil ni à des températures élevées.



À basses températures, la capacité de l'accu peut être considérablement réduite à cause du ralentissement de la réaction chimique. Lorsque vous prenez des photos ou filmez par temps froid, gardez un deuxième accu dans un endroit chaud (p. ex. dans la poche de votre pantalon).



Ce logo certifie que votre caméscope respecte les directives communautaires (Union européenne) en matière de rayonnement parasite. « CE » est l'abréviation de « Conformité Européenne ».



Cet appareil est uniquement destiné à un usage privé et n'est pas conçu pour l'utilisation dans une entreprise de l'industrie lourde.

Le caméscope

Contenu de l'emballage

Une fois le déballage terminé, vérifiez que les éléments suivants vous ont bien été livrés:

- Caméscope HD
- Chargeur de batterie avec bloc d'alimentation
- Carte SDHC de 4 Go
- Câble USB
- Câble HDMI
- Câble AV
- Étui de protection
- 2 accus lithium-ion
- CD de logiciels
- Mode d'emploi et documents relatifs à la garantie

Configuration matérielle requise

Pour que l'on puisse utiliser la caméra avec un ordinateur, celui-ci doit avoir la configuration suivante:

- Processeur Intel Pentium III ou supérieur
- Windows XP/Vista, Windows 7
- DirectX 9.0c ou supérieur
- 1 Go RAM
- 1 Go d'espace libre sur le disque dur
- 1 lecteur de CD-ROM 4x
- 1 port USB disponible

Description de l'appareil

Le caméscope offre en un seul petit appareil:

- des fonctions d'un caméscope numérique,
- d'un appareil photo numérique,
- Au lieu d'un viseur, le caméscope possède un écran tactile à cristaux liquides haute résolution, qui vous permet de contrôler vos prises de vues. L'écran LCD tactile sert en outre à visualiser les menus où l'on peut faire tous les réglages.
- Le caméscope possède un zoom optique grossissant 5 fois. Il peut enregistrer des films d'une résolution maximale de 1920 x 1080 et des photos de 3648 x 2736 (10 millions de pixels).
- Il est facile à brancher par USB à un ordinateur ou à un téléviseur HD par HDMI.



Attention !

Pour éviter de l'endommager, ne touchez pas l'écran avec des objets coupants ou pointus. Utilisez vos doigts pour faire fonctionner le caméscope.

Vue d'ensemble de l'appareil

Façade	Arrière
 <p>1. Objectif 2. Haut-parleur 3. Flash 4. Microphone</p>	 <p>5. Écran LCD tactile (« Touchscreen ») 6. Commutateur TÉLÉ/GRAND ANGLE : T : télézoom ; W : grand angle 7. Voyant de fonctionnement 8. Touche démarrage/arrêt/déclencheur 9. Sous le couvercle : port HDMI/USB 10. Fixation de dragonne</p>

Tableau de commande écran ouvert	Dessous
	
<ul style="list-style-type: none"> 11. Touche de balance des blancs 12. Touche de pré-enregistrement/déclencheur automatique 13. Touche marche/arrêt 14. Commutateur de mode vidéo/photo 15. Haut-parleur 	<ul style="list-style-type: none"> 16. Entrée CC/sortie AV Sous le couvercle : DC in (pour une utilisation prolongée, pas de recharge de l'accu par cette prise), AV out 17. Vis de pied 18. Compartiment accu/carte

Préparatifs

Ouvrir le compartiment accu/carte

Le compartiment accu/carte se trouve sous la caméra.

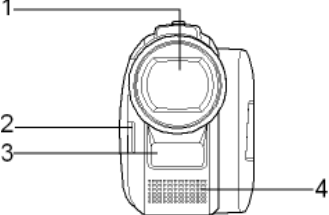
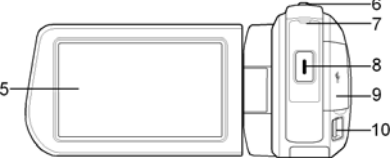
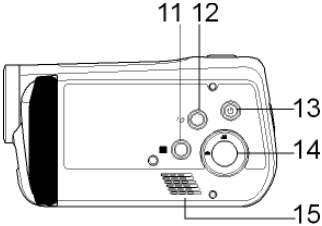
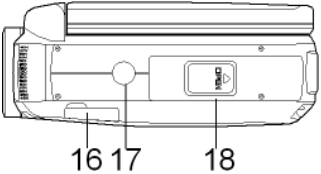
- ▶ Tenez le caméscope de façon à ce que le couvercle du compartiment accu/carte soit tourné vers le haut.
- ▶ Tirez le couvercle vers l'arrière de l'appareil.



Insérer et retirer l'accu

- ▶ Retirez le levier de verrouillage gris du compartiment.
- ▶ Insérez l'accu dans le compartiment, comme sur l'illustration, avec l'inscription sur le dessus.

! N'inversez jamais la polarité. Veillez à respecter le pôle plus (+) et le pôle moins (-) afin d'éviter tout court-circuit.

- ▶ Pour enlever l'accu, ôtez le levier de blocage du compartiment et tirez l'accu hors de l'appareil.

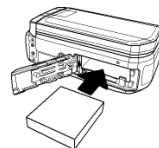

! Pour des enregistrements de longue durée, il est possible d'alimenter le caméscope à l'aide du bloc d'alimentation fourni à brancher à l'entrée CC sous l'appareil. L'accu, en revanche, ne sera pas rechargé ainsi.

Insérer et retirer les cartes SD/SDHC

- ▶ Prenez une carte SD/SDHC et insérez-la dans le connecteur prévu à cet effet comme sur l'illustration.
- ▶ Pour enlever la carte mémoire, appuyez-la dans son emplacement jusqu'à ce que vous entendiez un clic bien audible puis relâchez-la. La carte mémoire sort légèrement de son emplacement automatiquement et vous pouvez maintenant la retirer.



Verrouiller les cartes mémoires

Si vous souhaitez mettre des enregistrements sur une carte mémoire, vérifiez qu'elle n'est pas verrouillée:

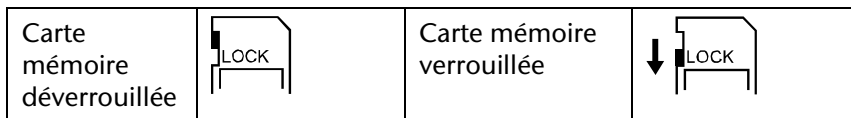

Fermer le compartiment accu/carte

- ▶ Pour fermer le couvercle, poussez-le vers l'avant de l'appareil jusqu'à entendre un déclic.

Charger la batterie

Pour recharger l'accu à l'aide du chargeur fourni, procédez de la façon suivante:

- ▶ Placez l'accu dans le chargeur comme sur l'illustration.
- ▶ Branchez le bloc d'alimentation à une prise de courant 230 V ~ 50 Hz et l'autre extrémité au chargeur.

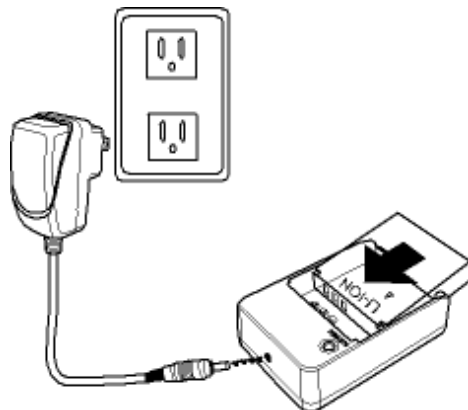

Pour la première charge complète de l'accu, il faut compter environ six heures. Pendant la charge, le voyant de fonctionnement est rouge. Il devient vert dès que la charge est terminée.

Si le caméscope est branché au secteur avec l'accu dans son compartiment, l'accu n'est pas rechargé.

Utilisation des fonctions de base



Allumer et éteindre le caméscope

- ▶ Pour activer le caméscope, ouvrez l'écran LCD. Appuyez sur la **touche marche/arrêt** pour mettre le caméscope en marche. Le voyant de fonctionnement s'allume en vert.
 - ▶ Pour éteindre le caméscope, appuyez de nouveau sur la **touche marche/arrêt**.
-  Avec la fonction de démarrage rapide, vous pouvez mettre le caméscope en mode veille (**STDBY**) en fermant l'écran (voir p. 38).
- ▶ Vous n'avez plus qu'à fermer l'écran pour mettre le caméscope en veille. Pour le rallumer, rouvrez simplement l'écran.

Passer en mode de fonctionnement

Le caméscope propose un mode de prise de vues et un mode de lecture.

Une fois sous tension, le caméscope se met en mode de prise de vues. Vous pouvez tout de suite prendre des photos ou enregistrer des films.

- ▶ Pour passer du mode de prise de vues au mode de lecture, ouvrez le menu en touchant l'écran et appuyez du doigt sur le symbole de lecture .
- ▶ Pour passer du mode de lecture au mode de prise de vues, appuyez du doigt sur le symbole du caméscope .
- ▶ Appuyez sur le **commutateur de mode** pour passer du mode photo au mode vidéo ou vice versa.

L'affichage en mode de prise de vues







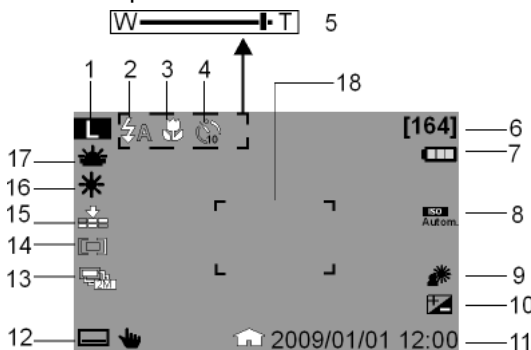





Dans les différents modes de prise de vues (vidéo, photo), le caméscope affiche toutes les informations dont vous avez besoin.

Affichage en mode photo

En mode photo, le caméscope affiche les informations suivantes:



1	Résolution photo : LW = 3264 x 1840, L = 3648 x 2736, M = 2448 x 1840, S = 1600 x 1200
2	flash automatique ; anti-yeux rouges ; flash éteint ; flash forcé ; pose longue
3	fonctions macro
4	déclencheur automatique
5	touche grand angle/télézoom Affichage du zoom : zoom : zoom optique 5 x + zoom numérique 10 x.







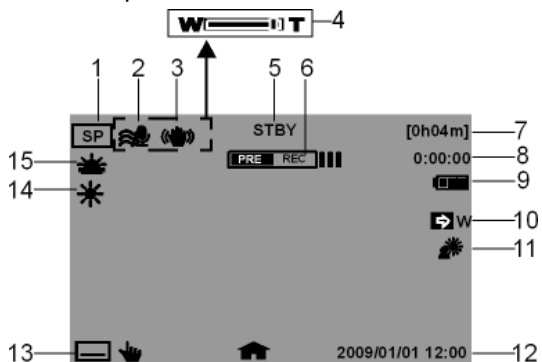



6	[164] affiche le nombre de photos que l'on peut encore prendre avec la résolution choisie.
7	batterie pleine ;  batterie à moitié pleine ;  batterie faible ;   sur secteur
8	 Autom. affiche le réglage d'exposition choisi.
9	 Contre-jou
10	 Correction d'exposition
11	Dateur ;  fuseau horaire 1,  fuseau horaire 2
12	  menu
13	mode de prise de vues ;  5 photos en rafale d'1 Mpx ;  2 photos en rafale de 2 Mpx
14	Zone de mise au point
15	Qualité d'image
16	Balance des blancs
17	Mode scène

Affichage en mode vidéo

En mode vidéo, le caméscope affiche les informations suivantes:



1	Résolution vidéo : HQ = 1920 x 1080; SP = 1280 x 720 (60 Hz); LP = 1280 x 720 (30 Hz); Web = 640 x 480
2	filtre antivibrations
3	stabilisateur d'image électronique
4	touche grand angle/télézoom Affichage du zoom : zoom : zoom optique 5 x + zoom numérique 10 x.
5	STBY en prise de vue
6	pré-enregistrement activé
7	[0h04m] affiche le temps que l'on peut encore filmer avec la résolution choisie.

8	0:00:00 affiche la durée du film déjà enregistré
9	 batterie pleine ;  batterie à moitié pleine ;  batterie faible ;  batterie vide  sur secteur.
10	Indique que la fonction fondu enchaîné est activée.
11	 Contre-jour
12	Dateur ;  fuseau horaire 1,  fuseau horaire 2
13	  menu
14	Balance des blancs
15	Mode scène

Faire des prises de vues

Films

Pour enregistrer un film, procédez comme suit :

- ▶ Ouvrez l'écran LCD et allumez le caméscope en appuyant sur la touche **marche/arrêt** .
- ▶ Choisissez votre plan à l'aide de la touche **grand angle/télézoom**.
- ▶ Pour commencer la prise de vues, appuyez sur le **déclencheur**.

 En mode vidéo, le microphone est allumé. Le caméscope enregistre automatiquement le son.

Pendant la prise de vues, l'écran LCD affiche la durée (heures:minutes:secondes). Le voyant de fonctionnement clignote en vert.

- ▶ Pour arrêter la prise de vues, appuyez de nouveau sur le **déclencheur**.

Pré-enregistrement

Le caméscope offre la possibilité de commencer l'enregistrement trois secondes avant la prise de vues effective. Les images prises en pré-enregistrement sont sauvegardées provisoirement dans la mémoire interne de l'appareil.

- ▶ Appuyez sur la touche **PRE-REC**/ pour activer la fonction de pré-enregistrement.
- ▶ Appuyez sur le déclencheur pour lancer l'enregistrement.



Photos



Pour prendre des photos, procédez comme suit :



- ▶ Ouvrez l'écran LCD et allumez le caméscope en appuyant sur la touche **marche/arrêt** .
- ▶ Le cas échéant, passez en mode photo au moyen de la touche **mode**.
- ▶ Choisissez votre plan à l'aide de la touche **grand angle/télézoom**.
- ▶ Enfoncez le **déclencheur** à mi-course. Un cadre de mise au point apparaît.
- ▶ Faites la mise au point sur votre sujet, puis appuyez à fond sur le **déclencheur**.

Déclencheur automatique

Le caméscope permet de prendre des photos à l'aide du **déclencheur automatique**.

- ▶ Appuyez sur la touche **PRE-REC/**  pour l'activer.
- ▶ En appuyant plusieurs fois sur **PRE-REC/** , choisissez un retard de 2 secondes, de 10 secondes ou la désactivation de la fonction.
- ▶ Appuyez sur le **déclencheur** pour lancer le compte à rebours du déclencheur automatique.

 Appuyez sur la touche mode  pour passer des photos à la vidéo ou vice versa.

En mode photo, le symbole  s'allume en vert ; en mode vidéo, c'est le symbole  qui s'allume.

Menu vidéo

Dans le **menu vidéo**, vous pouvez faire tous les réglages nécessaires pour vos films.

En mode vidéo, touchez l'écran LCD du doigt pour afficher le **menu vidéo**. Touchez simplement le menu voulu pour l'ouvrir.





► Pour quitter le menu, appuyez sur la touche **x**.

Menu lecture

Dans le menu lecture , vous pouvez regarder ou traiter vos photos/films.

Mode scène

Avec le mode scène , vous pouvez adapter votre prise de vues à la situation du moment. Vous disposez des modes scène suivants :

	Coucher de soleil	Les tons rouges sont renforcés pour souligner la beauté de couchers de soleil, par exemple.
	Portrait	La mise au point se fait sur le sujet tandis que l'arrière-plan reste flou.
	Paysage	Le relief des paysages étendus est accentué.
	Éclairage à la bougie	Les nuances de l'image sont soulignées à l'enregistrement, les couleurs paraissent plus chaudes
	Plage/neige	Ce réglage permet d'éviter la surexposition lors de prises de vues à la plage ou dans des paysages de neige.
	Arrêt	Tous les effets de scène sont désactivés.

Diaphragme

Dans le menu fondu enchaîné , vous pouvez régler la transition au début ou à la fin de la prise de vues.

- ▶ Pour ouvrir en fondu au début de la prise de vues, réglez l'option « Ouverture en fondu » sur noir ou blanc.
- ▶ Pour fermer en fondu à la fin de la prise de vues, réglez l'option « Fermeture en fondu » sur noir ou blanc.





La fonction est automatiquement désactivée lorsque vous appuyez sur la **touche démarrage/arrêt** à la fin de la prise de vues.

Réglage

Dans le menu réglages , vous pouvez procéder à différents réglages du caméscope ou du système, tels que l'affichage en plein écran, la date et l'heure ou le mode de prise de vues.

Mode vidéo

En mode vidéo, vous pouvez modifier divers réglages tels que le mode de prise de vues, le zoom numérique, l'EIS, le filtre antivent et la balance des blancs.

Pour afficher le menu vidéo, ouvrez d'abord le menu réglages en appuyant sur . Changez ensuite l'onglet supérieur en appuyant sur .

Mode de prise de vues

Réglez ici la résolution dans laquelle le caméscope doit enregistrer les images.

Vous disposez des réglages suivants :

<i>Réglage</i>	<i>Explication</i>
HQ (haute)	Choisissez cette option pour obtenir une résolution de 1920 x 1080, 30 Hz.
SQ (Standard)	Choisissez cette option pour obtenir une résolution de 1280 x 720, 60 Hz.
LP (basse)	Choisissez cette option pour obtenir une résolution de 1280 x 720, 30 Hz.
WEB	Choisissez cette option pour obtenir une résolution de 640 x 480.



Le caméscope affiche le temps de prise de vues restant en fonction de la résolution en heures/minutes.

Zoom numérique

Vous pouvez activer ou désactiver ici le zoom numérique.

- ▶ Choisissez **arrêt** pour le désactiver.
- ▶ Choisissez **marche**, pour l'activer. L'image peut être grossie numériquement au maximum dix fois.

E.I.S.

Activez ou désactivez ici le stabilisateur d'image électronique (**E**lectronic **I**mage **S**tabilizer).

- ▶ Choisissez **arrêt** pour le désactiver.
- ▶ Choisissez **marche** pour l'activer.



Dès que le stabilisateur d'image électronique est activé, le symbole  apparaît à l'écran.

Filtre antivent

Cette option permet d'activer ou de désactiver la fonction de filtre antivent. Elle sert à réduire les éventuels parasites dus au vent pendant la prise de vues.





- ▶ Choisissez **arrêt** pour désactiver la fonction de filtre antivent.
- ▶ Choisissez **marche** pour l'activer.



Dès que la fonction de filtre antivent est activée, le symbole  apparaît à l'écran.

Balance des blancs

Réglez ici le caméscope en fonction de la température de couleur de la lumière que vous avez sur le lieu de la prise de vues.

- ▶ Choisissez **AWB** pour activer la balance des blancs automatique.
- ▶ Choisissez  pour adapter le caméscope à la prise de vues de jour.
- ▶ Choisissez  pour adapter le caméscope à la prise de vues lorsque la lumière du jour est réduite.
- ▶ Choisissez  pour adapter le caméscope à la prise de vues en présence de lumière incandescente.
- ▶ Choisissez  pour adapter le caméscope à la prise de vues en présence de lumière fluorescente.
- ▶ Choisissez  pour régler manuellement la valeur des blancs.

Pour le réglage de l'exposition, voir p. 35.

Menu photo

Dans le **menu photo**, vous pouvez faire tous les réglages nécessaires pour vos photos.

En mode photo, touchez l'écran LCD du doigt pour afficher le **menu photo**. Touchez simplement le menu voulu pour l'ouvrir.

► Pour quitter le menu, appuyez sur la touche **x**.

Menu lecture





Dans le menu lecture , vous pouvez regarder ou traiter vos photos/films.

Mode scène

Avec le mode scène , vous pouvez adapter votre prise de vues à la situation du moment.

Flash

Dans le menu flash , vous pouvez adapter le flash à l'exposition du moment. Vous disposez des modes flash suivants :



	Auto	Le flash se déclenche automatiquement dès qu'un éclairage supplémentaire est nécessaire.
	Anti-yeux rouges	Le flash se déclenche deux fois de suite pour réduire l'« effet yeux rouges »..
	Flash forcé	Le flash s'allume à chaque pression du déclencheur.
	Pose longue	Le flash se déclenche avec une vitesse d'obturation lente.
	Flash éteint	Le flash est désactivé et ne se déclenche pas.

Réglage

Dans le menu réglages , vous pouvez procéder à différents réglages du caméscope ou du système, tels que l'affichage en plein écran, la date et l'heure ou le mode de prise de vues.

Mode photo

En mode photo, vous pouvez modifier divers réglages tels que la taille de l'image, la qualité, le mode, l'ISO, la balance des blancs, la zone de mise au point, la macro, la prévisualisation automatique, la mesure et la trame.

Pour afficher le menu photo, ouvrez d'abord le menu réglages en appuyant sur . Changez ensuite l'onglet supérieur en appuyant sur .

Taille de l'image

Réglez ici la résolution dans laquelle le caméscope doit prendre les photos.

Vous disposez des réglages suivants :

<i>Réglage</i>	<i>Explication</i>
LW	Choisissez cette option pour obtenir une résolution de 3264 x 1840.
L	Choisissez cette option pour obtenir une résolution de 3648 x 2736.
M	Choisissez cette option pour obtenir une résolution de 2448 x 1840.
S	Choisissez cette option pour obtenir une résolution de 1600 x 1200.



Le caméscope affiche la capacité mémoire restante en fonction de la résolution en heures/minutes.

Qualité

Vous pouvez régler ici la qualité des photos avant la prise de vues.





N'oubliez pas que des images de meilleure qualité nécessitent davantage de place mémoire.

- ▶ Choisissez superfine (≡≡≡) pour obtenir la meilleure qualité d'image possible.
- ▶ Choisissez fine (≡≡) pour obtenir un équilibre entre la qualité et la place mémoire.
- ▶ Choisissez normale (≡) pour utiliser le moins de place mémoire possible par image.

Mode

Réglez ici le mode de fonctionnement du caméscope pour la photo.

- ▶ Choisissez  pour prendre une seule photo à la fois.
- ▶ Choisissez  pour prendre une série de photos d'une résolution de 2 Mpx.
- ▶ Choisissez  pour prendre une série de photos d'une résolution de 10 Mpx.

ISO

Réglez ici la photosensibilité du caméscope.

 Dans des conditions de faible luminosité, utilisez un ISO élevé, et un ISO plus bas en cas de bonne luminosité.



- ▶ Choisissez **Autom.** pour laisser le caméscope régler automatiquement la photosensibilité.
- ▶ Choisissez ISO **50** pour régler la photosensibilité à 50 ISO.
- ▶ Choisissez ISO **100** pour régler la photosensibilité à 100 ISO.
- ▶ Choisissez ISO **200** pour régler la photosensibilité à 200 ISO.

Balance des blancs

Réglez ici le caméscope en fonction de la température de couleur de la lumière que vous avez sur le lieu de la prise de vues (voir p. 29).

Exposition



Vous pouvez régler l'exposition manuellement. Dans des conditions de faible luminosité, la fonction d'exposition automatique de l'appareil photo peut en effet ne pas être performante et donner des photos mal exposées.

- ▶ Sélectionnez la correction d'exposition voulue à l'aide des touches **gauche**  / **droite**  et quittez le menu en appuyant sur .

 Vous pouvez sélectionner une valeur comprise entre -2,0 EV et +2,0 EV.

Zone de mise au point

Réglez ici la zone sur laquelle le caméscope doit effectuer la mise au point.

- ▶ Choisissez  pour que le caméscope reconnaisse la position d'un visage et fasse automatiquement la mise au point dessus.
- ▶ Choisissez  pour que le caméscope fasse la mise au point au centre de l'image.

Macro

Activez ou désactivez ici la fonction de macro.

- ▶ Choisissez **arrêt** pour la désactiver.
- ▶ Choisissez **marche** pour l'activer.



Prévisualisation automatique

Réglez ici la prévisualisation automatique.

- ▶ Choisissez **arrêt** pour désactiver cette fonction.
- ▶ Choisissez **0,5 sec.** pour afficher la photo prise pendant 0,5 seconde.
- ▶ Choisissez **1 sec.** pour afficher la photo prise pendant 1 seconde.
- ▶ Choisissez **3 sec.** pour afficher la photo prise pendant 3 secondes.

Mesure

Déterminez ici où le caméscope doit mesurer la luminosité.

- ▶ Choisissez  pour qu'il mesure l'exposition en plusieurs points du sujet.
- ▶ Choisissez  pour qu'il la mesure au centre de l'image.
- ▶ Choisissez  pour qu'il mesure l'exposition moyenne de l'ensemble de l'image.

Trame





Réglez ici les guides facilitant la photocopie de sujets.

- ▶ Choisissez **arrêt** pour les désactiver.
- ▶ Choisissez **marche** pour les activer.

Menu « Réglages »

Dans le menu réglages, vous pouvez procéder à différents réglages du caméscope et du système, tels que l'affichage en plein écran, la date et l'heure ou le mode de prise de vues.

On peut ouvrir le menu réglages aussi bien en mode de prise de vues qu'en mode de lecture.

- ▶ Pour afficher ce menu, ouvrez-le en touchant l'écran et en appuyant du doigt sur son symbole .
- ▶ Pour passer du menu réglages au menu système, appuyez du doigt sur le symbole du menu système .
- ▶ Pour ouvrir les réglages vidéo, appuyez du doigt sur le symbole du caméscope .
- ▶ Pour ouvrir les réglages photo, appuyez du doigt sur le symbole de l'appareil photo .



L'appareil doit pour cela se trouver dans le mode correspondant.

Configuration du système

Affichage en plein écran

Réglez ici le menu OSD en mode de prise de vues et de lecture.

- ▶ Choisissez **Simple** pour n'afficher à l'écran que les informations les plus importantes.
- ▶ Choisissez **Normal** pour afficher toutes les informations.

Démarrage rapide

La fonction de démarrage rapide vous permet d'allumer facilement et rapidement le caméscope par l'ouverture de l'écran. Si cette fonction est activée et que l'écran est fermé, le voyant de fonctionnement clignote en vert.

Date/Heure

Réglez ici la date et l'heure pour que vos prises de vues soient correctement horodatées.

- ▶ Touchez le champ à modifier.
- ▶ Réglez-en la valeur à l'aide des touches **haut** ▲ / **bas** ▼.
- ▶ Sélectionnez le champ à modifier suivant en le touchant, puis procédez de la même manière.
- ▶ Touchez **JJ/MM/TT** pour sélectionner le format de date voulu.
- ▶ Pour enregistrer les réglages modifiés, appuyez sur **OK** .

Fuseau horaire

Réglez ici l'heure d'un autre fuseau horaire, par exemple celle de la destination d'un voyage.

- ▶ Pour régler le fuseau horaire d'origine, appuyez sur le symbole correspondant ✈️.
- ▶ Appuyez ensuite sur la ville mentionnée au-dessus et choisissez le fuseau horaire voulu à l'aide des touches **gauche** ◀️ / **droite** ▶️.
- ▶ Appuyez maintenant sur les touches **haut** ▲️ / **bas** ▼️ pour rechercher une ville du fuseau horaire choisi et confirmez-la en appuyant sur son nom.

 En appuyant sur la touche 🗂️, vous passerez à l'heure d'été.

- ▶ Pour régler le fuseau horaire de la destination de vacances, appuyez sur le symbole correspondant ✈️ et procédez comme pour le fuseau horaire d'origine.

Langue

Choisissez ici la langue voulue.

- ▶ Appuyez sur les touches **haut** ▲️ / **bas** ▼️ pour la rechercher dans la liste des langues disponibles.
- ▶ Sélectionnez la langue souhaitée en touchant simplement son nom.
- ▶ Confirmez en appuyant sur **OK** ➤️.

Arrêt automatique

Réglez ici le temps au bout duquel le caméscope active automatiquement le mode veille.

- ▶ Sélectionnez **DÉSACTIVER** pour désactiver l'arrêt automatique
- ▶ Sélectionnez **5 min** pour régler le temps de l'arrêt automatique sur 5 minutes.

 Après 1 minute en mode veille, le caméscope s'éteint complètement.

Signal sonore

Réglez le volume des signaux sonores/la tonalité des touches du caméscope.

- ▶ Sélectionnez **DÉSACTIVER** pour désactiver tous les sons du caméscope.
- ▶ Sélectionnez **FAIBLE** pour réduire les sons du caméscope.
- ▶ Sélectionnez **NORMAL** pour un volume modéré des sons du caméscope.
- ▶ Sélectionnez **ÉLEVÉ** pour amplifier les sons du caméscope.

Luminosité de l'écran LCD

Réglez ici la luminosité de l'écran LCD.

Sélectionnez Automatique pour que l'éclairage de l'écran s'active automatiquement.

- ▶ Sélectionnez **SOMBRE** pour réduire l'éclairage de l'écran.
- ▶ Sélectionnez **NORMAL** pour que l'éclairage de l'écran ne soit ni trop lumineux, ni trop sombre.
- ▶ Sélectionnez **LUMINEUX** pour amplifier l'éclairage de l'écran.



Sortie TV

Réglez ici le standard TV de votre téléviseur.

- ▶ Sélectionnez **NTSC** si vous possédez un téléviseur NTSC. Le standard NTSC est utilisé entre autres au Japon, aux États-Unis, à Taiwan ainsi que dans d'autres pays.
- ▶ Sélectionnez **PAL** si vous possédez un téléviseur PAL. Le standard PAL est utilisé entre autres en Europe, en Océanie ainsi que dans d'autres pays.

Format du téléviseur

Réglez ici le format de votre téléviseur.

- ▶ Sélectionnez 4:3  si vous voulez raccorder le caméscope à un téléviseur dont le ratio largeur:hauteur est de 4:3.
- ▶ Sélectionnez 16:9  si vous voulez raccorder le caméscope à un téléviseur dont le ratio largeur:hauteur est de 16:9.

Menu du téléviseur

Réglez ici l'OSD que le caméscope affiche sur le téléviseur raccordé.

- ▶ Sélectionnez **DÉSACTIVER** pour que l'OSD soit désactivé en cours de lecture sur un téléviseur.
- ▶ Sélectionnez **ACTIVER** pour que l'OSD soit activé en cours de lecture sur un téléviseur.

Résolution HDMI

Réglez ici la résolution appliquée à la lecture HDMI.

- ▶ Sélectionnez **AUTOMATIQUE** pour que le caméscope associé à votre appareil de reproduction d'image puisse régler la résolution optimale.
- ▶ Sélectionnez **1080i** pour que le caméscope puisse transmettre à l'appareil de reproduction l'image dans une résolution de 1080i.
- ▶ Sélectionnez **720p** pour que le caméscope puisse transmettre à l'appareil de reproduction l'image dans une résolution de 720p.
- ▶ Sélectionnez **480p** pour que le caméscope puisse transmettre à l'appareil de reproduction l'image dans une résolution de 480p.

Numéro de fichier

Réglez ici la numérotation des fichiers image.

- ▶ Sélectionnez **SÉRIE** pour que les fichiers soient numérotés consécutivement.
- ▶ Sélectionnez **RESTAURER** pour que la numérotation commence à 0001 à chaque changement de dossier.

Formater

Vous pouvez ici reformater la mémoire.

Si une carte mémoire est insérée, la carte est formatée.

- ▶ Sélectionnez **FORMATER** et confirmez avec **OUI** pour formater le support mémoire inséré.
- ▶ Sélectionnez **NON** pour interrompre le formatage.



Attention !

Si vous formatez la mémoire, toutes les données qui y sont sauvegardées sont effacées.

Assurez-vous que ni la mémoire ni la carte SD/SDHC ne contienne plus aucune donnée importante.



Tout restaurer



Cette fonction vous permet de restaurer les réglages par défaut du caméscope.

- ▶ Sélectionnez **TOUT RESTAURER** et confirmez avec **OUI** pour restaurer les réglages par défaut du caméscope.
- ▶ Sélectionnez **NON** pour interrompre la restauration.

Menu de visualisation





Pour accéder au menu de visualisation, touchez l'écran LCD et appuyez sur .

Le menu de visualisation est composé de 2 zones. L'onglet supérieur présente le menu de visualisation vidéo  et le menu de visualisation photo .

- ▶ En mode visualisation, choisissez la visualisation vidéo en cliquant sur .
- ▶ Appuyez sur **HAUT**  / **BAS**  pour parcourir les pages.





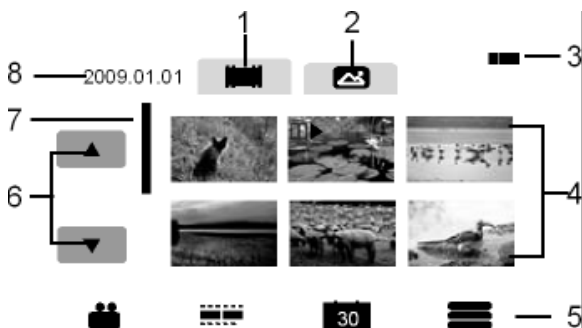

Le menu de visualisation vidéo

Le menu de visualisation vidéo vous présente toutes les vidéos contenues sur la carte.

- ▶ En mode visualisation, choisissez la visualisation vidéo en cliquant sur .
- ▶ Appuyez sur **HAUT**  / **BAS**  pour parcourir les pages.
- ▶ Appuyez sur  pour quitter le menu de visualisation vidéo.



En mode visualisation vidéo, le caméscope vous affiche les informations suivantes:







1	Onglet vidéo	Affichage des vignettes des vidéos.
2	Onglet photo	Affichage des vignettes des photos.
3	Batterie	Affichage de l'état de la batterie.
4	Aperçu des films/photos	Indique les vidéos/photos contenues sur la carte mémoire. Pour afficher les photos ou vidéos en plein écran, toucher l'image correspondante.
5	Barre d'outils	 basculer en mode enregistrement,  retour à la galerie,  à l'index des dates,  au menu de visualisation.
6	Barre latérale	Toucher l'écran pour afficher la page précédente/suivante.
7	Barre de défilement	Appuyer pour parcourir vers le HAUT  / BAS  .
8	Date d'enregistrement	Affichage de la date de l'enregistrement.

La fonction pellicule

Le caméscope vous offre la possibilité d'afficher les vidéos enregistrées sous la forme d'instantanés.

- ▶ Appuyez sur  pour activer la fonction pellicule.
- ▶ Sélectionnez la vidéo souhaitée à l'aide de **HAUT**  / **BAS** .

La première image de la vidéo est affichée en haut à gauche de l'écran accompagnée de la durée totale.



- ▶ Utilisez  /  pour choisir l'intervalle entre chaque instantané. Vous avez le choix entre 1 min., 2 min., 3 min., 5 min. ou 10 min.
- ▶ Utilisez **GAUCHE**  / **DROITE**  pour parcourir les instantanés présentés et se positionner à l'endroit souhaité de la vidéo.

Sélectionnez l'endroit de la vidéo que vous désirez éditer en appuyant sur la vignette souhaitée.

Vous pouvez maintenant éditer l'endroit de la vidéo souhaité (tel que décrit page 48).

Liste (date)





Le menu liste vous permet de rechercher des images ou vidéos enregistrées en fonction de leur date.

- ▶ Appuyez sur  pour afficher le menu liste.
- ▶ Choisissez la date à laquelle vous avez enregistré les films et confirmez en appuyant sur .

Les vidéos/photos enregistrées le jour sélectionné sont maintenant affichées.

La visualisation vidéo

En mode visualisation vidéo, toutes les vidéos contenues sur la carte vous sont présentées.

- ▶ En mode visualisation, choisissez la visualisation vidéo en cliquant sur .
- ▶ Appuyez sur **HAUT**  / **BAS**  pour parcourir les pages.
- ▶ Appuyez sur la vidéo correspondante pour l'afficher.
- ▶ Appuyez sur  pour quitter le menu de visualisation vidéo.

En mode visualisation vidéo, le caméscope vous affiche les informations suivantes:

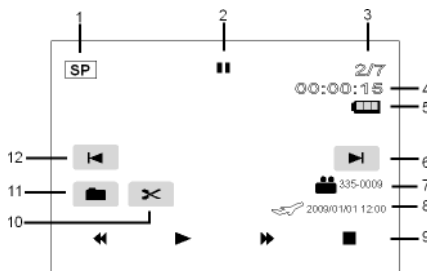

1	Qualité de l'enregistrement	Affichage de la qualité d'enregistrement sélectionnée.
2	Pause	Est affiché lorsque la lecture est en mode pause.
3	Numéro de la vidéo	Affichage du numéro du fichier et du nombre total de vidéos en mémoire.
4	Compteur	Affichage du temps écoulé depuis le début de la séquence actuelle.
5	Batterie	Affichage de l'état de la batterie.

6	Continuer	Ouverture de la prochaine vidéo enregistrée.
7	Fichier	Affichage du « nom du fichier ».
8	Date/heure	Affichage de la date/l'heure en fonction du fuseau horaire défini.
9	Lecteur vidéo	Touches retour rapide, lecture, avance lecture et stop.
10	Découpage (en « mode pause » uniquement)	Vous offre la possibilité de couper le film affiché.
11	Photo (en « mode pause » uniquement)	Vous offre la possibilité d'effectuer un arrêt sur image de la scène affichée.
12	Retour	Ouverture de la précédente vidéo enregistrée.

Éditer des vidéos

Pour couper la vidéo sélectionnée, procédez comme suit :

- ▶ Appuyez sur **PAUSE**  pour interrompre la vidéo à l'endroit à modifier.



Vous avez à présent la possibilité de créer une photo à partir de cette scène ou bien de couper la vidéo à cet endroit.

- ▶ Appuyez sur **GÉNÉRER UNE PHOTO**  pour créer une photo à partir de la scène en mode pause. La photo créée est automatiquement enregistrée et est visible dans le menu de visualisation photo.

Effacer, protéger des vidéos

SUPPRIMER

Pour effacer des vidéos, procédez comme suit:

- ▶ Appuyez sur  pour accéder au menu de visualisation. Appuyez sur  pour choisir le menu permettant de supprimer, de protéger et d'afficher l'état de la carte.
- ▶ Appuyez sur **EFFACER** pour accéder au mode de suppression.

Vous pouvez ici choisir d'effacer toutes les vidéos, les effacer par date ou uniquement les vidéos sélectionnées.

- ▶ Appuyez sur **TOUTES** pour supprimer toutes les vidéos. Validez la demande de confirmation en appuyant sur **OUI**.
- ▶ Appuyez sur **SÉLECTIONNER** pour choisir les vidéos à effacer. Sélectionnez à présent les vidéos à supprimer.
- ▶ Appuyez sur  et validez la demande de confirmation en appuyant sur **OUI** afin d'effacer les vidéos sélectionnées.

Vous pouvez maintenant sélectionner ici une ou plusieurs vidéos à supprimer. Les vidéos sélectionnées pour la suppression sont accompagnées du symbole . En bas à droite de l'écran apparaît également le nombre de fichiers sélectionnés.

- ▶ Appuyez sur **PAR DATE** pour supprimer toutes les vidéos par date. Validez la demande de confirmation en appuyant sur **OUI**.

 Si une carte mémoire est insérée dans l'appareil, vous pouvez effacer uniquement les films se trouvant sur la carte mémoire. Si la carte mémoire est bloquée, vous ne pouvez pas effacer les films qu'elle contient.

Protéger

Vous pouvez ici protéger des vidéos ou photos contre les risques d'effacement accidentel.

- ▶ Appuyez sur **PROTÉGER** pour accéder au menu protéger.

Vous pouvez ici choisir de tout protéger, protéger uniquement les éléments sélectionnés ou bien tout déprotéger.

- ▶ Appuyez sur **TOUT PROTÉGER** et validez la demande de confirmation en appuyant sur **OUI** pour protéger toutes les vidéos.
- ▶ Appuyez sur **SÉLECTIONNER** pour choisir les vidéos à protéger. Sélectionnez à présent les vidéos à protéger.
- ▶ Appuyez sur et validez la demande de confirmation en appuyant sur **OUI** afin de protéger les vidéos sélectionnées.

Vous pouvez maintenant sélectionner ici une ou plusieurs vidéos à protéger. Les vidéos sélectionnées destinées à être protégées sont accompagnées du symbole .

- ▶ Appuyez sur **TOUT DÉPROTÉGER** et validez la demande de confirmation en appuyant sur **OUI** pour déprotéger toutes les vidéos.



État de la carte



Vous pouvez ici afficher l'espace libre et occupé de la carte mémoire.

- ▶ Appuyez sur **ÉTAT DE LA CARTE** pour afficher l'espace mémoire.

Le menu de visualisation photo





Pour accéder au menu de visualisation photo, touchez l'écran LCD et appuyez sur .

Comme expliqué page 44, le menu de visualisation est composé de 2 zones. L'onglet supérieur présente le menu de visualisation vidéo  et le menu de visualisation photo .

- ▶ En mode visualisation, choisissez la visualisation photo en cliquant sur .
- ▶ Appuyez sur **HAUT**  / **BAS**  pour parcourir les pages.

La visualisation photo

En mode visualisation photo, toutes les photos contenues sur la carte vous sont présentées.

- ▶ En mode visualisation, choisissez la visualisation photo en cliquant sur .
- ▶ Appuyez sur **HAUT**  / **BAS**  pour parcourir les pages.
- ▶ Appuyez sur la vidéo correspondante pour l'afficher.
- ▶ Appuyez sur  pour quitter le menu de visualisation vidéo.

En mode visualisation vidéo, le caméscope vous affiche les informations suivantes:

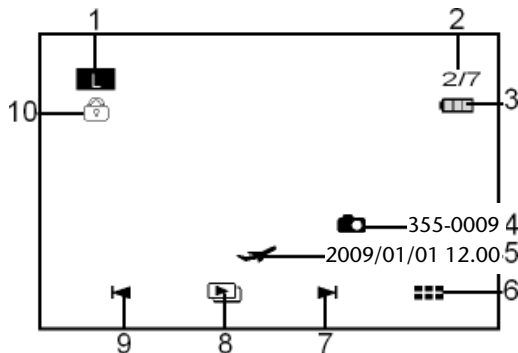

1	Taille de la photo	Affichage de la taille de la photo.
2	Numéro de fichier	Affichage du numéro du fichier et du nombre total d'images en mémoire.
3	Batterie	Affichage de l'état de la batterie.
4	Nom de fichier	Affichage du nom du fichier actuel.
5	Date d'insertion	Affichage de la date.
6	Quitter	Basculer du menu de visualisation photo au menu de lecture.
7	Photo suivante	Passer à la photo suivante.
8	Diaporama	Démarrer le diaporama.
9	Photo précédente	Retourner à la photo précédente.
10	Protection	Indique que le fichier est protégé.



Zoomer des photos

Pour zoomer une photo sur l'écran LCD de votre caméscope, procédez comme suit:



- ▶ Appuyez sur la photo souhaitée pour l'afficher.
- ▶ Appuyez sur **TÉLÉZOOM/GRAND ANGLE** direction **T**. L'image est maintenant agrandie.
- ▶ À l'aide de votre index, faites glisser l'image sur l'écran dans la direction souhaitée afin de modifier la partie d'image affichée.

Diaporama

Pour afficher les photos créées individuellement ou sous la forme d'un diaporama, procédez comme suit:

- ▶ Appuyez sur la photo souhaitée pour l'afficher.
- ▶ Appuyez sur  /  pour parcourir les photos.

Vous avez maintenant la possibilité de démarrer le diaporama.

- ▶ Appuyez sur **DIAPORAMA**  pour afficher toutes les photos enregistrées sous la forme d'un diaporama.
- ▶ Appuyez sur  pour arrêter le diaporama ou le poursuivre.
- ▶ Appuyez sur  pour interrompre le diaporama et accéder au menu de visualisation.





Si une carte mémoire est insérée dans l'appareil, vous pouvez effacer uniquement les photos qu'elle contient.

Si la carte mémoire est bloquée, vous ne pouvez pas effacer les photos se trouvant sur la carte mémoire.

Liste (date)

Le menu liste vous permet de rechercher des images ou vidéos enregistrées en fonction de leur date.



- ▶ Appuyez sur  pour afficher le menu liste.
- ▶ Choisissez la date à laquelle vous avez enregistré les photos et confirmez en appuyant sur .
- ▶ Appuyez sur  pour afficher le menu liste.

Choisissez la date à laquelle vous avez enregistré les photos et confirmez en appuyant sur.

Effacer, protéger des photos

SUPPRIMER

Pour effacer des photos, procédez comme suit:

- ▶ Appuyez sur  pour accéder au menu de visualisation. Appuyez sur  pour choisir le menu permettant de supprimer, de protéger et d'afficher l'état de la carte.
- ▶ Appuyez sur **EFFACER** pour accéder au mode de suppression.

Vous pouvez ici choisir d'effacer toutes les photos, les effacer par date ou uniquement les photos sélectionnées.

- ▶ Appuyez sur **TOUTES** pour supprimer toutes les photos. Validez la demande de confirmation en appuyant sur **OUI**.
- ▶ Appuyez sur **SÉLECTIONNER** pour choisir les photos à effacer. Sélectionnez à présent les photos à supprimer.
- ▶ Appuyez sur  et validez la demande de confirmation en appuyant sur **OUI** afin d'effacer les photos sélectionnées.

Vous pouvez maintenant sélectionner ici une ou plusieurs photos à supprimer. Les photos sélectionnées pour la suppression sont accompagnées du symbole . En bas à droite de l'écran apparaît également le nombre de fichiers sélectionnés.

- ▶ Appuyez sur **PAR DATE** pour supprimer toutes les photos par date. Validez la demande de confirmation en appuyant sur **OUI**.

 Si une carte mémoire est insérée dans l'appareil, vous pouvez effacer uniquement les photos qu'elle contient. Si la carte mémoire est bloquée, vous ne pouvez pas effacer les photos se trouvant sur la carte mémoire.

Protéger

Vous pouvez ici protéger des vidéos ou photos contre les risques d'effacement accidentel.

- ▶ Appuyez sur **PROTÉGER** pour accéder au menu protéger.

Vous pouvez ici choisir de tout protéger, protéger uniquement les éléments sélectionnés ou bien tout déprotéger.

- ▶ Appuyez sur **TOUT PROTÉGER** et validez la demande de confirmation en appuyant sur **OUI** pour protéger toutes les photos.
- ▶ Appuyez sur **SÉLECTIONNER** pour choisir les photos à protéger. Sélectionnez à présent les photos à protéger.
- ▶ Appuyez sur et validez la demande de confirmation en appuyant sur **OUI** afin de protéger les photos sélectionnées.

Vous pouvez maintenant sélectionner ici une ou plusieurs photos à protéger. Les photos sélectionnées destinées à être protégées sont accompagnées du symbole .

- ▶ Appuyez sur **TOUT DÉPROTÉGER** et validez la demande de confirmation en appuyant sur **OUI** pour déprotéger toutes les photos.

Raccorder le caméscope à un téléviseur

- ▶ Raccordez la fiche noire du câble AV à la sortie TV du caméscope.
- ▶ Branchez les fiches blanche et jaune du câble AV sur les prises correspondantes du téléviseur.



Si vous avez enregistré des images au format HD, utilisez un câble HDMI pour raccorder le caméscope à l'entrée HDMI numérique de votre téléviseur afin d'afficher dans une résolution supérieure les images enregistrées au format HD.

Intervalle

Vous pouvez sélectionner ici la durée de l'intervalle du diaporama.

- ▶ Appuyez sur **1 sec.** pour choisir un intervalle d'une durée de 1 seconde.
- ▶ Appuyez sur **5 sec.** pour choisir un intervalle d'une durée de 5 secondes.
- ▶ Appuyez sur **10 sec.** pour choisir un intervalle d'une durée de 10 secondes.

DPOF

DPOF signifie « Digital Print Order Format ». Vous pouvez régler ici les paramètres d'impression des images lorsque vous souhaitez faire tirer les images dans un studio photo ou sur une imprimante compatible DPOF. Vous pouvez imprimer les photos directement sur une imprimante compatible DPOF, sans avoir à les transférer au préalable sur l'ordinateur.

- ▶ Appuyez sur **SÉLECTIONNER** pour sélectionner les photos à imprimer via le format de commande d'impression DPOF et validez la demande de confirmation en appuyant sur **OUI**.
- ▶ Appuyez sur **Toutes** pour sélectionner toutes les photos et validez la demande de confirmation en appuyant sur **OUI**.
- ▶ Appuyez sur **RESTAURER** pour restaurer tous les réglages DPOF et validez la demande de confirmation en appuyant sur **OUI**.

État de la carte

Vous pouvez ici afficher l'espace libre et occupé de la carte mémoire.

- ▶ Appuyez sur **ÉTAT DE LA CARTE** pour afficher l'espace mémoire.

Afficher des films et des photos sur le téléviseur

- ▶ Allumez le téléviseur.
- ▶ Raccordez le caméscope à l'aide du câble HDMI fourni.
- ▶ Si vous n'utilisez pas de téléviseur compatible HD, raccordez le caméscope à votre téléviseur à l'aide du câble AV fourni. Tant que le caméscope est raccordé à un téléviseur, l'écran LCD est désactivé.
- ▶ Sélectionnez le film tel que décrit page. ou bien la photo tel que décrit page 30.

Les enregistrements sont affichés sur le téléviseur.

Transférer films et photos sur un ordinateur

Raccordez le caméscope à votre PC à l'aide du câble USB fourni, comme indiqué sur l'illustration. Votre PC reconnaîtra automatiquement le caméscope en tant que support de données amovible.

- ▶ Sélectionnez **Ordinateur** si le caméscope a été raccordé à un PC.
- ▶ Sélectionnez **Imprimante** si le caméscope a été raccordé à une imprimante.

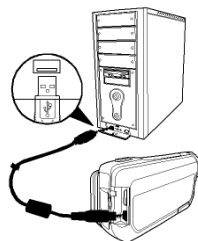

Les films sont enregistrés au format MPEG4 et les photos au format JPG. Ils se trouvent dans la mémoire interne ou sur votre carte SD/SDHC dans le dossier **DCIM/100MOVIE**.



Les dossiers sont créés automatiquement sur la carte SD/SDHC.

Pour transférer sur votre ordinateur les films ou photos que vous souhaitez archiver ou retoucher, procédez comme suit:

- ▶ Utilisez le câble fourni pour raccorder la caméra à la prise USB de l'ordinateur.
Le témoin de fonctionnement devient vert.
- ▶ Chargez les films ou photos sur votre ordinateur.
- ▶ Déconnectez l'appareil de l'ordinateur.
- ▶ Débranchez le câble USB.

Maintenance et entretien

Nettoyez le boîtier, l'objectif et l'écran de la façon suivante :

Nettoyez le boîtier avec un chiffon doux et sec.

N'utilisez pas de diluant ni de produit de nettoyage qui contiennent du pétrole. Vous pourriez endommager l'appareil photo.

Pour nettoyer l'objectif et l'écran, retirez d'abord la poussière avec une brosse pour objectif. Nettoyez-les ensuite avec un chiffon doux. N'appuyez pas sur l'écran et n'utilisez aucun objet dur pour le nettoyer.

N'utilisez aucun produit de nettoyage puissant pour le boîtier et l'objectif (consultez votre revendeur lorsque vous ne parvenez pas à retirer de la saleté).

Dépannage rapide

Erreur	Cause possible	Solution
Les photos/films sont flous.	L'objectif est sale.	Nettoyez l'objectif.
Les photos/films sont légèrement teintés.	Le réglage de la balance des blancs n'est pas correct.	Réglez la balance des blancs en fonction des conditions d'éclairage.
Les photos/films apparaissent dans des couleurs modifiées.	Un effet spécial est activé.	Désactivez l'effet.
Les photos/films sont trop sombres ou trop clairs.	Mauvais réglage du flash.	Modifiez le réglage du flash.
	Le motif est trop éloigné.	Rapprochez-vous du motif.
Impossible d'effacer les photos/films.	La carte SD/SDHC est bloquée.	Débloquez la carte SD/SDHC.
	Le fichier est bloqué.	Débloquez le fichier.
L'appareil ne se met pas en marche.	L'accu est vide.	Chargez la batterie.

Erreur	Cause possible	Solution
Utilisation de la carte SD/SDHC impossible.	La carte SD/SDHC n'est pas correctement insérée dans le compartiment cartes.	Insérez correctement la carte SD/SDHC.
L'appareil n'est pas reconnu par l'ordinateur	Le pilote de l'appareil n'est pas installé sur l'ordinateur.	Installez le pilote.

Si ces indications ne parviennent pas à résoudre le problème, adressez-vous à notre service clientèle. Vous trouverez les coordonnées sur la dernière page de ce manuel.

N'essayez en aucun cas d'intervenir au niveau de l'appareil : il ne contient aucun élément nécessitant un entretien de la part de l'utilisateur. Toute intervention non autorisée engendre l'annulation de la garantie.

Caractéristiques techniques

Capteur d'image	10 mégapixels
Modes	Caméra vidéo HD, appareil photo numérique
Objectif	f = 6,1 – 30.5 mm, zoom optique 5 fois, zoom numérique 10 fois
Écran	LCD 3"
Norme TV	NTSC/PAL
Support d'enregistrement	Compartiment pour cartes SD (2 Go maxi.) ou SDHC (16 Go maxi.)
Formats de fichiers	Image : JPEG ; film : AVI
Plage de réglage	Film : Normal : 10 cm ~ ∞ Photo : Normal : 30 cm ~ ∞ Macro : 10 cm – infini
Résolution photo	LW : 3264 x 1840 pixels (16:9) L : 3648 x 2736 pixels M : 2448 x 1840 pixels S : 1600 x 1200 pixels
	HQ: 1920 x 1080 30 Hz SP: 1280 x 720 60 Hz

	LP: 1280 x 720 30 Hz Web: 640 x 480
Prise PC	Port Mini USB 2.0
Alimentation :	Batterie lithium-ion 1450 mAh, 3.7 V

Recyclage

Emballage



Votre appareil se trouve dans un emballage de protection afin d'éviter qu'il ne soit endommagé au cours du transport. Les emballages sont des matières premières et peuvent être recyclés ou réintégrés dans le circuit des matières premières.

Appareil



Une fois arrivé en fin de vie, ne jetez en aucun cas l'appareil dans une poubelle classique. Informez-vous auprès de votre municipalité pour connaître les possibilités de recyclage écologique et adapté.

Piles



Les piles usagées ne sont pas des déchets domestiques !