



# Notice d'utilisation

## Sandero

## Logan

## Logan MCV

# Bienvenue à bord de votre véhicule

---

**Cette notice d'utilisation et d'entretien** réunit à votre intention les informations qui vous permettront :

- de bien connaître votre véhicule et, par là-même, de bénéficier pleinement, et dans les meilleures conditions d'utilisation, de toutes les fonctionnalités et de tous les perfectionnements techniques dont il est doté.
- de maintenir son fonctionnement optimum par la simple mais rigoureuse observation des conseils d'entretien.
- de faire face, sans perte de temps excessive, aux opérations qui ne requièrent pas l'intervention d'un spécialiste.

Les quelques instants que vous consacrerez à la lecture de cette notice seront très largement compensés par les enseignements que vous en tirerez, les fonctionnalités et les nouveautés techniques que vous y découvrirez. Si certains points restaient encore obscurs, les techniciens de notre Réseau se feraient un plaisir de vous fournir tout renseignement complémentaire.

Pour vous aider dans la lecture de cette notice vous trouverez le symbole suivant :



**Pour indiquer une notion de risque, de danger ou une consigne de sécurité.**

La description des modèles, déclinés dans cette notice, a été établie à partir des caractéristiques techniques connues à la date de conception de ce document. **La notice regroupe l'ensemble des équipements** (de série ou optionnels) **existants pour ces modèles, leur présence dans le véhicule dépend de la version, des options choisies et du pays de commercialisation.**

**De même certains équipements devant apparaître en cours d'année peuvent être décrits dans ce document.**

**Enfin, dans toute la notice, lorsqu'il est fait référence au Représentant de la marque il s'agit d'un Représentant DACIA.**

Bonne route au volant de votre véhicule.

Traduit du français. Reproduction ou traduction, même partielle, interdite sans autorisation écrite du constructeur du véhicule.



# S O M M A I R E

## Chapitres

Faites connaissance avec votre véhicule .....

1

La conduite .....

2

Votre confort .....

3

Entretien .....

4

Conseils pratiques .....

5

Caractéristiques techniques .....

6

Index alphabétique .....

7



# Chapitre 1 : Faites connaissance avec votre véhicule

Clés, télécommande à radiofréquence : généralités . . . . .	1.2
Verrouillage et déverrouillage des portes . . . . .	1.5
Condamnation automatique des ouvrants en roulage . . . . .	1.7
Ouverture et fermeture des portes . . . . .	1.8
Appuis-tête . . . . .	1.10
Sièges avant . . . . .	1.11
Volant de direction, Heure . . . . .	1.12
Ceintures de sécurité . . . . .	1.13
Dispositifs complémentaires aux ceintures avant . . . . .	1.19
Dispositifs de protection latérale . . . . .	1.23
Dispositif de retenue complémentaire . . . . .	1.24
Sécurité enfants : généralités . . . . .	1.25
fixation du siège enfant . . . . .	1.28
installation du siège enfant . . . . .	1.31
désactivation, activation de l'airbag passager avant . . . . .	1.38
Rétroviseurs . . . . .	1.41
Poste de conduite . . . . .	1.42
Témoins lumineux . . . . .	1.46
Afficheurs et indicateurs . . . . .	1.50
Ordinateur de bord . . . . .	1.52
Éclairages et signalisations extérieurs . . . . .	1.57
Réglage de la hauteur des faisceaux . . . . .	1.59
Avertisseurs sonores et lumineux . . . . .	1.60
Essuie-vitre, Lave-vitre . . . . .	1.61
Réservoir carburant (remplissage carburant) . . . . .	1.63

# CLÉS, TÉLÉCOMMANDE À RADIOFRÉQUENCE : généralités (1/2)

**A**

28178



## Clé A

- 1 Clé codée de contacteur-démarrateur, des portes et du bouchon de remplissage carburant.

La clé ne doit pas être utilisée pour une autre fonction que celles décrites dans la notice (décapsuler une bouteille...).

**B**

28175

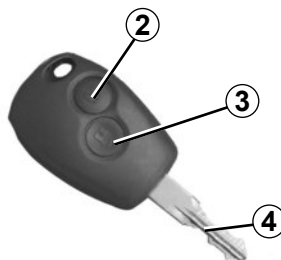

## Télécommande à radiofréquence B

- 2 Verrouillage de tous les ouvrants.
- 3 Déverrouillage de tous les ouvrants.
- 4 Clé codée de contacteur-démarrateur, de la porte conducteur et du bouchon de remplissage carburant.

### Conseil

N'approchez pas la télécommande d'une source de chaleur, de froid ou d'humidité.



### Responsabilité du conducteur

Ne quittez jamais votre véhicule clé à l'intérieur en y laissant un enfant (ou un animal), même pour une courte durée.

En effet, celui-ci pourrait se mettre en danger ou mettre en danger d'autres personnes en démarrant le moteur, en actionnant des équipements comme par exemple les lave-vitres ou encore verrouiller les portes.

Risque de blessures graves.

# CLÉS, TÉLÉCOMMANDE À RADIOFRÉQUENCE : généralités (2/2)

## Champ d'action de la télécommande

Il varie selon l'environnement : attention donc aux manipulations de la télécommande pouvant verrouiller ou déverrouiller le véhicule par appuis intempestifs sur les boutons.

## Interférences

La présence de certains objets (objets métalliques, téléphones portables, zone soumise à de fort rayonnement électromagnétique...), à proximité de la clé, peut créer des interférences et gêner le fonctionnement du système.

### **Remplacement, besoin d'une clé ou d'une télécommande supplémentaire**

En cas de perte, ou si vous désirez une autre clé ou télécommande, adressez-vous exclusivement à un Représentant de la marque.

En cas de remplacement d'une clé ou télécommande, il sera nécessaire d'amener le véhicule **et toutes ses clés ou télécommandes** chez un Représentant de la marque pour réinitialiser l'ensemble.

Vous avez la possibilité d'utiliser jusqu'à quatre clés ou télécommandes par véhicule.

### **Défaillance de la clé ou télécommande**

Assurez-vous d'avoir toujours une pile en bon état, du bon modèle et introduite correctement. La durée de vie de la pile est d'environ deux ans.

Pour connaître la procédure de changement de la pile, reportez-vous au paragraphe « Télécommande à radiofréquence : piles » en chapitre 5.



# CLÉS, TÉLÉCOMMANDE À RADIOFRÉQUENCE : utilisation

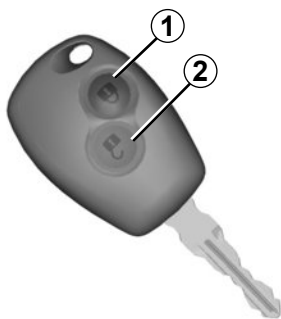

33137

## Déverrouillage des portes

Appuyez sur le bouton de déverrouillage **2**.

Le déverrouillage est visualisé **par un clignotement** des feux de détresse et des répéteurs latéraux.

**Nota** : si aucune porte n'est ouverte dans les 2 minutes (environ) suivant le déverrouillage par la télécommande, les portes se verrouillent de nouveau automatiquement.

## Verrouillage des portes

Appuyez sur le bouton de verrouillage **1**.

Le verrouillage est visualisé **par deux clignotements** des feux de détresse et des répéteurs latéraux.

Si un ouvrant (porte, hayon) est ouvert ou mal fermé, il y a une condamnation puis une décondamnation rapide des ouvrants et pas de clignotement des feux de détresse et des répéteurs latéraux.

La clé ne doit pas être utilisée pour une autre fonction que celles décrites dans la notice (décapsuler une bouteille...).



## Responsabilité du conducteur

Ne quittez jamais votre véhicule, clé à l'intérieur en y laissant un enfant (ou un animal), même pour une courte durée. En effet, celui-ci pourrait se mettre en danger ou mettre en danger d'autres personnes en démarrant le moteur, en actionnant des équipements comme par exemple les lève-vitres ou encore verrouiller les portes. Risque de blessures graves.

# VERROUILLAGE ET DÉVERROUILLAGE DES PORTES (1/2)

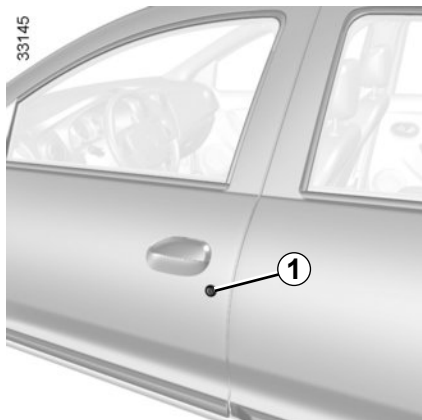

## Commande manuelle

### De l'extérieur

Déverrouillez les portes à l'aide de la clé dans une serrure de porte **1**.



Ne quittez jamais votre véhicule, clé, télécommande à l'intérieur du véhicule.

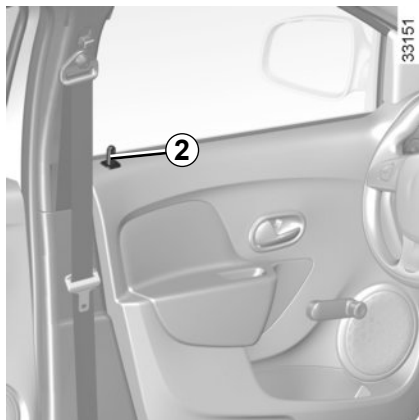

### De l'intérieur

Enfonchez le bouton **2** pour verrouiller, levez le bouton **2** pour déverrouiller.



### Responsabilité du conducteur

Si vous décidez de rouler portes verrouillées, sachez que cela peut rendre plus difficile l'accès des secouristes dans l'habitacle en cas d'urgence.

## VERROUILLAGE ET DÉVERROUILLAGE DES PORTES (2/2)



### Commande électrique

Elle permet la condamnation ou la décondamnation simultanée des serrures des portes et du coffre.

Verrouillez ou déverrouillez les portes en appuyant sur le contacteur **3**.

Sur les portes avant, le verrouillage ne peut pas être effectué porte ouverte.



Ne quittez jamais votre véhicule, clé, télécommande à l'intérieur du véhicule.

### Verrouillage des ouvrants sans la télécommande à radiofréquence

Cas, par exemple, d'une pile déchargée, d'un non-fonctionnement temporaire de la télécommande à radiofréquence...

**Moteur arrêté, un ouvrant (porte ou coffre) ouvert**, exercez un appui de plus de cinq secondes sur le contacteur **3**.

À la fermeture de la porte tous les ouvrants seront verrouillés.

Le déverrouillage de l'extérieur du véhicule ne sera possible qu'avec la télécommande à radiofréquence.



### Responsabilité du conducteur

Si vous décidez de rouler portes verrouillées, sachez que cela peut rendre plus difficile l'accès des secouristes dans l'habitacle en cas d'urgence.

### Témoin d'état de verrouillage des ouvrants

**Contact mis**, le témoin intégré au contacteur **3** vous informe de l'état de verrouillage des ouvrants :

- témoin allumé, les ouvrants sont verrouillés;
- témoin éteint, les ouvrants sont déverrouillés.

Lorsque vous condamnez les portes, le témoin reste allumé puis s'éteint.

# CONDAMNATION AUTOMATIQUE DES OUVRANTS EN ROULAGE

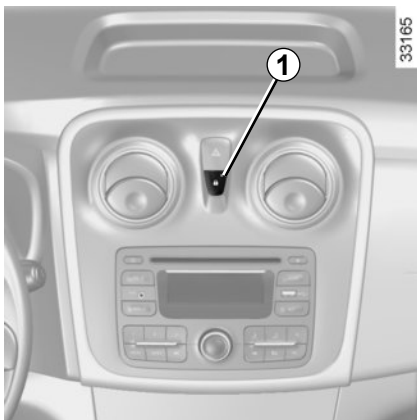

**Vous devez avant tout décider si vous souhaitez activer la fonction.**

## Pour l'activer

**Contact mis**, appuyez sur le contacteur **1** environ 5 secondes, jusqu'à entendre un signal sonore. Le témoin intégré au contacteur s'allume lorsque les ouvrants sont verrouillés.

## Pour la désactiver

**Contact mis**, appuyez sur le contacteur **1** environ 5 secondes, jusqu'à entendre un signal sonore.

## Principe de fonctionnement

Au démarrage, le système condamne automatiquement les portes dès que vous atteignez environ 7 km/h.

## Anomalie de fonctionnement

Si vous constatez une anomalie de fonctionnement (pas de condamnation automatique), vérifiez en premier lieu la bonne fermeture de tous les ouvrants. S'ils sont bien fermés et que le problème persiste, adressez-vous à un Représentant de la marque.

Assurez-vous également que la condamnation n'a pas été désactivée par erreur.

Si c'est le cas, voir la procédure d'activation.



Si vous décidez de rouler portes verrouillées, sachez que cela peut rendre plus difficile l'accès des secouristes dans l'habitacle en cas d'urgence.

## OUVERTURE ET FERMETURE DES PORTES (1/2)

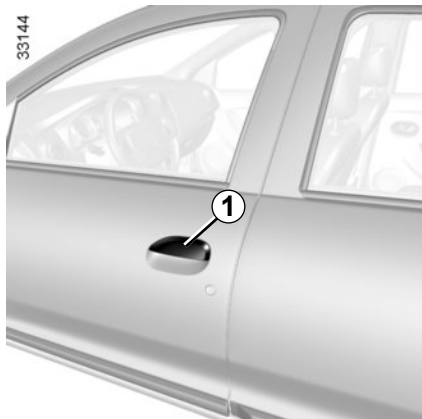

### Ouverture de l'extérieur

Portes déverrouillées (reportez-vous au paragraphe « Verrouillage et déverrouillage des portes » en chapitre 1), placez la main sous la poignée **1** et tirez vers vous.

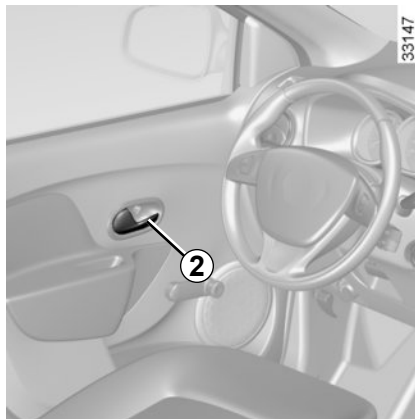

### Ouverture de l'intérieur

Tirez la poignée **2**.



Par mesure de sécurité, les manoeuvres d'ouverture/fermeture ne doivent se faire que véhicule à l'arrêt.

### Alarme sonore d'oubli d'éclairage

À l'ouverture de la porte conducteur, une alarme sonore se déclenche pour vous signaler que les feux sont restés allumés alors que le contact moteur est coupé.

### Alarme d'oubli de fermeture d'un ouvrant

Suivant véhicule, cette alarme équipe la porte conducteur ou tous les ouvrants.

Véhicule à l'arrêt, si un ouvrant est ouvert ou mal fermé, un témoin  s'allume.

En roulage, dès que le véhicule atteint environ 20 km/h un témoin  s'allume accompagné d'un signal sonore.

## OUVERTURE ET FERMETURE DES PORTES (2/2)

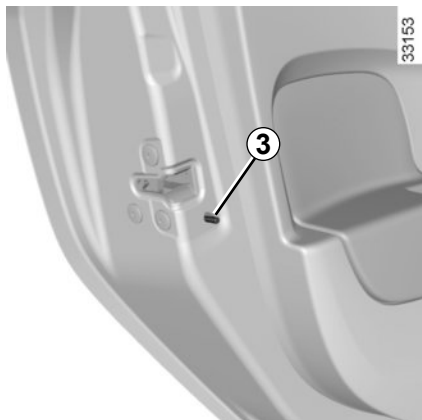

### Sécurité enfants

Pour rendre impossible l'ouverture des portes arrière de l'intérieur, déplacez le levier 3 de chaque porte et vérifiez de l'intérieur que les portes sont bien condamnées.



### Responsabilité du conducteur lors du stationnement ou arrêt du véhicule

Ne quittez jamais votre véhicule en y laissant un enfant, un adulte non autonome ou un animal même pour une courte durée.

En effet, ceux-ci pourraient se mettre en danger ou mettre en danger d'autres personnes, par exemple en démarrant le moteur, en actionnant des équipements comme les lève-vitres ou encore en verrouillant les portes.

De plus, par temps chaud et/ou ensoleillé, sachez que la température intérieure de l'habitacle monte très rapidement.

**RISQUE DE MORT OU BLESSURES GRAVES.**

# APPUIS-TÊTE AVANT

36522

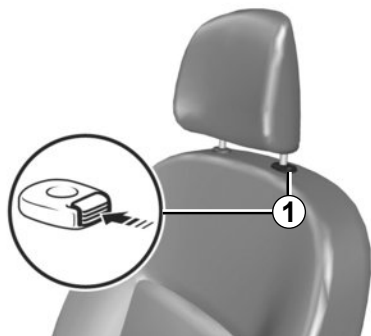

## Pour monter l'appui-tête

Tirez l'appui-tête vers le haut jusqu'à la hauteur désirée.

## Pour descendre l'appui-tête

Appuyez sur le bouton **1** et accompagnez l'appui-tête dans sa descente jusqu'à la hauteur désirée.

## Pour enlever l'appui-tête

Appuyez sur le bouton **1** et levez l'appui-tête jusqu'à le libérer (inclinez le dossier vers l'arrière si nécessaire).

## Pour remettre l'appui-tête

Introduisez les tiges dans les fourreaux, crantage vers l'avant, et abaissez l'appui-tête jusqu'à la hauteur désirée. Assurez-vous de son bon verrouillage.

26342

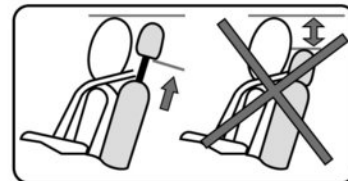

L'appui-tête étant un élément de sécurité, veillez à sa présence et à son bon positionnement : le haut de l'appui-tête doit se situer le plus proche possible du sommet de la tête.

## SIÈGES AVANT

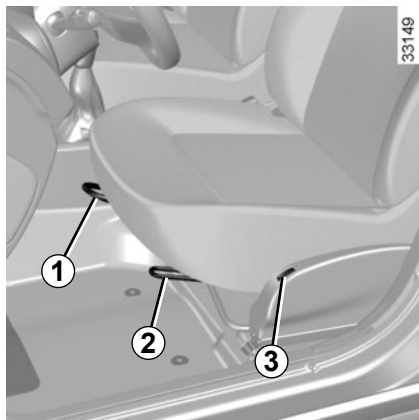

### Pour avancer ou reculer

Levez la barre **1** pour déverrouiller. À la position choisie, relâchez la barre **1** et assurez-vous du bon verrouillage du siège.

### Pour monter ou descendre l'assise du siège conducteur

Suivant véhicule, levez la poignée **2**, réglez l'assise à la hauteur désirée puis lâchez le levier.



### Pour incliner le dossier

Manœuvrez la molette **4** et inclinez le dossier jusqu'à la position désirée.

### Sièges chauffants

Suivant véhicule, contact mis, appuyez sur le contacteur **3**.

Le système, qui est thermostaté, détermine si le chauffage est nécessaire ou pas.

Pour arrêter la fonction, appuyez de nouveau sur le contacteur **3**.



Pour des raisons de sécurité, effectuez ces réglages véhicule à l'arrêt.

Pour ne pas gêner l'efficacité des ceintures de sécurité, nous vous conseillons de ne pas trop incliner les dossiers des sièges en arrière.

Veillez au bon verrouillage des dossiers des sièges.

Aucun objet ne doit se trouver sur le plancher (place avant conducteur) : en effet en cas de freinage brusque, ces objets risquent de glisser sous le pédalier et d'empêcher son utilisation.



# VOLANT DE DIRECTION/HEURE

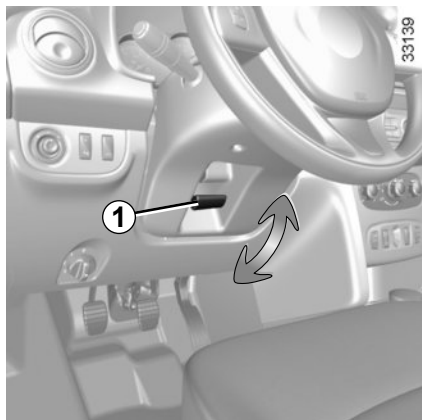

## Réglage du volant

Suivant véhicule, la position du volant est réglable en hauteur.

Tirez le levier **1** et amenez le volant dans la position désirée.

Ensuite, poussez le levier pour bloquer le volant.

Assurez-vous du bon verrouillage du volant.



Pour des raisons de sécurité effectuez ces réglages véhicule à l'arrêt.

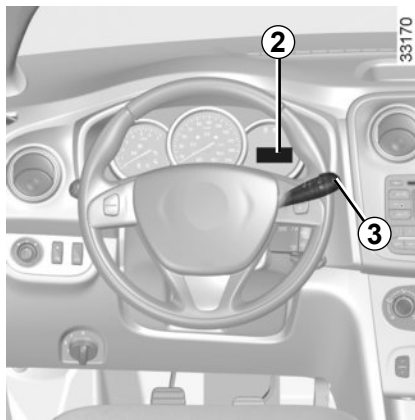

## Réglage de l'heure

### Mise à l'heure de la montre 2

Sélectionnez l'affichage « Heure » au tableau de bord en appuyant sur le bouton **3**.



Pour votre sécurité, nous vous recommandons de ne pas effectuer de corrections en roulant.

Exercez un appui long sur le bouton **3** pour entrer en mode de réglage des heures.

Lorsque les heures clignotent seules, appuyez brièvement sur le bouton **3** pour les faire défiler.

Exercez un appui long sur le bouton **3** pour entrer en mode de réglage des minutes.

Lorsque les minutes clignotent seules, appuyez brièvement sur le bouton **3** pour les faire défiler.

Validez en exerçant un appui long sur le bouton **3**.

En cas de rupture de l'alimentation électrique (batterie débranchée, fil d'alimentation coupé...), il convient de remettre la montre à l'heure.

## CEINTURES DE SÉCURITÉ (1/6)

Pour assurer votre sécurité, portez votre ceinture de sécurité lors de tous vos déplacements. De plus, vous devez vous conformer à la législation locale du pays où vous vous trouvez.

Pour la bonne efficacité des ceintures arrière, assurez-vous du bon verrouillage de la banquette arrière. Reportez-vous au paragraphe «Banquette arrière : fonctionnalités» en chapitre 3.



Des ceintures de sécurité mal ajustées ou vrillées risquent de causer des blessures en cas d'accident.

Utilisez une ceinture de sécurité pour une seule personne, enfant ou adulte.

Même les femmes enceintes doivent porter leur ceinture. Dans ce cas, veillez à ce que la sangle de bassin n'exerce pas une pression trop importante sur le bas-ventre sans créer de jeu supplémentaire.

**Avant de démarrer, procédez d'abord au réglage de la position de conduite, puis, pour tous les occupants, à l'ajustement de la ceinture de sécurité pour obtenir la meilleure protection.**

**Réglage de la position de conduite** (suivant véhicule)

- **Asseyez-vous bien au fond de votre siège** (après avoir retiré votre manteau, blouson...). C'est essentiel pour le positionnement correct du dos ;
- **réglez l'avancée du siège en fonction du pédalier.** Votre siège doit être reculé au maximum compatible avec l'enfoncement complet de la pédale d'embrayage. Le dossier doit être réglé de manière à ce que les bras restent légèrement pliés ;
- **réglez la position de votre appui-tête.** Pour un maximum de sécurité la distance entre votre tête et l'appui-tête doit être minimale ;
- **réglez la hauteur d'assise.** Ce réglage permet d'optimiser votre vision de conduite ;
- **réglez la position du volant.**

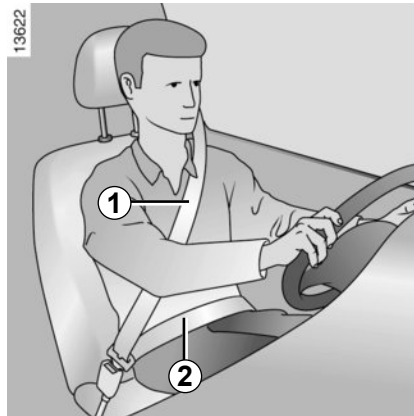

**Ajustement des ceintures de sécurité**

Tenez-vous bien appuyé contre le dossier.

La sangle de thorax **1** doit être rapprochée le plus possible de la base du cou, sans toutefois porter sur ce dernier.

La sangle de bassin **2** doit être portée à plat sur les cuisses et contre le bassin. La ceinture doit porter le plus directement possible sur le corps. Ex. : évitez les vêtements trop épais, les objets intercalés.

## CEINTURES DE SÉCURITÉ (2/6)



### Verrouillage

Déroulez la sangle **lentement et sans à-coups** et assurez l'encliquetage du pêne **3** dans le boîtier **5** (vérifiez le verrouillage en tirant sur le pêne **3**).

En cas de blocage, effectuez un large retour en arrière et déroulez à nouveau.

Si votre ceinture est complètement bloquée, tirez lentement, mais fortement la sangle pour en extraire environ 3 cm. Laissez-la se rembobiner seule puis déroulez à nouveau.

Si le problème persiste, consultez un Représentant de la marque.



### Témoin d'alerte de non-port de ceinture

Suivant véhicule, il s'allume au démarrage moteur si la ceinture conducteur et/ou passager n'est pas bouclée. Véhicule roulant, il s'allume et un signal sonore retentit pendant environ deux minutes tant que la ceinture n'est pas bouclée.

**Nota** : un objet posé sur l'assise passager peut dans certains cas déclencher le témoin d'alerte.

### Déverrouillage

Pressez le bouton **4** du boîtier **5**, la ceinture est rappelée par l'enrouleur. Accompagnez le pêne pour faciliter cette opération.

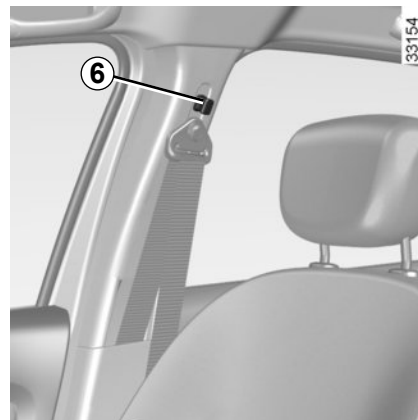

### Réglage en hauteur de la ceinture de sécurité avant

Basculez le bouton **6** pour sélectionner votre position de réglage de telle sorte que la sangle de thorax **1** passe comme indiqué précédemment.

Une fois le réglage effectué, assurez-vous du bon verrouillage.

## CEINTURES DE SÉCURITÉ (3/6)

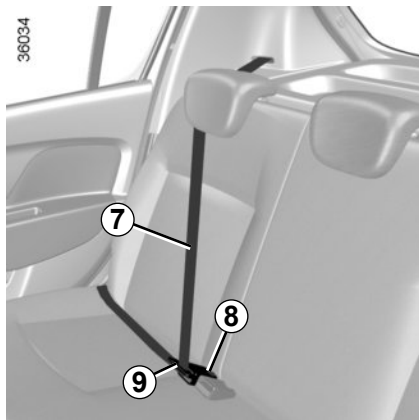

### Version cinq portes

#### Ceintures de sécurité arrière latérales

Déroulez lentement la sangle **7** et encliquez le pêne **9** dans le boîtier de verrouillage rouge **8**.

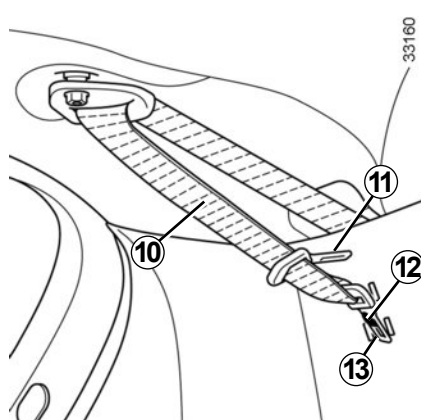

#### Ceinture de sécurité arrière centrale **10** (suivant véhicule)

Sortez le pêne **13** de son logement **12**.

Déroulez lentement la sangle **10** et encliquez le pêne **13** dans le boîtier de verrouillage noir **14**.

Encliquez le pêne coulissant **11** dans le boîtier rouge **15**.

Lorsque la ceinture n'est pas utilisée, introduisez le pêne **13** dans le logement **12**.

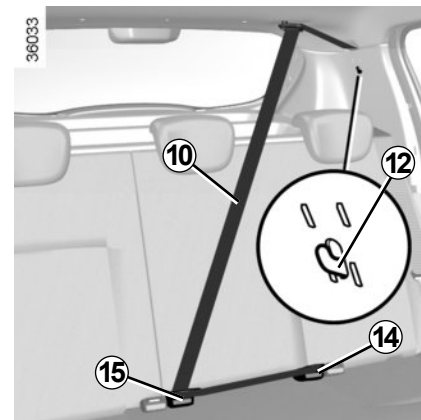

Vérifiez le bon positionnement et le bon fonctionnement des ceintures de sécurité arrière après chaque manipulation des sièges arrière.

## CEINTURES DE SÉCURITÉ (4/6)

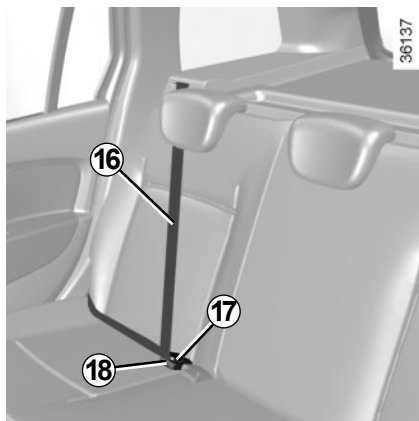

### Version break

#### Ceintures de sécurité arrière latérales

Déroulez lentement la sangle **16** et encliquez le pêne **18** dans le boîtier de verrouillage rouge **17**.



Vérifiez le bon positionnement et le bon fonctionnement des ceintures de sécurité arrière après chaque manipulation des sièges arrière.

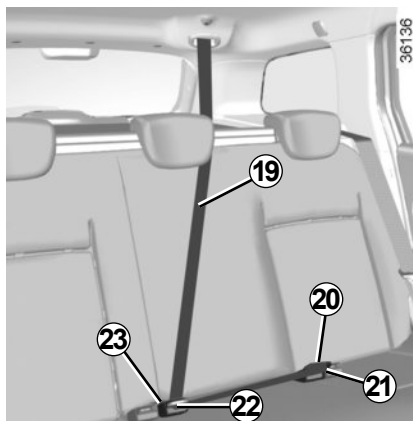

#### Ceinture de sécurité arrière centrale (suivant véhicule)

Déroulez lentement la sangle **19** de son logement **A**.

Encliquez le pêne **21** dans le boîtier noir correspondant **20** lorsque le véhicule en est équipé.

Encliquez le pêne coulissant **22** dans le boîtier rouge **23**.

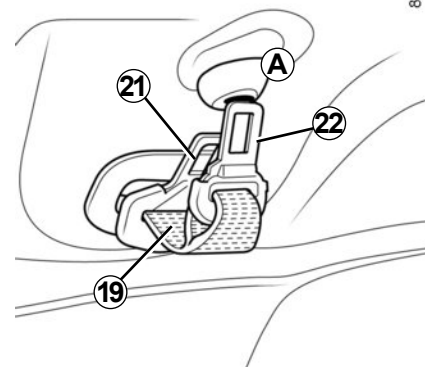

## CEINTURES DE SÉCURITÉ (5/6)

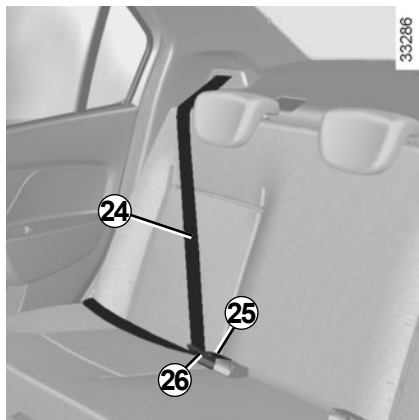

### Version quatre portes

#### Ceintures de sécurité arrière latérales

Déroulez lentement la sangle **24** et encliquez le pêne **26** dans le boîtier de verrouillage rouge **25**.



Vérifiez le bon positionnement et le bon fonctionnement des ceintures de sécurité arrière après chaque manipulation des sièges arrière.

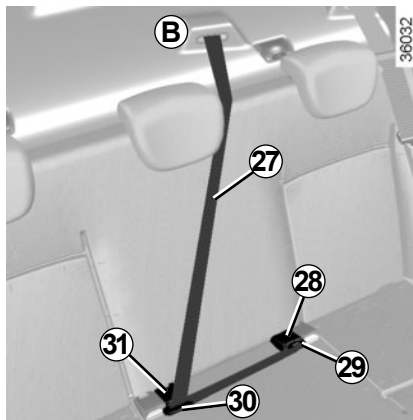

#### Ceinture de sécurité arrière centrale (suivant véhicule)

Déroulez lentement la sangle **27** de son logement **B**.

Encliquez le pêne **29** dans le boîtier noir correspondant **28** lorsque le véhicule en est équipé.

Encliquez le pêne coulissant **30** dans le boîtier rouge **31**.

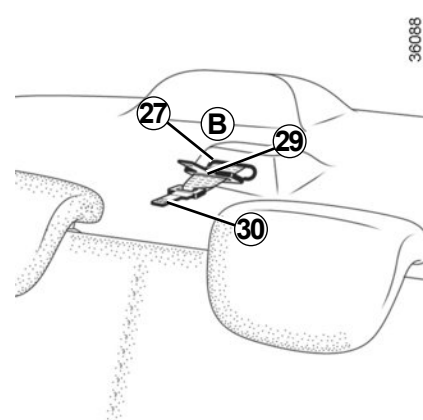

## CEINTURES DE SÉCURITÉ (6/6)

Les informations suivantes concernent les ceintures avant et arrière du véhicule.



- Aucune modification ne doit être apportée aux éléments du système de retenue montés d'origine : ceintures et sièges ainsi que leurs fixations. Pour des cas particuliers (ex : installation d'un siège enfant), consultez un Représentant de la marque.
- N'utilisez pas de dispositifs permettant d'introduire du jeu dans les sangles (exemples : pince à linge, clip...) : car une ceinture de sécurité portée trop lâche risque de provoquer des blessures en cas d'accident.
- Ne faites jamais passer la sangle de thorax sous votre bras, ni derrière votre dos.
- N'utilisez pas la même ceinture pour plus d'une personne et n'attachez jamais un bébé ou un enfant sur vos genoux avec votre ceinture.
- La ceinture ne doit pas être vrillée.
- À la suite d'un accident, faites vérifier et si nécessaire remplacer les ceintures. De même, faites remplacer votre ceinture si celle-ci présente une dégradation.
- Lors de la remise en place de la banquette arrière, veillez à bien repositionner la ceinture de sécurité de façon à pouvoir l'utiliser correctement.
- Veillez à insérer le pêne de la ceinture dans le boîtier approprié.
- Veillez à ne pas intercaler d'objet dans la zone du boîtier de verrouillage de la ceinture qui pourrait gêner son bon fonctionnement.
- Assurez-vous du bon positionnement du boîtier de verrouillage (il ne doit pas être caché, écrasé, plaqué... par des personnes ou des objets).

## DISPOSITIFS COMPLÉMENTAIRES AUX CEINTURES AVANT (1/4)

25279

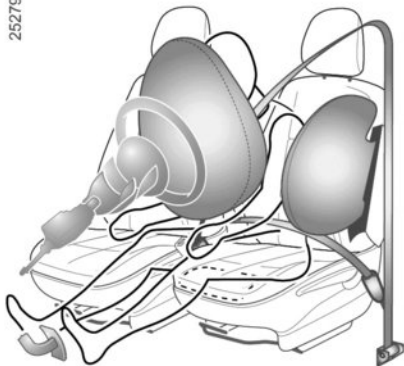

Suivant véhicule, ils peuvent être constitués de :

- **limiteurs d'effort de thorax ;**
- **airbags frontaux conducteur et passager.**

Ces systèmes sont prévus pour fonctionner séparément ou conjointement à l'occasion de chocs frontaux.

Suivant le niveau de violence du choc, le système peut déclencher :

- le blocage de la ceinture de sécurité ;
- l'airbag et le limiteur d'effort.



– À la suite d'un accident, faites vérifier l'ensemble des moyens de retenue.

– Toute intervention sur le système complet (airbag, boîtiers électroniques, câblages) ou réutilisation sur tout autre véhicule, même identique, est rigoureusement interdite.

- Pour éviter tout déclenchement intempestif pouvant occasionner des dommages, seul le personnel qualifié du Réseau de la marque est habilité à intervenir sur les dispositifs complémentaires à la ceinture avant.
- Le contrôle des caractéristiques électriques de l'allumeur ne doit être effectué que par du personnel spécialement formé, utilisant un matériel adapté.
- Lors de la mise au rebut du véhicule, adressez-vous au Représentant de la marque pour l'élimination du générateur de gaz prétensionneurs et des airbags.



## DISPOSITIFS COMPLÉMENTAIRES AUX CEINTURES AVANT (2/4)

### Limiteur d'effort

À partir d'un certain niveau de violence de choc, ce mécanisme se déclenche pour limiter à un niveau supportable les efforts de la ceinture sur le corps.

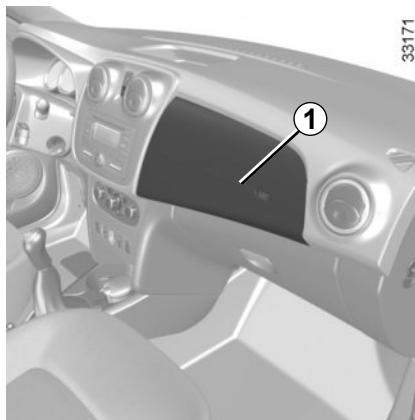

### Airbags conducteur et passager

Ils équipent la place conducteur et, suivant véhicule, la place passager.

Un marquage « Airbag » sur le volant, la planche de bord (zone de l'airbag 1) et, suivant véhicule, une vignette en partie inférieure du pare-brise rappellent la présence de cet équipement.

Chaque système airbag est composé de :

- un airbag et son générateur de gaz montés sur le volant pour le conducteur et, selon véhicule, dans la planche de bord pour le passager ;
- un boîtier électronique de surveillance du système commandant l'allumeur électrique du générateur de gaz ;
- un témoin de contrôle  unique ;
- des capteurs déportés.



Le système d'airbag utilise un principe pyrotechnique, ce qui explique qu'à son déploiement, il produit de la chaleur, libère de la fumée (ce qui n'est pas le signe d'un départ d'incendie) et génère un bruit de détonation. Le déploiement de l'airbag qui doit être immédiat peut provoquer des blessures à la surface de la peau ou autres désagréments.

# DISPOSITIFS COMPLÉMENTAIRES AUX CEINTURES AVANT (3/4)

## Fonctionnement

Le système n'est opérationnel que contact mis.

Lors d'un choc violent de type **frontal**, le(s) airbag(s) se gonfle(nt) rapidement, permettant ainsi d'amortir l'impact de la tête et du thorax du conducteur sur le volant et du passager sur la planche de bord ; puis il(s) se dégonfle(nt) immédiatement après le choc afin d'éviter toute entrave pour quitter le véhicule.



Le système d'airbag utilise un principe pyrotechnique, ce qui explique qu'à son déploiement, il produit de la chaleur, libère de la fumée (ce qui n'est pas le signe d'un départ d'incendie) et génère un bruit de détonation. Le déploiement de l'airbag qui doit être immédiat peut provoquer des blessures à la surface de la peau ou autres désagréments.

## DISPOSITIFS COMPLÉMENTAIRES AUX CEINTURES AVANT (4/4)

Tous les avertissements qui suivent sont destinés à ne pas gêner le déploiement de l'airbag et à éviter des blessures graves directes par projection lors de son ouverture.



### **Avertissements concernant l'airbag conducteur**

- Ne modifier ni le volant, ni son coussin.
- Tout recouvrement du coussin du volant est interdit.
  - Ne fixer aucun objet (épinglette, logo, montre, support de téléphone...) sur le coussin.
- Le démontage du volant est interdit (sauf pour le personnel habilité du Réseau de la marque).
- Ne pas conduire trop près du volant : adoptez une position de conduite avec les bras légèrement pliés (voir paragraphe « Réglage de la position de conduite » en chapitre 1). Cela assurera un espace suffisant pour un déploiement et une efficacité correcte de l'airbag.

### **Avertissements concernant l'airbag passager**

- Ne pas coller ni fixer d'objets (épinglettes, logo, montre, support de téléphone...) sur la planche de bord dans la zone de l'airbag.
- Ne rien interposer entre la planche et l'occupant (animal, parapluie, canne, paquets...).
- Ne pas poser les pieds sur la planche de bord ou le siège car ces différentes postures risquent de provoquer de graves blessures. De manière générale, maintenir éloignée toute partie du corps (genoux, mains, tête,...) de la planche.
- Réactivez les dispositifs complémentaires à la ceinture passager avant dès que vous retirez un siège enfant, pour assurer la protection du passager en cas de choc.

**IL EST INTERDIT D'INSTALLER UN SIÈGE ENFANT DOS À LA ROUTE SUR LE  
SIÈGE PASSAGER AVANT TANT QUE LES DISPOSITIFS COMPLÉMENTAIRES  
À LA CEINTURE PASSAGER AVANT NE SONT PAS DÉSACTIVÉS**

(reportez-vous au paragraphe « Sécurité enfants : désactivation, activation airbag passager avant » en chapitre 1)

# DISPOSITIFS DE PROTECTION LATÉRALE

## Airbags latéraux

Il s'agit d'airbags pouvant équiper les sièges avant et qui se déploient sur le côté des sièges (côté portière) afin de protéger les occupants en cas de choc latéral violent.



### Avertissement concernant l'airbag latéral

- **Monte de housses** : les sièges équipés d'airbags nécessitent des housses spécifiques à votre véhicule. Consultez un Représentant de la marque pour savoir si de telles housses sont disponibles. L'utilisation de toute autre housse (ou de housses spécifiques à un autre véhicule) pourrait affecter le bon fonctionnement de ces airbags et porter atteinte à votre sécurité.
- Ne pas placer d'accessoire, d'objet ou même un animal entre le dossier, la portière et les habillages intérieurs. Ne pas également couvrir le dossier du siège d'objets tels que vêtements ou accessoires. Cela pourrait affecter le bon fonctionnement de l'airbag ou provoquer des blessures lors de son déploiement.
- Tout démontage ou toute modification du siège et des habillages intérieurs est interdit sauf par le personnel habilité du Réseau de la marque.

## DISPOSITIFS DE RETENUE COMPLÉMENTAIRES

Tous les avertissements qui suivent sont destinés à ne pas gêner le déploiement de l'airbag et à éviter des blessures graves directes par projection lors de son ouverture.



L'airbag est conçu pour compléter l'action de la ceinture de sécurité, l'airbag et la ceinture de sécurité constituent des éléments indissociables du même système de protection. Il est donc impératif de porter la ceinture de sécurité en permanence, le non port de la ceinture de sécurité exposant les occupants à des blessures aggravées en cas d'accident, et pouvant également aggraver les risques de blessures à la surface de la peau, qui sont inhérents au déploiement de l'airbag lui-même.

Le déclenchement des prétensionneurs ou des airbags en cas de retournement ou de choc arrière même violent n'est pas systématique. Des chocs sous le véhicule de type trottoirs, trous dans la chaussée, pierres... peuvent provoquer le déclenchement de ces systèmes.

- Toute intervention ou modification sur le système complet airbag conducteur ou passager (airbag, boîtier électronique, câblage...) est **rigoureusement interdite** (sauf par le personnel qualifié du Réseau de la marque).
- Pour préserver le bon fonctionnement et pour éviter tout déclenchement intempestif, seul le personnel qualifié du Réseau de la marque est habilité à intervenir sur un système airbag.
- Par mesure de sécurité, faites vérifier le système airbag lorsque le véhicule a été l'objet d'un accident, d'un vol ou d'une tentative de vol.
- Lors du prêt ou de la revente du véhicule, informez de ces conditions le nouvel acquéreur en lui remettant la présente notice d'utilisation et d'entretien.
- Lors de la mise au rebut du véhicule, adressez-vous au Représentant de la marque pour l'élimination du(des) générateur(s) de gaz.

33172

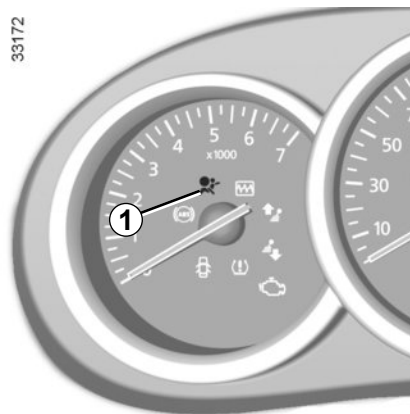

### Anomalies de fonctionnement

Le témoin **1** s'allume au tableau de bord à la mise sous contact puis s'éteint après quelques secondes.

S'il ne s'allume pas à la mise sous contact ou s'il s'allume moteur tournant, il signale une défaillance dans le système (airbags, prétensionneurs...) aux places avant et/ou arrière.

Consultez au plus tôt un Représentant de la marque. Tout retard dans cette démarche peut signifier une perte dans l'efficacité de la protection.

# SÉCURITÉ ENFANTS : généralités (1/3)

## Transport d'enfant

L'enfant, comme l'adulte, doit être assis correctement et attaché quel que soit le trajet. Vous êtes responsable des enfants que vous transportez.

L'enfant n'est pas un adulte en miniature. Il est exposé à des risques de blessures spécifiques car ses muscles et ses os sont en pleine croissance. La ceinture de sécurité seule n'est pas adaptée à son transport. Utilisez le siège enfant approprié et faites-en un usage correct.



Pour empêcher l'ouverture des portes, utilisez le dispositif « Sécurité enfants » (reportez-vous au paragraphe « Verrouillage et déverrouillage des portes » en chapitre 1).



Un choc à 50 km/h représente une chute de 10 mètres. Ne pas attacher un enfant équivaut à le laisser jouer sur un balcon au quatrième étage sans balustrade ! Ne tenez jamais un enfant dans vos bras. En cas d'accident, vous ne le retiendrez pas même si vous êtes attachés. Si votre véhicule a été impliqué dans un accident de la route, changez le siège enfant, faites vérifier les ceintures et les ancrages ISOFIX.



### Particularité versions GPL

L'installation GPL sur le véhicule peut entraîner des modifications de caractéristiques du véhicule par rapport à la version essence.

Cela peut concerner le nombre de places et l'installation des sièges enfants.

Consultez le Représentant de la marque.



Ne laissez jamais un enfant sans surveillance dans le véhicule.

Assurez-vous que votre enfant est toujours attaché et que son harnais ou sa ceinture est correctement réglé et ajusté. Évitez les vêtements trop épais qui introduisent du jeu avec les sangles.

Ne laissez pas votre enfant dépasser la tête ou les bras par la fenêtre.

Vérifiez que l'enfant conserve une posture correcte pendant tout le trajet, notamment lorsqu'il dort.

## SÉCURITÉ ENFANTS : généralités (2/3)

### Utilisation d'un siège enfant

Le niveau de protection offert par le siège enfant dépend de sa capacité à retenir votre enfant et de son installation. Une mauvaise installation compromet la protection de l'enfant en cas de freinage brutal ou de choc.

Avant d'acheter un siège enfant, vérifiez qu'il est conforme à la réglementation du pays où vous vous trouvez et qu'il se monte dans votre véhicule. Consultez un Représentant de la marque afin de connaître les sièges recommandés pour votre véhicule.

Avant de monter un siège enfant, lisez sa notice et respectez les instructions. En cas de difficultés lors de l'installation, contactez le fabricant de l'équipement. Conservez la notice avec le siège.

Montrez l'exemple en bouclant votre ceinture et apprenez à votre enfant :

- à s'attacher correctement ;
- à monter et descendre du côté opposé au trafic.

N'utilisez pas de siège enfant d'occasion ou dépourvu de notice d'utilisation.

Veillez à ce qu'aucun objet, dans ou à proximité du siège enfant, ne gêne son installation.



Ne laissez jamais un enfant sans surveillance dans le véhicule.

Assurez-vous que votre enfant est toujours attaché et que son harnais ou sa ceinture est correctement réglé et ajusté. Évitez les vêtements trop épais qui introduisent du jeu avec les sangles.

Ne laissez pas votre enfant dépasser la tête ou les bras par la fenêtre.

Vérifiez que l'enfant conserve une posture correcte pendant tout le trajet, notamment lorsqu'il dort.

31235



## Sièges enfants dos à la route

La tête du bébé est, en proportion, plus lourde que celle de l'adulte et son cou est très fragile. Transportez l'enfant le plus longtemps possible dans cette position (jusqu'à l'âge de 2 ans minimum). Elle maintient la tête et le cou. Choisissez un siège enveloppant pour une meilleure protection latérale et changez-le dès que la tête de l'enfant dépasse de la coque.

31233



## Sièges enfant face à la route

La tête et l'abdomen des enfants sont les parties à protéger en priorité. Un siège enfant face à la route solidement fixé au véhicule réduit les risques d'impact de la tête. Transportez votre enfant dans un siège face route avec harnais ou bouclier tant que sa taille le permet. Choisissez un siège enveloppant pour une meilleure protection latérale.

31234



## Rehausseurs

Dès 15 kg ou 4 ans l'enfant peut voyager sur un rehausseur qui permet d'adapter la ceinture de sécurité à sa morphologie. L'assise du rehausseur doit être munie de guides positionnant la ceinture sur les cuisses de l'enfant et non sur le ventre. Un dossier réglable en hauteur et équipé d'un guide sangle est conseillé pour placer la ceinture au milieu de l'épaule. Elle ne doit jamais être sur le cou ou sur le bras. Choisissez un siège enveloppant pour une meilleure protection latérale.



# SÉCURITÉ ENFANTS : fixation du siège enfant (1/3)

## Fixation par ceinture

La ceinture de sécurité doit être ajustée pour assurer sa fonction en cas de freinage brutal ou de choc.

Respectez les trajets de sangle indiqués par le fabricant du siège enfant.

Vérifiez toujours le bouclage de la ceinture de sécurité en tirant dessus puis tendez-la au maximum en appuyant sur le siège enfant.

Vérifiez le bon maintien du siège en exerçant un mouvement gauche/droite et avant/arrière : le siège doit rester solidement fixé.

Vérifiez que le siège enfant n'est pas installé de travers et qu'il ne repose pas contre une vitre.



N'utilisez pas de siège enfant qui risque de déverrouiller la ceinture qui le retient : la base du siège ne doit pas reposer sur le pêne et/ou la boucle de la ceinture de sécurité.



La ceinture de sécurité ne doit jamais être relâchée ou vrillée. Ne la faites jamais passer sous le bras ni derrière le dos.

Vérifiez que la ceinture ne soit pas endommagée par des arêtes vives. Si la ceinture de sécurité ne fonctionne pas normalement, elle ne peut pas protéger l'enfant. Consultez un Représentant de la marque. N'utilisez pas cette place tant que la ceinture n'est pas réparée.



Aucune modification ne doit être apportée aux éléments du système monté d'origine : ceintures, ISOFIX et sièges ainsi que leurs fixations.

## Fixation par système ISOFIX

Les sièges enfants ISOFIX autorisés sont homologués suivant le règlement ECE-R44 dans un des trois cas suivants :

- universel ISOFIX 3 points face à la route ;
- semi-universel ISOFIX 2 points ;
- spécifique.

Pour ces deux derniers, vérifiez que votre siège enfant peut être installé en consultant la liste des véhicules compatibles.

Attachez le siège enfant avec les verrous ISOFIX lorsqu'il en est équipé. Le système ISOFIX assure un montage facile, rapide et sûr.

Le système ISOFIX est constitué de 3 anneaux pour chaque place arrière latérale.



Avant d'utiliser un siège enfant ISOFIX que vous avez acquis pour un autre véhicule, assurez-vous que son installation est autorisée. Consultez la liste des véhicules pouvant recevoir le siège auprès du fabricant de l'équipement.

## SÉCURITÉ ENFANTS : fixation du siège enfant (2/3)

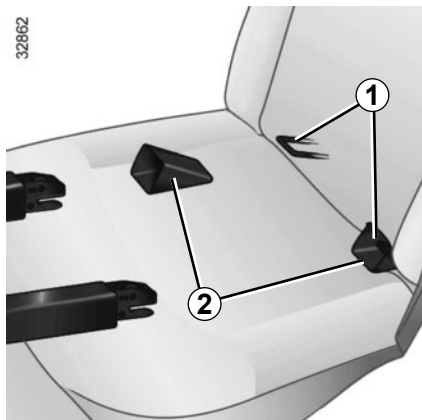

Les deux anneaux **1** ISOFIX sont situés entre le dossier et l'assise et sont visibles de chaque côté du véhicule.

Pour faciliter la mise en place et le verrouillage de votre siège enfant sur les anneaux **1**, utilisez les guides d'accès **2** du siège enfant.

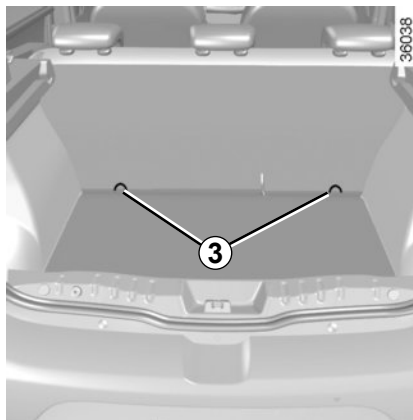

### Version cinq portes

Le troisième anneau **3** de chaque place latérale est utilisé pour attacher la sangle supérieure de certains sièges enfant.

Faites passer la sangle entre le dossier et la tablette arrière (pour déposer la tablette arrière : reportez-vous au chapitre 3 « Tablette arrière »). Fixez le crochet sur l'un des anneaux **3**.

Tendez la sangle pour que le dossier du siège enfant soit en contact avec le dossier du siège du véhicule.



Utilisez impérativement les ancrages **3** pour attacher la sangle supérieure du siège enfant.

Il est interdit d'utiliser d'autres points de fixation pour attacher cette sangle.



Les ancrages ISOFIX ont été exclusivement mis au point pour les sièges enfant avec système ISOFIX. Ne fixez jamais d'autres sièges enfant, ni de ceinture ou autres objets à ces ancrages.

Assurez-vous que rien ne gêne au niveau des points d'ancrage.

Si le véhicule a été impliqué dans un accident de la route, faites vérifier les ancrages ISOFIX et changez votre siège enfant.

## SÉCURITÉ ENFANTS : fixation du siège enfant (3/3)

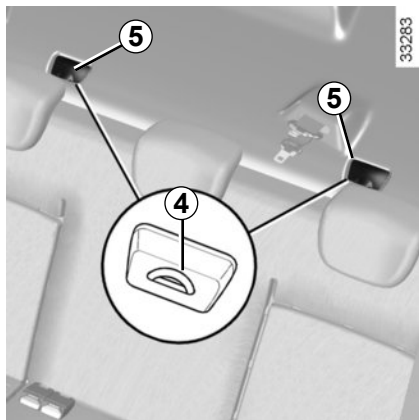

### Version quatre portes

Le troisième anneau **4** de chaque place latérale est utilisé pour attacher la sangle supérieure de certains sièges enfant.

Pour y accéder enlever le couvercle **5**.

Fixez le crochet de la sangle sur l'un des anneaux **4**.

Tendez la sangle pour que le dossier du siège enfant soit en contact avec le dossier du siège du véhicule.



Utilisez impérativement les ancrages **4** pour attacher la sangle supérieure du siège enfant.

Il est interdit d'utiliser d'autres points de fixation pour attacher cette sangle.



Les ancrages ISOFIX ont été exclusivement mis au point pour les sièges enfant avec système ISOFIX. Ne fixez jamais d'autres sièges enfant, ni de ceinture ou autres objets à ces ancrages.

Assurez-vous que rien ne gêne au niveau des points d'ancrage.

Si le véhicule a été impliqué dans un accident de la route, faites vérifier les ancrages ISOFIX et changez votre siège enfant.

## SÉCURITÉ ENFANTS : installation du siège enfant (1/7)

Certaines places ne sont pas autorisées à l'installation d'un siège enfant. Le schéma en page suivante vous indique où fixer un siège enfant.

Les types de siège enfant mentionnés peuvent ne pas être disponibles. Avant d'utiliser un autre siège enfant, vérifiez auprès du fabricant qu'il se monte.



Montez le siège enfant de préférence sur un siège arrière.

Assurez-vous que l'installation du siège enfant dans le véhicule ne risque pas de le déverrouiller de son embase.

Si vous devez enlever l'appui-tête, assurez-vous qu'il est bien rangé afin qu'il ne se transforme pas en projectile en cas de freinage brutal ou de choc.

Fixez toujours le siège enfant au véhicule même non utilisé afin qu'il ne se transforme pas en projectile en cas de freinage brutal ou de choc.

### En place avant

Le transport d'enfant en place passager avant est spécifique à chaque pays. Consultez la législation en vigueur et suivez les indications du schéma en page suivante.

Avant d'installer un siège enfant à cette place (si autorisé) :

- désactivez l'airbag passager avant ;
- baissez la ceinture de sécurité au maximum ;
- reculez le siège au maximum ;
- inclinez légèrement le dossier par rapport à la verticale (25° environ) ;
- pour les véhicules qui en sont équipés, remontez l'assise du siège au maximum.

Dans tous les cas, remontez au maximum l'appui-tête du siège afin que celui-ci n'interfère pas avec le siège enfant (reportez-vous au paragraphe « Appuis-tête avant » en chapitre 1).

Après l'installation du siège enfant, si nécessaire, le siège peut être avancé (afin de laisser la place suffisante aux places arrière pour des passagers ou d'autres sièges enfants). Pour un siège enfant dos route ne pas aller au contact de la planche de bord ou en position maximum avancée.

Ne modifiez plus les autres réglages après l'installation du siège enfant.



### **RISQUE DE MORT OU DE BLESSURES GRAVES :**

avant d'installer un siège enfant dos route à cette place, vérifiez que l'airbag est bien désactivé (reportez-vous au paragraphe « Désactivation airbag passager avant » en chapitre 1).

## SÉCURITÉ ENFANTS : installation du siège enfant (2/7)

### En place arrière latérale

Une nacelle s'installe dans le sens transversal du véhicule et utilise au minimum deux places. Placez la tête de l'enfant du côté opposé à la porte.

Avant d'installer un siège enfant sur les ancrages ISOFIX d'une place arrière latérale, assurez-vous que les boucles de ceinture ne se situent pas entre les deux ancrages ISOFIX de cette place. Si nécessaire, déplacez la boucle de la place concernée vers l'intérieur du véhicule.

Avancez le siège avant du véhicule au maximum pour installer un siège enfant dos à la route, puis reculez le siège situé devant au maximum sans contact avec le siège enfant.

Pour la sécurité de l'enfant face à la route, ne reculez pas le siège qui est devant l'enfant au-delà du milieu de glissière, n'inclinez pas trop le dossier (25° maximum) et relevez le siège le plus possible.

Vérifiez que le siège enfant face à la route est appuyé sur le dossier du siège du véhicule. Réglez la hauteur de l'appui-tête ou enlevez-le si nécessaire.

### En place arrière centrale

L'installation d'un siège enfant à cette place est autorisée uniquement si elle est équipée d'une ceinture à enrouleur. Pour toute information complémentaire, consultez un Représentant de la marque.



Assurez-vous que le siège enfant ou les pieds de l'enfant ne gênent pas le bon verrouillage du siège avant.

Reportez-vous au paragraphe « Sièges avant » en chapitre 1.

# SÉCURITÉ ENFANTS : installation du siège enfant (3/7)

## Visuel d'installation version cinq portes

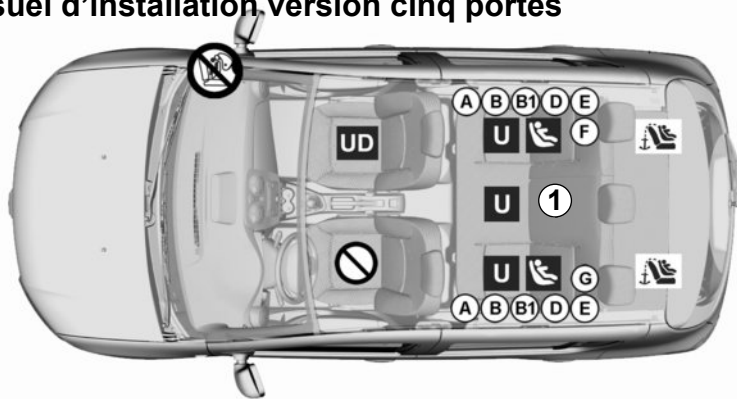

Vérifiez l'état de l'airbag avant d'installer un passager ou un siège enfant.



Place interdisant l'installation d'un siège enfant.

### Siège enfant fixé à l'aide de la ceinture



Place autorisant la fixation par ceinture d'un siège homologué « Universel ».



Place autorisant la fixation par ceinture **uniquement** d'un **siège dos à la route** homologué « Universel ».



Uniquement si la place est équipée d'une ceinture à enrouleur.



**RISQUE DE MORT OU DE BLESSURES GRAVES** : avant d'installer un siège enfant sur la place passager avant, vérifiez que l'airbag est bien désactivé (reportez-vous au paragraphe « Sécurité enfants : désactivation, activation airbag passager avant » en chapitre 1).

### Siège enfant fixé à l'aide de la fixation ISOFIX



Place autorisant la fixation d'un siège enfant ISOFIX.

Les places arrière latérales sont équipées d'un ancrage autorisant la fixation d'un siège enfant face à la route ISOFIX universel. Les ancrages sont situés dans le coffre et sont visibles.

La taille d'un siège enfant ISOFIX est repérée par une lettre :

- A, B et B1 : pour les sièges face route du groupe 1 (de 9 à 18 kg) ;
- C : sièges dos route du groupe 1 (de 9 à 18 kg) ;
- D et E : coques ou sièges dos route du groupe 0 ou 0+ (inférieur à 13 kg) ;
- F et G : nacelles du groupe 0 (inférieur à 10 kg).



L'utilisation d'un système de sécurité enfant non approprié à ce véhicule ne protégera pas correctement le bébé ou l'enfant. Il risquerait d'être grièvement ou mortellement blessé.

# SÉCURITÉ ENFANTS : installation du siège enfant (4/7)

## Visuel d'installation version break

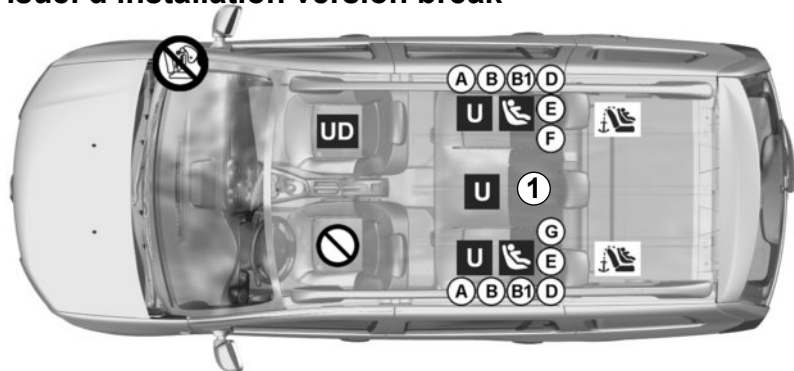

Vérifiez l'état de l'airbag avant d'installer un passager ou un siège enfant.



Place interdisant l'installation d'un siège enfant.

### Siège enfant fixé à l'aide de la ceinture

**U** Place autorisant la fixation par ceinture d'un siège homologué « Universel ».

**UD** Place autorisant la fixation par ceinture **uniquement** d'un **siège dos à la route** homologué « Universel ».

① Uniquement si la place est équipée d'une ceinture à enrouleur.



**RISQUE DE MORT OU DE BLESSURES GRAVES** : avant d'installer un siège enfant sur la place passager avant, vérifiez que l'airbag est bien désactivé (reportez-vous au paragraphe « Sécurité enfants : désactivation, activation airbag passager avant » en chapitre 1).

### Siège enfant fixé à l'aide de la fixation ISOFIX



Place autorisant la fixation d'un siège enfant ISOFIX.

Les places arrière latérales sont équipées d'un ancrage autorisant la fixation d'un siège enfant face à la route ISOFIX universel. Les ancrages sont situés dans le coffre et sont visibles.

La taille d'un siège enfant ISOFIX est repérée par une lettre :

- A, B et B1 : pour les sièges face route du groupe 1 (de 9 à 18 kg) ;
- C : sièges dos route du groupe 1 (de 9 à 18 kg) ;
- D et E : coques ou sièges dos route du groupe 0 ou 0+ (inférieur à 13 kg) ;
- F et G : nacelles du groupe 0 (inférieur à 10 kg).





L'utilisation d'un système de sécurité enfant non approprié à ce véhicule ne protégera pas correctement le bébé ou l'enfant. Il risquerait d'être grièvement ou mortellement blessé.

# SÉCURITÉ ENFANTS : installation du siège enfant (5/7)

## Visuel d'installation version quatre portes

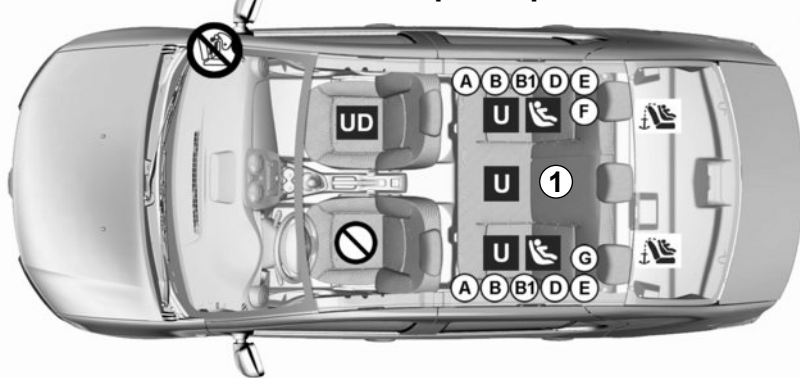
36148



 Vérifiez l'état de l'airbag avant d'installer un passager ou un siège enfant.

 Place interdisant l'installation d'un siège enfant.

### Siège enfant fixé à l'aide de la ceinture

**U** Place autorisant la fixation par ceinture d'un siège homologué « Universel ».

**UD** Place autorisant la fixation par ceinture **uniquement** d'un **siège dos à la route** homologué « Universel ».

**1** Uniquement si la place est équipée d'une ceinture à enrouleur.





**RISQUE DE MORT OU DE BLESSURES GRAVES** : avant d'installer un siège enfant sur la place passager avant, vérifiez que l'airbag est bien désactivé (reportez-vous au paragraphe « Sécurité enfants : désactivation, activation airbag passager avant » en chapitre 1).

### Siège enfant fixé à l'aide de la fixation ISOFIX



Place autorisant la fixation d'un siège enfant ISOFIX.

 Les places arrière latérales sont équipées d'un ancrage autorisant la fixation d'un siège enfant face à la route ISOFIX universel. Les ancrages  sont situés sur la tablette arrière sous un capotage.

La taille d'un siège enfant ISOFIX est repérée par une lettre :

- A, B et B1 : pour les sièges face route du groupe 1 (de 9 à 18 kg) ;
- C : sièges dos route du groupe 1 (de 9 à 18 kg) ;
- D et E : coques ou sièges dos route du groupe 0 ou 0+ (inférieur à 13 kg) ;
- F et G : nacelles du groupe 0 (inférieur à 10 kg).



L'utilisation d'un système de sécurité enfant non approprié à ce véhicule ne protégera pas correctement le bébé ou l'enfant. Il risquerait d'être grièvement ou mortellement blessé.



## SÉCURITÉ ENFANTS : installation du siège enfant (6/7)

Le tableau ci-dessous reprend les mêmes informations que le visuel des pages précédentes afin de respecter la réglementation en vigueur.

Versions quatre et cinq portes ou version break						
Type de sièges enfant	Poids de l'enfant	Taille du siège	Place avant passager		Places arrière	
			avec airbag sans désactivation (1)	sans airbag ou airbag désactivé (2) (3)	Places latérales	Place centrale
<b>Nacelle transversale</b> Homologuée groupe 0	< 10 kg	F - G	X	X	U - IL (4)	U (4)
<b>Coque dos route</b> Homologuée groupe 0 ou 0+	< à 13 kg	E	X	U	U - IL (5)	U (5)
<b>Siège dos route</b> Homologué groupe 0+ ou 1	< à 13 kg et 9 à 18 kg	C	X	U	U (5)	U (5)
		D	X	U	U - IL (5)	U (5)
<b>Siège face route</b> Homologué groupe 1	9 kg à 18 kg	A, B, B1	X	U	U - IUF IL (6)	U (6)
<b>Rehausseur</b> Homologué groupe 2 ou 3	15 kg à 25 kg et 22 kg à 36 kg	-	X	X	U (6)	U (6)



**(1) RISQUE DE MORT OU DE BLESSURES GRAVES** : ne jamais installer un siège enfant en place avant si le véhicule est équipé d'un airbag passager sans désactivation

**(2) RISQUE DE MORT OU DE BLESSURES GRAVES** : avant d'installer un siège enfant sur la place passager avant, vérifiez que l'airbag est bien désactivé (reportez-vous au paragraphe « Sécurité enfants : désactivation, activation airbag passager avant » en chapitre 1).

## SÉCURITÉ ENFANTS : installation du siège enfant (7/7)

Consultez la brochure « Équipements de sécurité enfants » disponible dans le réseau de la marque pour choisir le siège adapté à votre enfant et recommandé pour votre véhicule.

**X** = Place non adaptée à l'installation d'un siège enfant.

**U** = Place autorisant la fixation par ceinture d'un siège du commerce homologué « Universel » ; vérifiez qu'il se monte.

**IUF** = Place autorisant la fixation par attaches ISOFIX d'un siège enfant face à la route et homologué « Universel » ; vérifiez qu'il se monte.

**IL** = Place autorisant la fixation par attaches ISOFIX d'un siège enfant homologué « Semi-Universel » ou « Spécifique à un véhicule » ; vérifiez qu'il se monte.

- (3) Placez le siège du véhicule dans la position la plus reculée et la plus haute et inclinez légèrement le dossier (25° environ).
- (4) Une nacelle s'installe dans le sens transversal du véhicule et utilise au minimum deux places. Placer la tête de l'enfant du côté opposé à celui de la porte.
- (5) Avancez le siège avant du véhicule au maximum pour installer un siège enfant dos à la route puis, reculez-le au maximum sans contact avec le siège enfant. Placez l'appui-tête en position haute.
- (6) Siège enfant face à la route, placez le dossier du siège enfant en contact avec le dossier du véhicule. Réglez la hauteur de l'appui-tête ou enlevez-le si nécessaire de plus, ne reculez pas le siège devant l'enfant au delà du milieu de réglage de ses glissières et ne pas incliner son dossier au-delà de 25°.

## SÉCURITÉ ENFANTS : désactivation, activation airbag passager avant (1/3)

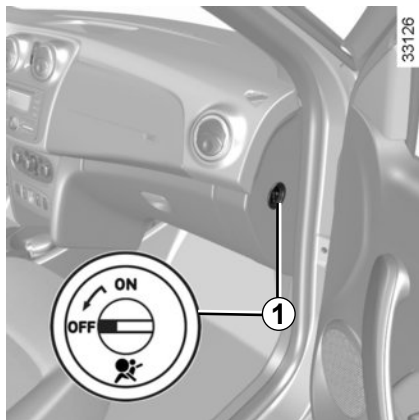

### Désactivation des airbags passager avant (suivant véhicule)

Pour pouvoir installer un siège enfant dos à la route sur le siège passager avant, vous devez **impérativement** désactiver les dispositifs complémentaires à la ceinture de sécurité passager avant.

**Pour désactiver l'airbag passager, véhicule à l'arrêt, contact non mis,** appuyez et tournez le bouton **1** en position **OFF**.



Contact mis, vérifiez **impérativement** que le témoin **2**  est bien allumé.

**Ce témoin reste allumé en permanence pour vous confirmer que vous pouvez installer un siège enfant.**



L'activation ou la désactivation de l'airbag passager doit se faire **véhicule à l'arrêt**.

En cas de manipulation contact mis, le témoin  s'allume.

Pour retrouver l'état de l'airbag conforme à la position du verrou, coupez le contact puis remettez-le.

## SÉCURITÉ ENFANTS : désactivation, activation airbag passager avant (2/3)

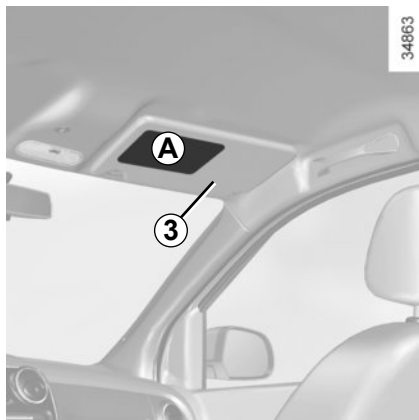

A

35770



Les marquages sur la planche de bord et les étiquettes **A** sur chaque côté du pare-soleil passager **3** (à l'exemple de l'étiquette ci-dessus), vous rappellent ces instructions.



### DANGER

Du fait de l'incompatibilité entre le déploiement de l'airbag passager avant et le positionnement d'un siège enfant dos à la route, **NE JAMAIS** utiliser un dispositif de retenue pour enfant de type dos à la route sur un siège protégé par un **AIRBAG ACTIF** placé devant lui. Cela peut entraîner la **MORT** de l'**ENFANT** ou des **BLESSURES GRAVES**.

## SÉCURITÉ ENFANTS : désactivation, activation airbag passager avant (3/3)

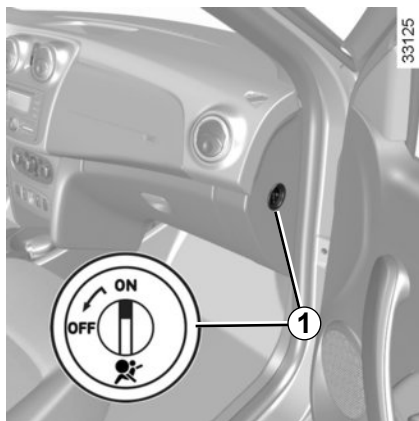

### Activation de l'airbag passager avant (suivant véhicule)

Dès que vous enlevez le siège enfant du siège passager avant, réactivez l'airbag afin d'assurer la protection de votre passager avant en cas de choc.

**Pour réactiver l'airbag : véhicule à l'arrêt, contact non mis**, appuyez et tournez le bouton **1** en position **ON**.

Contact mis, vérifiez **impérativement** que le témoin **2**  est éteint.



### Anomalies de fonctionnement

En cas d'anomalie du système activation/désactivation d'airbags passager avant, l'installation d'un siège enfant dos à la route sur le siège avant est interdite.

L'installation de tout autre passager n'est pas recommandée.

Consultez au plus tôt un Représentant de la marque.

L'activation ou la désactivation de l'airbag passager doit se faire **véhicule à l'arrêt**.

En cas de manipulation contact mis, le témoin  s'allume.

Pour retrouver l'état de l'airbag conforme à la position du verrou, coupez le contact puis remettez-le.

# RÉTROVISEURS

33157

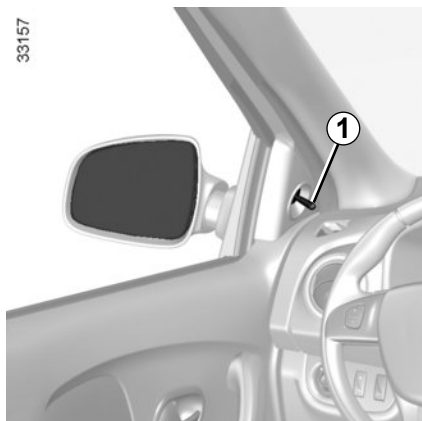

## Rétroviseurs extérieurs à commande manuelle

Pour orienter le rétroviseur, manœuvrez la manette **1**.

## Rétroviseurs extérieurs rabattables

Rabattez manuellement le rétroviseur contre la vitre de la porte.

33158

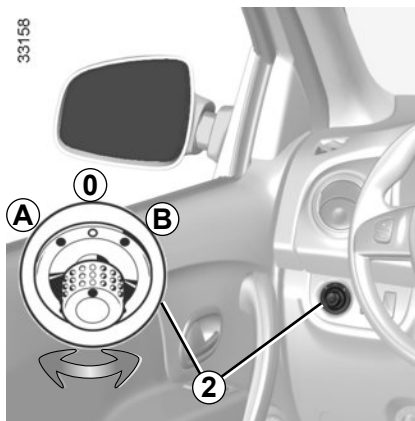

## Rétroviseurs extérieurs à commande électrique

**Contact mis**, manœuvrez le bouton **2** :

- position **A** pour régler le rétroviseur gauche ;
- position **B** pour régler le rétroviseur droit ;

**0** étant la position inactive.

## Rétroviseurs dégivrants

Moteur tournant, le dégivrage est assuré conjointement avec celui de la lunette arrière, reportez-vous au paragraphe « Lunette arrière dégivrante ».

33159

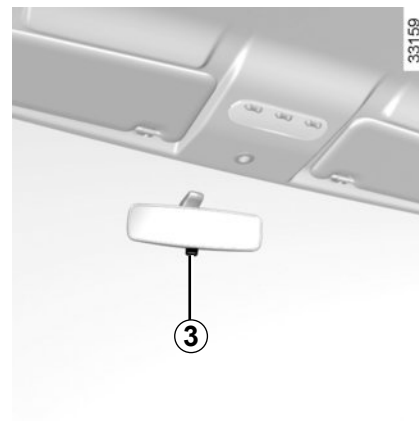

## Rétroviseur intérieur

Le rétroviseur intérieur est orientable. En conduite de nuit, pour ne pas être ébloui par les phares d'un véhicule suiveur, basculez le levier **3**.



Pour des raisons de sécurité, effectuez ces réglages véhicule à l'arrêt.

# POSTE DE CONDUITE DIRECTION À GAUCHE (1/2)

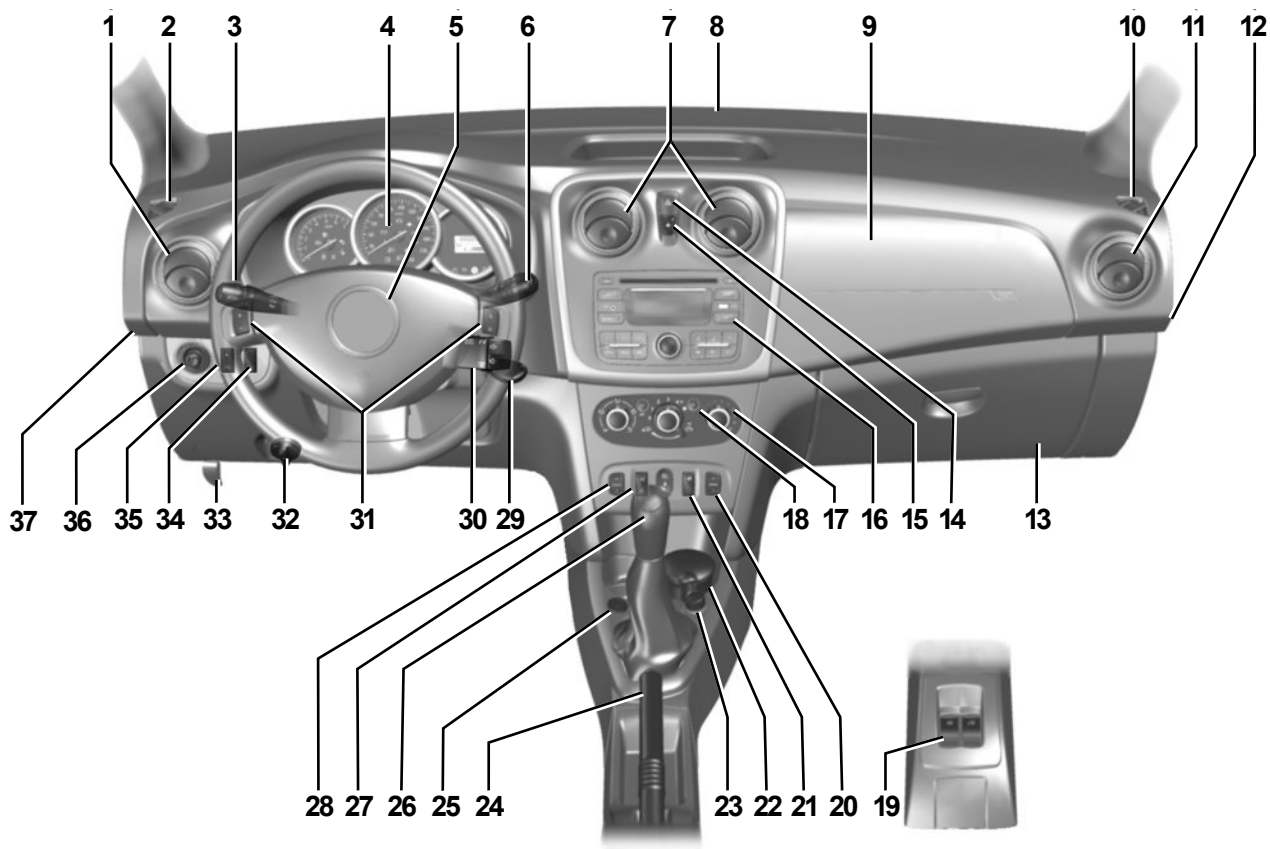

33128

## POSTE DE CONDUITE DIRECTION À GAUCHE (2/2)

La présence des équipements **DEPEND DE LA VERSION DU VEHICULE ET DU PAYS.**

- 1** Aérateur latéral.
- 2** Frise de désenneigement latérale.
- 3** Manette de :
  - feux indicateurs de direction,
  - éclairage extérieur,
  - feux de brouillard avant,
  - feu de brouillard arrière,
  - avertisseur sonore.
- 4** Tableau de bord.
- 5** Emplacement airbag conducteur.
- 6** – Manette d'essuie-vitre/lave-vitre du pare-brise et de la lunette arrière.
  - Commande de défilement des informations de l'ordinateur de bord.
- 7** Aérateurs centraux.
- 8** Frise de désenneigement centrale.
- 9** Emplacement airbag passager.
- 10** Frise de désenneigement latérale.
- 11** Aérateur latéral.
- 12** Verrou de désactivation ou activation de l'airbag passager.
- 13** Boîte à gants.
- 14** Commande de feux de détresse.
- 15** Commande de condamnation électrique des portes.
- 16** Emplacement pour radio ou vidéopoches.
- 17** Commandes de climatisation.
- 18** Commande de dégivrage de lunette arrière et des rétroviseurs extérieurs.
- 19** Commande de lève-vitres électriques arrière.
- 20** Commande de lève-vitre électrique.
- 21** Commande de condamnation des lève-vitres arrière.
- 22** Emplacement pour cendrier ou porte-gobelets.
- 23** Allume-cigares ou prise d'accessoires.
- 24** Frein à main.
- 25** Commande GPL.
- 26** Levier de vitesses.
- 27** Commande générale du régulateur/limiteur de vitesse.
- 28** Commande de lève-vitre électrique.
- 29** Contacteur de démarrage.
- 30** Commandes satellite radio.
- 31** Commandes du régulateur/limiteur de vitesse.
- 32** Commande de réglage de la hauteur des faisceaux.
- 33** Commande de déverrouillage du capot moteur.
- 34** Contacteur de mode ECO.
- 35** Commande d'activation/désactivation de l'aide au parking.
- 36** Commande de réglage des rétroviseurs extérieurs.
- 37** Trappe à fusibles.



# POSTE DE CONDUITE DIRECTION À DROITE (1/2)

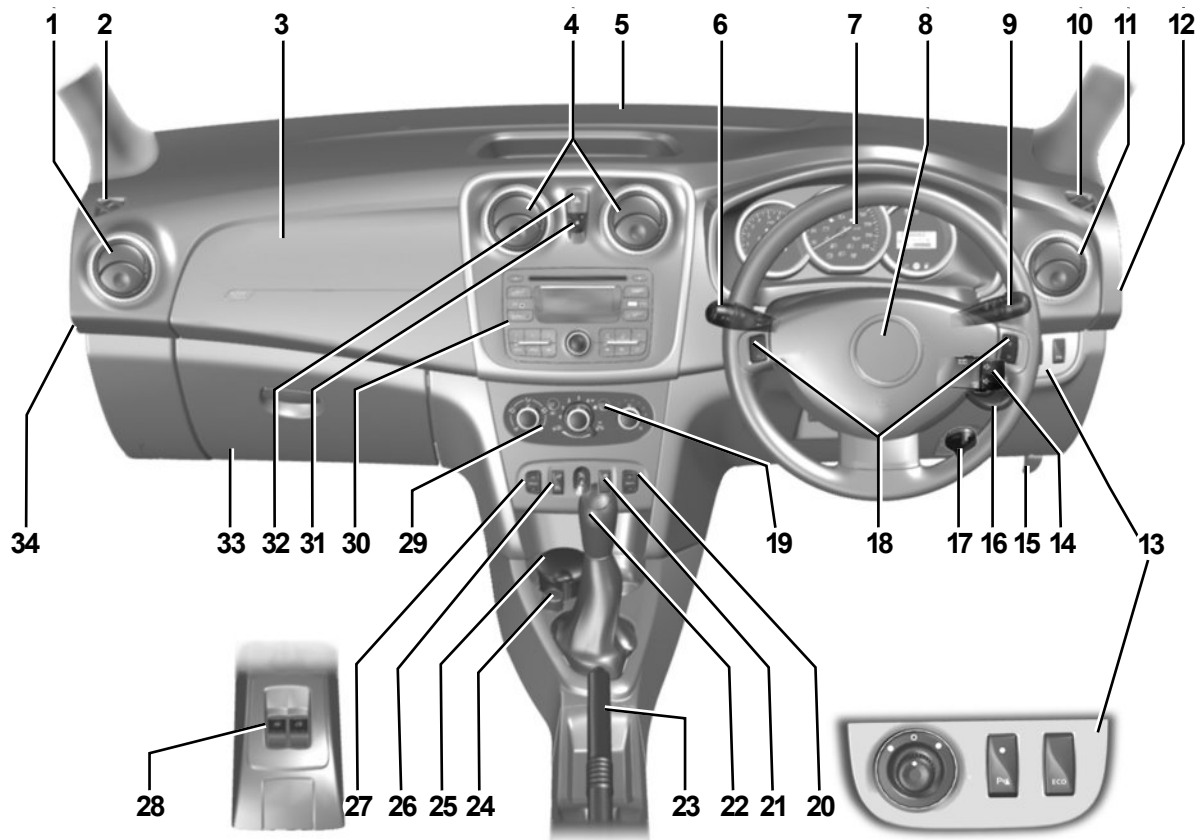

33175

## POSTE DE CONDUITE DIRECTION À DROITE (2/2)

La présence des équipements **DEPEND DE LA VERSION DU VEHICULE ET DU PAYS.**

- 1** Aérateur latéral.
- 2** Frise de désembuage latérale.
- 3** Emplacement airbag passager.
- 4** Aérateurs centraux.
- 5** Frise de désembuage centrale.
- 6** Manette de :
  - feux indicateurs de direction,
  - éclairage extérieur,
  - feux de brouillard avant,
  - feu de brouillard arrière,
  - avertisseur sonore.
- 7** Tableau de bord.
- 8** Emplacement airbag conducteur.
- 9** – Manette d'essuie-vitre/lave-vitre du pare-brise et de la lunette arrière.
  - Commande de défilement des informations de l'ordinateur de bord.
- 10** Frise de désembuage latérale.
- 11** Aérateur latéral.
- 12** Trappe à fusibles.
- 13** Commande de :
  - réglage des rétroviseurs extérieurs,
  - activation/désactivation du système d'aide au parking,
  - activation/désactivation du mode ECO.
- 14** Commandes satellite radio.
- 15** Commande de déverrouillage du capot moteur.
- 16** Contacteur de démarrage.
- 17** Commande de réglage de la hauteur des faisceaux.
- 18** Commandes du régulateur/limiteur de vitesse.
- 19** Commande de dégivrage de lunette arrière et des rétroviseurs extérieurs.
- 20** Commande de lève-vitre électrique.
- 21** Commande de condamnation des lève-vitres arrière.
- 22** Levier de vitesses.
- 23** Frein à main.
- 24** Allume-cigares ou prise d'accessoires.
- 25** Emplacement pour cendrier ou porte-gobelets.
- 26** Commande générale du régulateur/limiteur de vitesse.
- 27** Commande de lève-vitre électrique.
- 28** Commande de lève-vitres électriques arrière.
- 29** Commandes de climatisation.
- 30** Emplacement pour radio ou vide-poches.
- 31** Commande de condamnation électrique des portes.
- 32** Commande de feux de détresse.
- 33** Boîte à gants.
- 34** Verrou de désactivation ou activation de l'airbag passager.

# TÉMOINS LUMINEUX (1/4)

La présence et le fonctionnement des témoins DÉPENDENT DE L'ÉQUIPEMENT ET DU PAYS.



Tableau de bord A



L'absence de retour visuel ou sonore indique une défaillance du tableau de bord. Cela impose un arrêt immédiat et compatible avec les conditions de circulation. Assurez-vous de la bonne immobilisation du véhicule et faites appel à un Représentant de la marque.



Le témoin rouge  vous impose, pour votre sécurité, un arrêt impératif et immédiat compatible avec les conditions de circulation. Arrêtez le moteur et ne le redémarrez pas. Faites appel à un Représentant de la marque.



Témoin des feux de route



Témoin des feux de croisement



Témoin des feux de brouillard avant



Témoin de feu de brouillard arrière



Témoin des feux indicateurs de direction gauche



Témoin des feux indicateurs de direction droit



Témoins d'assistance à l'économie de carburant

Ils s'allument pour vous conseiller de passer un rapport supérieur (flèche vers le haut) ou inférieur (flèche vers le bas).

## TÉMOINS LUMINEUX (2/4)

La présence et le fonctionnement des témoins DÉPENDENT DE L'ÉQUIPEMENT ET DU PAYS.



### **Témoin de serrage du frein à main et témoin détecteur d'incident sur circuit de freinage**

Il s'allume contact mis. S'il s'allume au freinage ou en roulage accompagné d'un bip sonore, c'est l'indice d'une baisse de niveau dans les circuits de freinage; il peut être dangereux de continuer à rouler, faites appel à un Représentant de la marque.



### **Témoin multifonction (rouge ou orange)**

#### **Témoin d'arrêt impératif de couleur rouge**

Il s'allume à la mise sous contact puis s'éteint dès que le moteur tourne. Il s'allume conjointement à d'autres témoins et est accompagné d'un bip sonore.

Il vous impose, pour votre sécurité, un arrêt impératif et immédiat compatible avec les conditions de circulation. Arrêtez le moteur et ne le redémarrez pas.

Faites appel à un Représentant de la marque.

#### **Témoin d'alerte de couleur orange**

Il s'allume à la mise sous contact puis s'éteint dès que le moteur tourne. Il peut s'allumer conjointement à d'autres témoins au tableau de bord.

Il nécessite un arrêt au plus tôt chez un Représentant de la marque **en conduisant avec ménagement**. Le non-respect de cette préconisation risque d'entraîner un endommagement du véhicule.



### **Témoin d'alerte de température du liquide de refroidissement**

S'il reste allumé sur route accompagné d'un bip sonore, il signale une surchauffe moteur. Garez-vous et laissez tourner le moteur au ralenti une ou deux minutes. La température doit s'abaisser. Sinon arrêtez le moteur. Laissez-le refroidir avant de vérifier le niveau du liquide de refroidissement. Faites appel à un Représentant de la marque si nécessaire.



### **Témoin de contrôle des gaz d'échappement**

Il s'allume à la mise sous contact puis s'éteint.

- S'il s'allume de façon continue, consultez au plus tôt un Représentant de la marque;
- S'il clignote, réduisez le régime moteur jusqu'à disparition du clignotement. Consultez au plus tôt un Représentant de la marque.

Reportez-vous au paragraphe « Conseils : antipollution, économies de carburant, conduite » en chapitre 2.

## TÉMOINS LUMINEUX (3/4)

La présence et le fonctionnement des témoins DÉPENDENT DE L'ÉQUIPEMENT ET DU PAYS.



### **Témoin de pression d'huile**

Il s'allume à la mise sous contact puis s'éteint après quelques secondes.

S'il s'allume sur route, accompagné d'un bip sonore, arrêtez-vous impérativement et coupez le contact.

Vérifiez le niveau d'huile (reportez-vous au paragraphe « Niveau huile moteur : généralités » en chapitre 4). Si le niveau est normal, cela provient d'une autre cause : consultez rapidement un Représentant de la marque.

### **Témoin de préchauffage** (sur version diesel)

Contact mis, il s'allume. Il indique que les bougies de préchauffage sont en fonctionnement. Il s'éteint quand le préchauffage est obtenu et que le moteur peut être démarré.

### **Témoin d'Airbag**

Il s'allume contact mis et s'éteint après quelques secondes. S'il ne s'allume pas à la mise sous contact ou s'il clignote, il signale une défaillance du système.

Consultez rapidement un Représentant de la marque.

### **Témoin de charge de la batterie**

S'il s'allume sur route, cela indique une décharge du circuit électrique. Arrêtez-vous et consultez rapidement un Représentant de la marque.

### **Témoin antiblocage des roues**

Il s'allume à la mise sous contact puis s'éteint après quelques secondes.

S'il ne s'éteint pas après la mise sous contact ou s'il s'allume en roulant, il signale une défaillance du système d'antiblocage des roues. Le système de freinage est alors assuré comme sur un véhicule non équipé du système ABS. Consultez rapidement un Représentant de la marque.

### **Témoin d'alerte mini carburant**

Il s'allume à la mise sous contact puis s'éteint après quelques secondes. S'il s'allume en roulage accompagné d'un bip sonore, faites le plein dès que possible. Il vous reste environ 50 km d'autonomie à partir du premier allumage du témoin.

## TÉMOINS LUMINEUX (4/4)

La présence et le fonctionnement des témoins DÉPENDENT DE L'ÉQUIPEMENT ET DU PAYS.

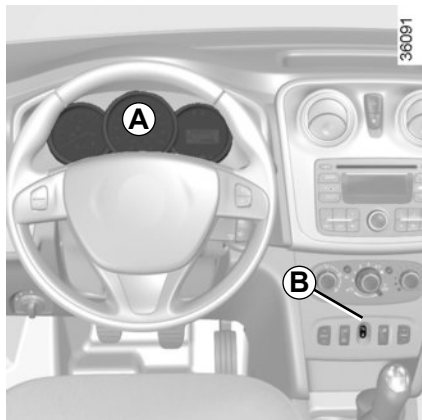

### **Témoin d'alerte de non-port de la ceinture de sécurité**

Il s'affiche sur la planche de bord **B**.

Il s'allume au démarrage moteur si la ceinture conducteur et/ou passager, suivant véhicule, n'est pas bouclée. Véhicule roulant, il s'allume et un signal sonore retentit pendant environ deux minutes tant que la ceinture n'est pas bouclée.

### **Témoin activation contrôle dynamique de conduite (ESC) et système antipatinage (ASR)**

Il existe plusieurs cas d'allumage du témoin : reportez-vous au paragraphe « Contrôle dynamique de conduite ESC avec contrôle de sous-virage et système antipatinage ASR » en chapitre 2.

### **Témoin de porte(s) ouverte(s)**

Reportez-vous au paragraphe « Ouverture et fermeture des portes » en chapitre 1.

### **Témoin de mode ECO**

Il s'allume quand le mode ECO est enclenché.

Reportez-vous au paragraphe « Eco conduite » en chapitre 2.

### **Témoins du régulateur de vitesse**

Reportez-vous aux paragraphes « Régulateur de vitesse » en chapitre 2.

### **Témoin de limiteur de vitesse**

Reportez-vous aux paragraphes « Limiteur de vitesse » en chapitre 2.

### **Témoin de présence d'eau dans le filtre à gazole**

Il s'allume à la mise sous contact puis s'éteint après quelques secondes.

S'il s'allume en roulant, il indique une présence d'eau dans le gazole.

Consultez au plus tôt un Représentant de la marque.

### **Non utilisé**

### **Témoin de désactivation des airbags passager avant**

Reportez-vous en chapitre 1 « Sécurité enfants : désactivation, activation airbag passager avant ».

## AFFICHEURS ET INDICATEURS (1/2)

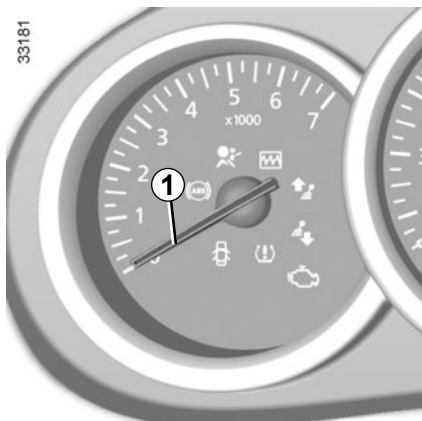

**Compte-tours 1 (tr/mn x 1000)**

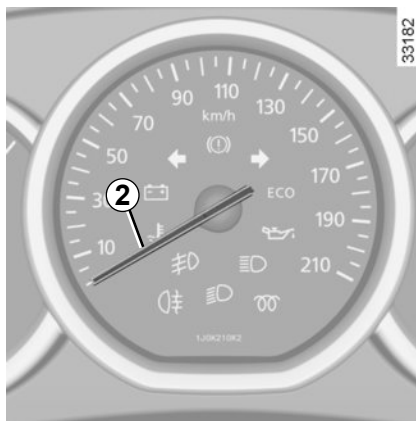

**Indicateur de vitesse 2**

### **Alarme sonore de survitesse**

Suivant véhicule, une alarme sonore retentit pendant environ 10 secondes toutes les 30 secondes tant que le véhicule dépasse 120 km/h.

## AFFICHEURS ET INDICATEURS (2/2)

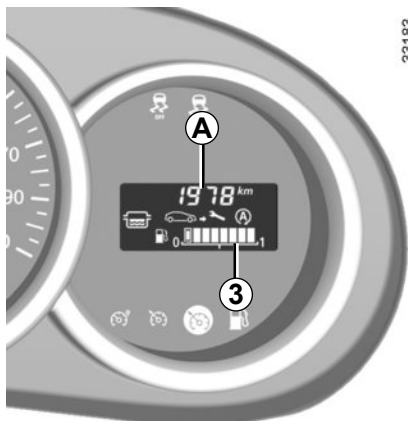

### Indicateur de niveau carburant 3 ou 4

Le nombre de pavés allumés indique le niveau de carburant. Lorsqu'il est au minimum, les pavés sont éteints et le témoin d'alerte mini carburant clignote.

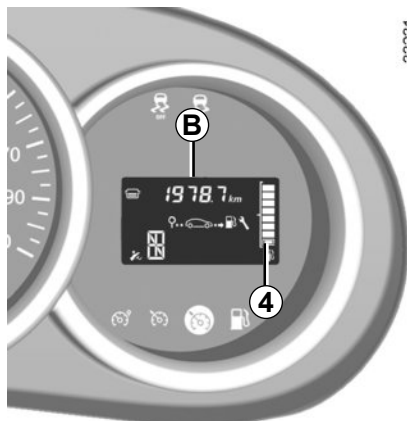

### Ordinateur de bord A ou B

Reportez-vous au paragraphe « Ordinateur de bord » en chapitre 1.



## ORDINATEUR DE BORD (1/5)

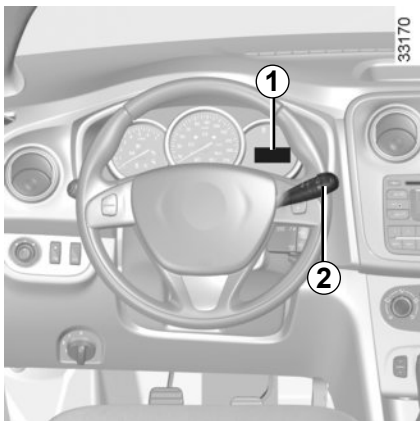

### Ordinateur de bord 1

#### Touche de sélection de l'affichage 2

L'affichage dépend du véhicule et du pays.

Faites défiler les informations suivantes par appuis successifs sur la touche **2** :

- a) totalisateur général,
- b) totalisateur partiel,
- c) carburant consommé,
- d) consommation moyenne,
- e) consommation instantanée,

- f) autonomie prévisible,
- g) distance parcourue,
- h) vitesse moyenne,
- i) intervalle de vidange,
- j) vitesse limiteur,
- k) heure,
- l) température extérieure.

Reportez-vous au tableau montrant des exemples d'affichage en pages suivantes.

#### Mise à zéro du totalisateur partiel

Pour faire une mise à zéro du totalisateur partiel, l'affichage doit être en sélection « Totalisateur partiel ».

Exercez un appui long sur la touche **2**.

#### Interprétation de certaines valeurs affichées après un Top Départ

Les valeurs de consommation moyenne, autonomie, vitesse moyenne sont de plus en plus stables et significatives à mesure que la distance parcourue depuis le dernier Top Départ est importante.

Sur les premiers kilomètres parcourus après un Top Départ vous pouvez constater que l'autonomie augmente en roulant. Ceci est dû au fait qu'elle tient compte de la consommation moyenne réalisée depuis le dernier Top Départ. Or, la consommation peut diminuer quand :

- le véhicule sort d'une phase d'accélération ;
- le moteur atteint sa température de fonctionnement (Top Départ : moteur froid) ;
- vous passez d'une circulation urbaine à une circulation routière.

La mise à zéro est automatique lors du dépassement de la capacité d'une des mémoires.



# ORDINATEUR DE BORD (2/5)

L'affichage des informations décrites ci-après DÉPEND DE L'ÉQUIPEMENT DU VÉHICULE ET DU PAYS.

Exemples de sélection		Interprétation de l'affichage sélectionné
Afficheur A	Afficheur B	
		<p>➔ a) <b>Totalisateur général de distance parcourue.</b></p>
		<p>➔ b) <b>Totalisateur partiel de distance parcourue.</b></p>
	-	<p>➔ c) <b>Carburant consommé</b> depuis le dernier Top Départ.</p>
	-	<p>➔ d) <b>Consommation moyenne</b> depuis le dernier Top Départ. Valeur affichée après avoir parcouru 400 mètres et tenant compte de la distance parcourue et du carburant consommé depuis le dernier Top Départ.</p>

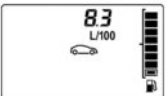
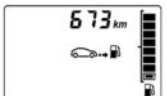
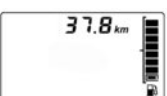

# ORDINATEUR DE BORD (3/5)

L'affichage des informations décrites ci-après DÉPEND DE L'ÉQUIPEMENT DU VÉHICULE ET DU PAYS.

Exemples de sélection		Interprétation de l'affichage sélectionné
Afficheur A	Afficheur B	
	-	➔ <b>e) Consommation instantanée.</b>
	-	➔ <b>f) Autonomie prévisible avec le carburant restant.</b> Cette autonomie tient compte de la consommation moyenne réalisée depuis le dernier Top Départ. Valeur affichée après avoir parcouru environ 400 mètres.
	-	➔ <b>g) Distance parcourue</b> depuis le dernier Top Départ.
	-	➔ <b>h) Vitesse moyenne</b> depuis le dernier Top Départ. Valeur affichée après avoir parcouru environ 400 mètres.

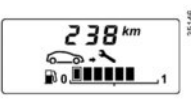

## ORDINATEUR DE BORD (4/5)

L'affichage des informations décrites ci-après DÉPEND DE L'ÉQUIPEMENT DU VÉHICULE ET DU PAYS.

Exemples de sélection		Interprétation de l'affichage sélectionné
Afficheur A	Afficheur B	
		<p>➔ <b>i) Autonomie de vidange</b></p> <p>Distance restant à parcourir jusqu'à la prochaine vidange.</p> <p>Plusieurs cas se présentent :</p> <ul style="list-style-type: none"><li>– autonomie de vidange inférieur à <b>1 500 km</b>. Le témoin  s'allume au tableau de bord accompagné du terme « 1500 kms »</li><li>– autonomie de vidange à <b>0 km</b>. Le témoin  s'allume au tableau de bord accompagné du terme « --- kms ».</li></ul> <p>La distance apparaît sur l'afficheur pendant environ 8 secondes à la mise sous contact dès que l'intervalle est inférieur ou égal à <b>1 500 km</b>.</p> <p><b>Le véhicule nécessite alors une vidange le plus rapidement possible.</b></p>
<p><b>Nota :</b> suivant véhicule, l'autonomie de vidange s'adapte au style de conduite (roulage fréquent à des vitesses faibles, porte à porte, roulage prolongé au ralenti, traction d'une remorque...). La distance restant à parcourir jusqu'à la prochaine vidange peut donc dans certains cas diminuer plus vite que la distance réellement parcourue.</p> <p>La périodicité de vidange est indépendante du programme d'entretien du véhicule : reportez-vous au document d'entretien de votre véhicule.</p> <p><b>Réinitialisation :</b> pour réinitialiser l'autonomie de vidange, appuyez environ 10 secondes sans interruption sur la touche de mise à zéro de l'affichage jusqu'à l'affichage fixe de l'intervalle de vidange.</p>		

# ORDINATEUR DE BORD (5/5)

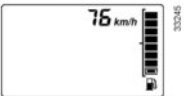
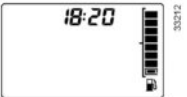
L'affichage des informations décrites ci-après DÉPEND DE L'ÉQUIPEMENT DU VÉHICULE ET DU PAYS.

Exemples de sélection		Interprétation de l'affichage sélectionné
Afficheur A	Afficheur B	
	-	➔ <b>j) Vitesse de consigne du limiteur de vitesse ou régulateur de vitesse (si actif).</b> Reportez-vous au paragraphe « Limiteur de vitesse » en chapitre 2.
		➔ <b>k) Heure</b>
	-	➔ <b>l) Température extérieure</b>

# ÉCLAIRAGES ET SIGNALISATIONS EXTÉRIEURS (1/2)

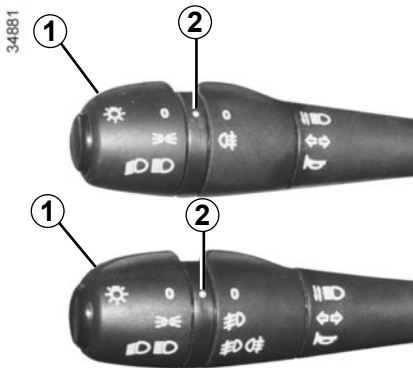

## Feux de position

Tournez l'extrémité de la manette **1** jusqu'à l'apparition du symbole en face du repère **2**.

## Feux de croisement

Tournez l'extrémité de la manette **1** jusqu'à l'apparition du symbole en face du repère **2**.

Ce témoin s'allume au tableau de bord.

## Feux de route

Feux de croisement allumés, poussez la manette **1**. Ce témoin s'allume au tableau de bord.

Pour revenir en position feux de croisement, tirez la manette **1** vers vous.

## Extinction

Ramenez l'extrémité de la manette **1** jusqu'à l'apparition du symbole en face du repère **2**.

## Fonction allumage des feux de jour

(feux avant uniquement)

Ces feux sont automatiquement allumés en plein jour. Ils sont désactivés quand les feux de route ou les feux de croisement sont allumés.

## Alarme sonore d'oubli d'éclairage

Dans le cas où les feux ont été allumés après la coupure moteur, une alarme sonore se déclenche à l'ouverture de la porte conducteur pour vous signaler que les feux sont restés allumés.



Avant de prendre la route la nuit : vérifiez le bon fonctionnement de l'équipement électrique et réglez vos projecteurs (si vous n'êtes pas dans vos conditions de charge habituelles).

De manière générale, veillez à ce que les feux ne soient pas occultés (saleté, boue, neige, transport d'objets pouvant les cacher...).

## ÉCLAIRAGES ET SIGNALISATIONS EXTÉRIEURS (2/2)

34881

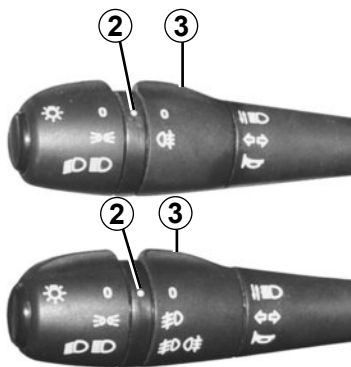

### Feux de brouillard avant

Tournez l'anneau central **3** de la manette jusqu'à l'apparition du symbole en face du repère **2**.

Le feu de brouillard ne peut fonctionner que si un éclairage extérieur est sélectionné. Un témoin s'allume alors au tableau de bord.

N'oubliez pas d'interrompre le fonctionnement de ces feux quand il n'y a plus nécessité pour ne pas gêner les autres usagers.

### Feux de brouillard arrière

Tournez l'anneau central **3** de la manette jusqu'à l'apparition du symbole en face du repère **2**.

Le feu de brouillard ne peut fonctionner que si un éclairage extérieur est sélectionné. Un témoin s'allume alors au tableau de bord.

N'oubliez pas d'interrompre le fonctionnement de ce feu quand il n'est plus nécessaire pour ne pas gêner les autres usagers.

### Extinction des feux de brouillard

Tournez l'anneau central **3** de la manette jusqu'à l'apparition du symbole en face du repère **2**.

Le témoin correspondant s'éteint au tableau de bord.

L'extinction de l'éclairage extérieur entraîne l'extinction des feux de brouillard avant et arrière.

# RÉGLAGE DES FAISCEAUX

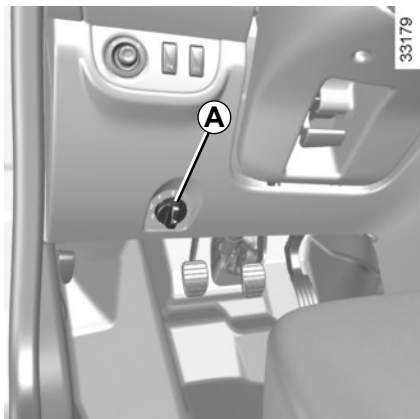

La commande **A** permet de corriger la hauteur des faisceaux en fonction de la charge.

Tournez la commande **A** dans le sens inverse des aiguilles d'une montre pour baisser les faisceaux et dans le sens des aiguilles d'une montre pour les lever.

En cas de roulage à gauche avec un véhicule poste de conduite à gauche (ou vice versa), il est impératif de faire régler les feux, le temps du séjour, par un Représentant de la marque.

	Exemples de position de réglage de la commande <b>A</b> en fonction de la charge		
	Toutes versions sauf Société et Break	Break	Société
<b>Conducteur seul ou avec un passager à l'avant</b>	0	0	0
<b>Conducteur avec un passager à l'avant et deux ou trois passagers à l'arrière</b>	1	1	–
<b>Conducteur avec un passager à l'avant, trois passagers à l'arrière et des bagages</b>	3	2	–
<b>Conducteur avec bagages ou chargement atteignant la masse autorisée en charge</b>	4	3	3



# AVERTISSEURS SONORES ET LUMINEUX



## Avertisseur sonore

Appuyez en bout de manette **1**.

## Avertisseur lumineux

Pour obtenir un appel lumineux, tirez vers vous la manette **1**.



## Feux de détresse

Appuyez sur le contacteur **2**.

Ce dispositif actionne simultanément les quatre feux clignotants et les répétiteurs latéraux.

Il n'est à utiliser qu'en cas de danger pour avertir les autres automobilistes que vous êtes contraint à vous arrêter dans un endroit anormal voire interdit ou dans des conditions de conduite ou de circulation particulières.

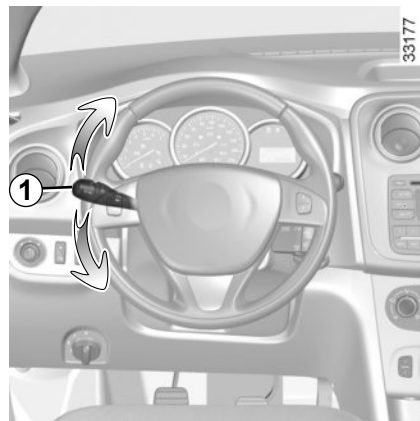

## Feux indicateurs de direction

Manœuvrez la manette **1** dans le plan du volant et dans le sens où vous allez tourner le volant.

# ESSUIE-VITRE, LAVE-VITRE AVANT

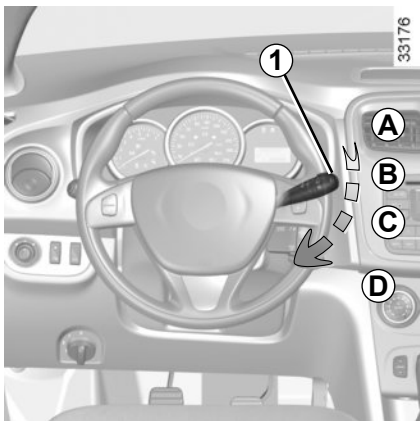

## Essuie-vitre avant

Contact mis, manœuvrez dans le plan du volant, la manette **1** :

- A** Arrêt.
- B** Balayage intermittent.  
Entre deux balayages, les balais s'arrêtent pendant plusieurs secondes.
- C** Balayage continu lent.
- D** Balayage continu rapide.



## Lave-vitre avant

Contact mis, tirez la manette **1** vers vous.

Une action brève déclenche, en plus du lave-vitre, un aller-retour des essuie-vitres.

Une action prolongée déclenche, en plus du lave-vitre, trois aller-retours des essuie-vitres.



Lors des interventions sous le capot moteur, assurez-vous que la manette d'essuie-vitre est en position **A** (arrêt). Risque de blessures.

Par temps de gel, assurez-vous que les balais d'essuie-vitres ne sont pas immobilisés par le givre (risque d'échauffement du moteur).

Surveillez l'état de ces balais. Ils sont à changer dès que leur efficacité diminue : environ tous les ans. Nettoyez régulièrement votre pare-brise.

Si vous coupez le contact moteur avant d'avoir arrêté l'essuie-vitre (position **A**) les balais s'arrêteront dans une position quelconque.

Après avoir remis le contact, placez simplement la manette **1** en position **A** pour les ramener en position arrêt.



Avant toute action sur le pare-brise (lavage du véhicule, dégivrage, nettoyage du pare-brise, ...) ramenez la manette **1** en position **A** (arrêt).

Risque de blessures et/ou de détériorations.

# ESSUIE-VITRE, LAVE-VITRE ARRIÈRE

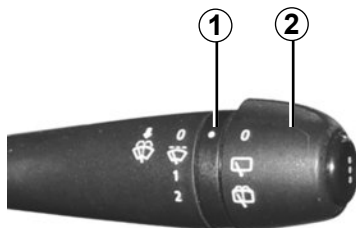

34870

## Essuie-vitre arrière

Contact mis, tournez l'extrémité de la manette **2** jusqu'à amener le symbole en face du point de repère **1**.

## Essuie-lave-vitre arrière

Contact mis, tournez l'extrémité de la manette **2** jusqu'à amener le symbole en face du point de repère **1**.

Lorsque vous relâchez la manette, elle revient en position essuie-vitre arrière

Avant d'utiliser l'essuie-vitre arrière, assurez-vous qu'aucun objet transporté ne gêne la course du balai.

Par temps de gel, assurez-vous que les balais d'essuie-vitre ne sont pas immobilisés par le givre (risque d'échauffement du moteur).

Surveillez l'état de ces balais. Ils sont à changer dès que leur efficacité diminue : environ tous les ans.

Nettoyez régulièrement votre vitre arrière.

# RÉSERVOIR CARBURANT (1/5)

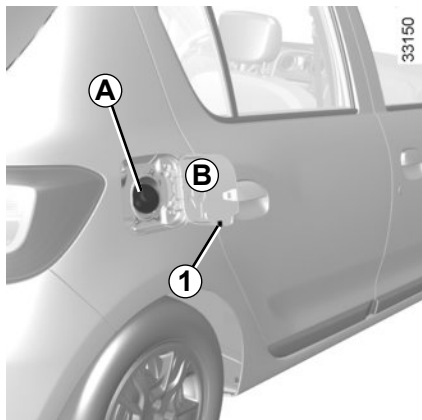

**Capacité utilisable du réservoir : 50 litres** environ.

Le bouchon **A** se déverrouille avec la clé de contact.

Pour le remplissage reportez-vous au paragraphe « remplissage carburant ».

Pendant le remplissage un porte-bouchon **1** est prévu sur le battant de la trappe.

Après le remplissage, vérifiez la fermeture du bouchon et du portillon.



Ne pas laver la zone de remplissage au nettoyeur haute pression.



**Bouchon de remplissage : il est spécifique.** Si vous devez le remplacer, assurez-vous qu'il soit identique au bouchon d'origine. Adressez-vous au Représentant de la marque.

Ne pas manœuvrer le bouchon à proximité d'une flamme ou d'une source de chaleur.

Ne pas laver la zone de remplissage au nettoyeur haute pression.

## Qualité du carburant

Utilisez un carburant de bonne qualité respectant les normes en vigueur particulières à chaque pays et impérativement conforme aux indications portées sur l'étiquette **B** située dans la trappe à carburant.

Reportez-vous au tableau « Caractéristiques moteurs » en chapitre 6.

## Versions diesel

Utilisez **impérativement** du gazole conforme aux indications portées sur l'étiquette **B** située à l'intérieur de la trappe à carburant.



Ne pas mélanger d'essence (sans plomb ou E85) au gazole, même en faible quantité.

Ne pas utiliser de carburant à base d'éthanol si votre véhicule n'y est pas adapté.

Ne pas ajouter d'additif au carburant, vous risquez d'endommager le moteur.

## RÉSERVOIR CARBURANT (2/5)

### Version essence

Utilisez **impérativement** de l'essence sans plomb. L'indice d'octane (RON) doit être conforme aux indications portées sur l'étiquette **B** située dans la trappe à carburant.

### Véhicules fonctionnant au carburant à base d'éthanol

Utilisez **impérativement** de l'essence sans plomb ou un carburant contenant au maximum 85 pour cent d'éthanol (E85).

Par grand froid, le démarrage du moteur peut être difficile, voire impossible. Pour éviter ce problème, utilisez de l'essence sans plomb.

**Nota** : lors de l'utilisation de ce carburant vous pouvez constater une surconsommation.

Au changement de carburant, le moteur doit s'adapter ce qui peut entraîner des désagréments (démarrages plus longs, à-coups, ...) pendant quelques minutes.

### Remplissage carburant essence ou diesel

Contact coupé, introduisez le pistolet pour repousser le clapet et amenez-le jusqu'**en butée** avant de le déclencher pour remplir le réservoir (risque d'éclaboussures).

Maintenez-le dans cette position pendant toute l'opération de remplissage. À la suite du premier arrêt automatique en fin de remplissage, il est possible de faire au maximum deux autres déclenchements afin de préserver un volume d'expansion.

Lors du remplissage, veillez à ce qu'il n'y ait pas de pénétration d'eau. Le clapet et son pourtour doivent rester propres.

### Versions essence

L'utilisation d'essence au plomb endommagerait les dispositifs de dépollution et pourrait aboutir à une perte de la garantie.

Afin d'empêcher un remplissage avec de l'essence plombée, la goulotte de remplissage du réservoir d'essence comporte un étranglement muni d'un système de sécurité qui ne **permet d'utiliser qu'un pistolet distribuant de l'essence sans plomb** (à la pompe).



### Odeur persistante de carburant

En cas d'apparition d'une odeur persistante de carburant, veuillez :

- procéder à l'arrêt du véhicule compatible avec les conditions de circulation et couper le contact ;
- enclencher le signal de détresse, faire descendre tous les occupants du véhicule et les tenir éloignés de la zone de circulation ;
- faire appel à un Représentant de la marque.

# RÉSERVOIR CARBURANT (3/5)

## Versions GPL

**Capacité utilisable du réservoir :**  
**32 litres** environ.

## Remplissage carburant GPL

Serrez le frein à main, arrêtez le moteur, coupez le contact et éteignez les feux.

Dans tous les cas, respectez les consignes de sécurité indiquées dans les stations de remplissage.

Lors du remplissage du réservoir, ajoutez la quantité de GPL désirée.

Lorsque la pompe arrête de délivrer du GPL, ou lorsque le débit de la pompe diminue de façon importante, le niveau maximum de GPL est atteint.

Vous ne devez pas alors tenter de poursuivre le remplissage.



En cas de dépassement de la capacité du réservoir GPL lors d'un plein complet, rendez-vous chez un garagiste agréé ou chez votre représentant de la marque pour faire contrôler le dispositif de remplissage automatique

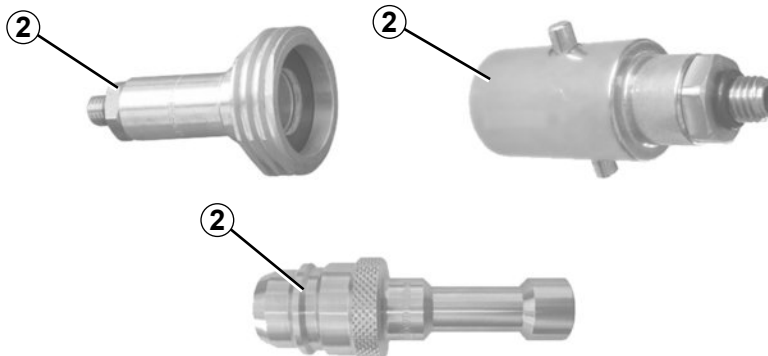

## Station de remplissage sans libre service

Dans le cas où le personnel de la station service réalise le remplissage GPL, donnez-lui l'adaptateur de remplissage **2** fourni dans une pochette dans la boîte à gants.

### IMPORTANT :

L'adaptateur **2** dépend du pays de commercialisation.

Avant un déplacement dans un autre pays il est impératif de consulter un Représentant de la marque.

## RÉSERVOIR CARBURANT (4/5)

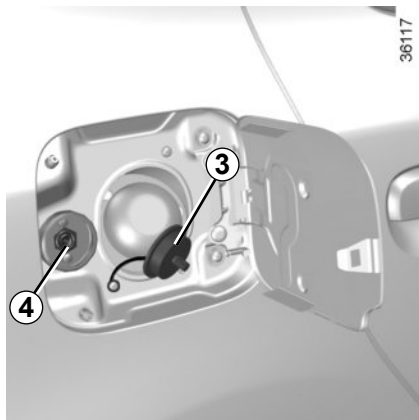

### Stations de remplissage avec libre service

Nous vous conseillons de porter des gants pour manipuler le pistolet de GPL.

Ouvrez le portillon du réservoir de votre véhicule et dévissez le bouchon **3** de l'embout de remplissage du GPL **4**.

Suivez attentivement les informations expliquant comment effectuer le ravitaillement présentes sur le distributeur de GPL.

Lorsque la pompe s'arrête ou a des difficultés à fonctionner, c'est que le niveau de remplissage maximum du réservoir (80 %) a été atteint.

Le remplissage s'arrête dès que vous relâchez le bouton. Débloquez le levier d'arrêt (une petite quantité de gaz peut sortir), enlevez le pistolet et placez-le sur le distributeur.

Remettez le bouchon **3** pour éviter toute pénétration d'eau ou de corps étrangers dans le système.

## RÉSERVOIR CARBURANT (5/5)

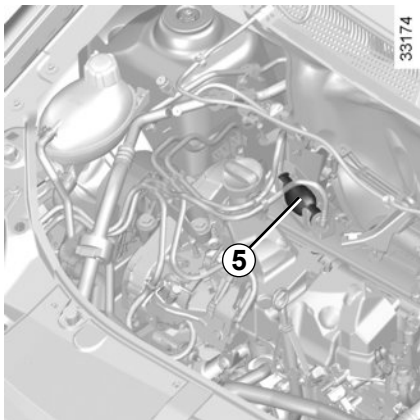

### Panne de carburant version Diesel

#### Véhicule avec poire de réamorçage 5

Après une panne due à l'épuisement complet du carburant, vous devez réamorcer le circuit avant d'essayer de redémarrer le moteur.

Remplissez le réservoir avec au minimum 8 litres de gazole.

Actionnez plusieurs fois la poire 5.

Vous pouvez ensuite redémarrer le moteur.

Si le moteur ne redémarre pas après plusieurs tentatives, faites appel à un Représentant de la marque.

#### Véhicules sans poire de réamorçage 5

Mettez la clé de contact en position « Marche » M et attendez quelques minutes avant de démarrer. Ceci permet le réamorçage du circuit carburant. Si le moteur ne démarre pas, répétez la procédure.



Toute intervention ou modification sur le système d'alimentation carburant (boîtiers électroniques, câblages, circuit carburant, injecteur, capots de protection...) est rigoureusement interdite en raison des risques qu'elle peut présenter pour votre sécurité (sauf par le personnel qualifié du Réseau de la marque).



Lors des interventions à proximité du moteur, celui-ci peut être chaud. De plus le motoventilateur peut se mettre en route à tout instant.  
Risque de blessures.





# **Chapitre 2 : La conduite**

## ***(conseils d'utilisation liés à l'économie et à l'environnement)***

Rodage, Contacteur démarrage . . . . .	2.2
Particularité des versions essence . . . . .	2.4
Particularités des versions diesel . . . . .	2.5
Particularités des versions GPL . . . . .	2.6
Levier de vitesses . . . . .	2.9
Eco conduite . . . . .	2.10
Conseils : antipollution, économies de carburant, conduite . . . . .	2.11
Environnement . . . . .	2.14
Frein à main. . . . .	2.15
Direction assistée . . . . .	2.15
Dispositifs de correction et d'assistance à la conduite . . . . .	2.16
Limiteur de vitesse. . . . .	2.20
Régulateur de vitesse . . . . .	2.23
Aide au parking . . . . .	2.27

# RODAGE, CONTACTEUR DÉMARRAGE

## Version essence

Jusqu'à **1 000 km**, ne dépassez pas 130 km/h sur le rapport le plus élevé ou 3 000 à 3 500 tr/mn.

Ce n'est qu'après **3 000 km** environ que votre véhicule donnera toutes ses performances.

**Périodicité des vidanges** : reportez-vous au document d'entretien du véhicule.

## Version diesel

Jusqu'à **1 500 km**, ne dépassez pas 130 km/h sur le rapport le plus élevé ou 2 500 tr/mn. Après ce kilométrage vous pourrez rouler plus vite mais ce n'est pas avant 6 000 km environ que votre véhicule donnera toutes ses performances.

Pendant la période de rodage, n'accélérez pas fortement tant que le moteur est froid, ne faites pas non plus tourner trop vite le moteur.

**Périodicité des révisions** : reportez-vous au document d'entretien de votre véhicule.



## Position « Stop et blocage de direction » St

Pour verrouiller, retirez la clé et tournez le volant jusqu'au verrouillage de la direction.

Pour déverrouiller, manœuvrez légèrement clé et volant.

## Position « Accessoires » A

Contact coupé, les accessoires éventuels (radio...) continuent de fonctionner.

## Position « Marche » M

Le contact est mis.

- **version essence** : vous êtes prêt à démarrer.
- **version diesel** : le moteur est en préchauffage.

## Position « Démarrage » D

Si le moteur ne démarre pas, ramenez la clé en arrière avant d'actionner à nouveau le démarreur.

Lâchez la clé dès que le moteur démarre.

# DÉMARRAGE, ARRÊT DU MOTEUR

## Démarrage du moteur

Par grand froid (température inférieure à  $-20^{\circ}\text{C}$ ) : afin de faciliter les démarrages, maintenez la mise sous contact quelques secondes **avant** de démarrer le moteur.

Particularité en cas de démarrage du moteur par température extérieure très basse (inférieure à  $-10^{\circ}\text{C}$ ) : maintenez la pédale d'embrayage enfoncée jusqu'au démarrage du moteur.

## Injection essence

- Actionnez le démarreur **sans accélérer**.
- Relâchez la clé dès le démarrage du moteur.



## Injection diesel

Tournez la clé de contact jusqu'à la position « Marche » **M** et maintenez cette position jusqu'à extinction du témoin de préchauffage moteur.

Amenez la clé jusqu'à la position « Démarrage » **D sans accélérer**. Relâchez la clé dès le démarrage du moteur.

## Versions GPL

Le démarrage du moteur se fait toujours à l'essence :

- actionnez le démarreur sans accélérer;
- relâchez la clé dès le démarrage du moteur.

C'est le système qui détermine automatiquement du passage de l'essence au GPL.

Pendant le fonctionnement au GPL la jauge à carburant peut indiquer une diminution du niveau d'essence et l'ordinateur de bord ne fonctionne pas.

Tous les 5.000 km réalisés avec du GPL, il est recommandé de rouler environ 5 à 10 km en mode essence.

Pour un bon fonctionnement du système et pour prévenir la détérioration de la pompe électrique d'essence du véhicule, il est nécessaire d'avoir en permanence près d'1/4 d'essence dans le réservoir d'essence.

## Arrêt du moteur

Moteur au ralenti, ramenez la clé en position « Stop » **St**.



Ne quittez jamais votre véhicule clé ou télécommande à l'intérieur en y laissant un enfant (ou un animal), même pour une courte durée.

En effet, celui-ci pourrait se mettre en danger ou mettre en danger d'autres personnes en démarrant le moteur, en actionnant des équipements comme par exemple les lave-vitres ou encore verrouiller les portes.

Risque de blessures graves.

**Ne coupez jamais le contact avant l'arrêt complet du véhicule**, l'arrêt du moteur entraîne la suppression des assistances : freins, direction... et des dispositifs de sécurité passive tels que les airbags.

Le retrait de la clé entraîne le blocage de la direction.

## PARTICULARITÉS DES VERSIONS ESSENCE

Des conditions de fonctionnement de votre véhicule telles que :

- roulage prolongé avec témoin mini carburant allumé;
- utilisation d'essence plombée;
- utilisation d'additifs pour lubrifiants ou carburant non agréés.

Ou des anomalies de fonctionnement telles que :

- système d'allumage défectueux ou panne d'essence ou bougie débranchée se traduisant par des ratés d'allumage et des à-coups au cours de la conduite;
- perte de puissance,

provoquent un échauffement excessif du pot catalytique, en diminuent l'efficacité, **peuvent amener sa destruction et entraîner des dommages thermiques sur le véhicule.**

Si vous constatez les anomalies de fonctionnement ci-dessus, faites effectuer par un Représentant de la marque les réparations nécessaires au plus vite.

En présentant régulièrement votre véhicule à un Représentant de la marque suivant les périodicités préconisées dans le document d'entretien, vous éviterez ces incidents.

### Problème de démarrage

Pour éviter d'endommager votre pot catalytique, **n'insistez pas** dans la tentative de démarrage (en utilisant votre démarreur, ou en poussant ou tirant votre véhicule) **sans avoir identifié et traité la cause de la défaillance.**

Dans le cas contraire, ne tentez plus de démarrer le moteur et faites appel à un Représentant de la marque.



Ne stationnez pas et ne faites pas tourner le moteur dans des endroits où des substances ou des matériaux combustibles tels que l'herbe ou des feuilles peuvent venir en contact avec un système d'échappement chaud.

# PARTICULARITÉS DES VERSIONS DIESEL

## Régime moteur diesel

Les moteurs diesel comportent un équipement d'injection **qui ne permet aucun dépassement de régime moteur** quelle que soit la vitesse engagée.

En roulage, suivant la qualité du carburant utilisé, des fumées blanches peuvent exceptionnellement apparaître.

Cela est dû au nettoyage automatique du filtre à particules et est sans conséquence sur le comportement du véhicule.

## Panne de carburant

Après remplissage effectué à la suite de **l'épuisement complet du carburant**, il est nécessaire de réamorcer le circuit à carburant : reportez-vous au paragraphe « Réservoir carburant » en chapitre 1 avant de redémarrer le moteur.

## Précautions hivernales

Pour éviter tout incident par temps de gel :

- veillez à ce que votre batterie soit toujours bien chargée,
- veillez à ne jamais laisser trop baisser le niveau de gazole dans le réservoir afin d'éviter la condensation de vapeur d'eau s'accumulant dans le fond du réservoir.



Ne stationnez pas et ne faites pas tourner le moteur dans des endroits où des substances ou des matériaux combustibles tels que herbe ou feuilles peuvent venir en contact avec un système d'échappement chaud.

## PARTICULARITÉS DES VERSIONS GPL (1/3)

### Véhicules au GPL

Ces véhicules fonctionnent indifféremment à l'essence ou au GPL. Ils sont dotés de deux réservoirs distincts.

### Qu'est-ce que le GPL

GPL signifie Gaz de Pétrole Liquéfié. Il est « repérable » par son odeur caractéristique.



L'installation GPL sur le véhicule peut entraîner des modifications de caractéristiques du véhicule version essence. Cela peut concerner le nombre de places, les masses (charges utiles) et la capacité de remorquage.

Consultez le représentant de la marque.

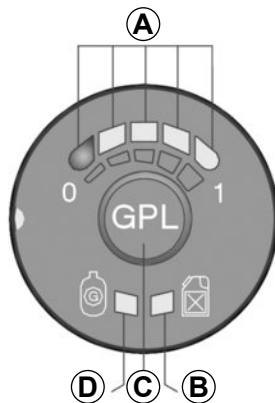

360083

### Commande de sélection du mode de carburant GPL/essence C

Elle permet de passer d'un mode carburant à un autre.

### Témoin vert D

Le témoin allumé indique que le mode GPL est sélectionné.

### Témoin jaune B

Le témoin allumé indique que le mode essence est sélectionné.

### Témoins de niveau de carburant A

Les témoins A (4 témoins verts et 1 rouge) indiquent le niveau du réservoir GPL (1 témoin = environ 1/5).

Le témoin rouge indique la réserve de carburant.

La quantité de GPL indiquée est une valeur indicative.

Le témoin rouge indique que le réservoir est presque vide et que le moteur fonctionne avec la réserve de carburant (environ 11 à 13 litres).



Si le témoin jaune est allumé alors que le témoin vert clignote lentement et un signal sonore est émis, veuillez vous adresser à votre représentant de la marque pour un contrôle.

## PARTICULARITÉS DES VERSIONS GPL (2/3)

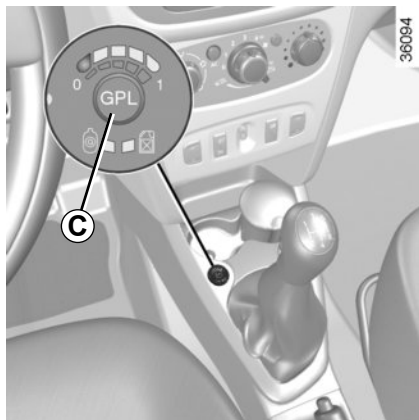

### Changement de carburant en roulage

Il est recommandé d'utiliser la commande de sélection du mode de carburant **C** après le démarrage du véhicule.

#### Pour passer de l'essence au GPL

Appuyez sur la commande **C**, le passage au GPL se fait lors de la première accélération.

Le niveau de carburant GPL **A** s'active. Le témoin jaune **B** s'éteint et le témoin vert **D** clignote rapidement puis s'allume fixe pour confirmer le choix du mode GPL.

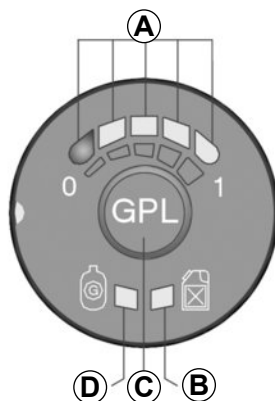

#### Pour passer du GPL à l'essence

Relâchez l'accélérateur et appuyez sur la commande **C**.

Le mode essence est indiqué par le témoin jaune **B**.

#### Passage automatique à l'essence

Le système bascule automatiquement en mode essence s'il n'y a plus de GPL dans le réservoir. Vous en êtes informé par :

- l'allumage des témoins vert **D** et jaune **B** ;
- un signal sonore.

Un appui sur la commande **C** arrête le signal sonore et seul le témoin jaune **B** reste allumé.

### Anomalie de fonctionnement

En cas d'anomalie pouvant altérer le fonctionnement correct du moteur, le système bascule automatiquement du mode GPL au mode essence.

Cela est confirmé par :

- l'allumage du témoin jaune **B** ;
- le clignotement lent du témoin vert **D** ;
- un signal sonore.



Si le témoin jaune est allumé alors que le témoin vert clignote lentement et un signal sonore est émis veuillez vous adresser à votre représentant de la marque pour un contrôle.



## PARTICULARITÉS DES VERSIONS GPL (3/3)

### En cas de conduite en conditions sévères

En cas de conduite en conditions sévères (véhicule chargé, température extérieure élevée, démarrage en forte pente...), il est préconisé de passer en mode essence.

### En cas d'accident

Les précautions les plus importantes à prendre sont les mêmes que pour un véhicule essence :

- serrez le frein à mains ;
- arrêtez le moteur (un dispositif de sécurité, qui interrompt l'arrivée de **GPL** vers le moteur, s'enclenche automatiquement) ;
- coupez le contact ;
- respectez la législation locale.



Le GPL a une odeur très particulière pour que vous puissiez détecter facilement les fuites éventuelles. Si vous remarquez une odeur de gaz dans votre véhicule ou à proximité immédiate:

- basculez immédiatement en mode essence et assurez-vous qu'il n'y a aucune source d'inflammation à proximité du véhicule ;
- rendez vous chez un représentant de la marque.



Ne touchez, ne frappez et ne démontez aucune partie des composants du système GPL.

## LEVIER DE VITESSES

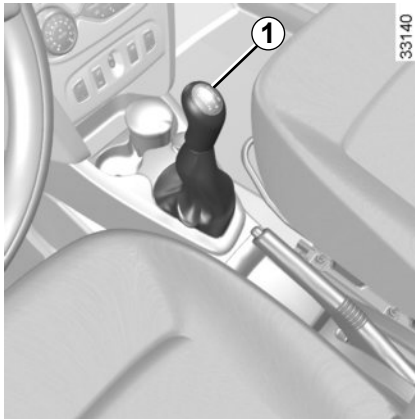

### **Passage en marche arrière (véhicule à l'arrêt)**

Suivez la grille dessinée sur le pommeau **1**.

Le feu de recul s'allume dès l'enclenchement de la marche arrière, contact mis.



En cas de choc sur le soubassement du véhicule lors d'une manoeuvre (exemple : contact avec une borne, un trottoir surélevé ou tout autre mobilier urbain) vous pouvez endommager le véhicule (exemple : déformation d'un essieu).

Afin d'éviter tout risque d'accident, faites contrôler votre véhicule par un Représentant de la marque.

## ECO CONDUITE

Suivant véhicule, vous disposez de différentes fonctions pouvant vous aider à réduire votre consommation de carburant :

- le compte-tours ;
- les témoins de changement de vitesse ;
- le mode **ECO** activé par le bouton **ECO**.

### Témoins de changement de vitesse 1

Suivant véhicule, afin d'optimiser la consommation, un témoin au tableau de bord vous informe du meilleur moment pour engager le rapport supérieur ou le rapport inférieur :



engagez le rapport supérieur ;



engagez le rapport inférieur.

33169

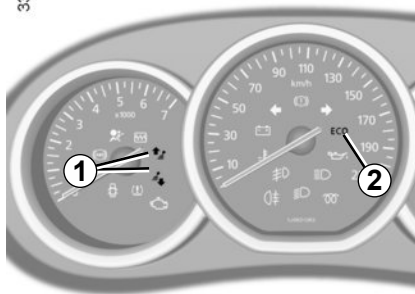

### Mode ECO

Le mode **ECO** est une fonction qui optimise la consommation de carburant. Elle agit sur tous les éléments consommateurs (puissance moteur, chauffage et/ou climatisation...).

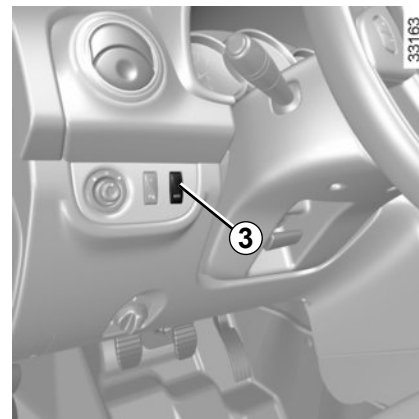

### Activation de la fonction

Appuyez sur le contacteur **3**.

Le témoin **2 ECO** s'affiche au tableau de bord pour confirmer l'activation.

À tout moment, il est possible de retrouver toutes les performances du moteur et de quitter la fonction, pour cela enfoncez **franchement et à fond** la pédale d'accélérateur.

### Désactivation de la fonction

Appuyez sur le contacteur **3**.

Le témoin **2 ECO** s'éteint au tableau de bord pour confirmer la désactivation.

## CONSEILS : antipollution, économies de carburant, conduite (1/3)

Votre véhicule respecte les critères de recyclage et de valorisation des véhicules hors d'usage, qui entreront en vigueur en 2015.

Certaines pièces de votre véhicule ont donc été conçues en vue de leur recyclage ultérieur.

Ces pièces sont facilement démontables afin d'être récupérées et retraitées dans les filières de recyclage.

De plus, de par sa conception, ses réglages d'origine, sa consommation modérée, votre véhicule est conforme aux réglementations antipollution en vigueur. Il participe activement à la réduction d'émission de gaz polluants et aux économies d'énergie. Mais le niveau d'émission de gaz polluants et de consommation de votre véhicule dépend aussi de vous. Veillez à son bon entretien et à sa bonne utilisation.

### Assistance à l'économie de carburant

Suivant véhicule, afin d'optimiser la consommation, un témoin au tableau de bord vous informe du meilleur moment pour engager le rapport supérieur ou le rapport inférieur :



engagez le rapport supérieur ;



engagez le rapport inférieur.

### Entretien

Il est important de noter que le non respect des réglementations antipollution peut conduire le propriétaire du véhicule à des poursuites. De plus, le remplacement des pièces du moteur, du système d'alimentation et de l'échappement, par des pièces autres que celles d'origine préconisées par le constructeur modifie la conformité de votre véhicule aux réglementations antipollution.

Faites effectuer chez un Représentant de la marque les réglages et contrôles de votre véhicule, conformément aux instructions contenues dans le programme d'entretien : il dispose de tous les moyens matériels permettant de garantir les réglages d'origine de votre véhicule

### Réglages moteur

- **allumage** : celui-ci ne nécessite aucun réglage.
- **bougies** : les conditions optimales de consommation, de rendement et de performances imposent de respecter rigoureusement les spécifications qui ont été établies par nos Bureaux d'Études.  
En cas de remplacement de bougies, utilisez les marques, types et écartements spécifiés pour votre moteur. Pour cela consultez un Représentant de la marque.
- **ralenti** : celui-ci ne nécessite aucun réglage.
- **filtre à air, filtre à gazole** : une cartouche encrassée diminue le rendement. Il faut la remplacer.

## CONSEILS : antipollution, économies de carburant, conduite (2/3)

### Contrôle des gaz d'échappement

Le système de contrôle des gaz d'échappement permet de détecter les anomalies de fonctionnement dans le dispositif de dépollution du véhicule. Ces anomalies peuvent entraîner des dégagements de substances nocives ou des dommages mécaniques.



Ce témoin au tableau de bord indique les éventuelles défaillances du système :

Il s'allume à la mise sous contact et s'éteint sous trois secondes.

- S'il s'allume de façon continue, consultez au plus tôt un Représentant de la marque.
- S'il clignote, réduisez le régime moteur jusqu'à disparition du clignotement. Consultez au plus tôt un Représentant de la marque.

### Conduite

- Plutôt que de faire chauffer le moteur à l'arrêt, conduisez avec ménagement jusqu'à ce qu'il ait atteint sa température normale.

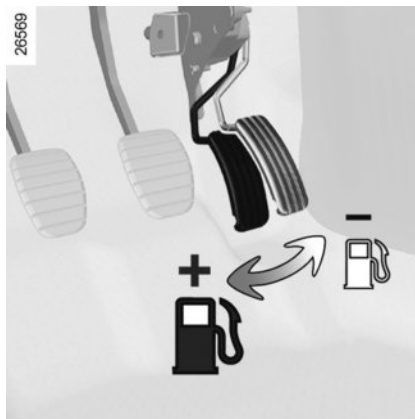

- La vitesse coûte cher.
- La conduite « sportive » coûte cher : préférez-lui la conduite « en souplesse ».
- Freinez le moins possible en appréciant suffisamment à l'avance obstacle ou virage, il suffit de relever le pied.
- Évitez les accélérations brutales.
- Ne poussez pas le régime moteur sur les rapports intermédiaires. Utilisez toujours le rapport le plus élevé possible sans toutefois fatiguer le moteur.

Sur version avec boîte de vitesses automatique restez de préférence en position **D**.

- En côte, plutôt que d'essayer de maintenir votre vitesse, n'accélérez pas plus qu'en terrain plat : gardez de préférence la même position du pied sur l'accélérateur.
- Double débrayage et coup d'accélérateur avant l'arrêt du moteur sont devenus inutiles sur les voitures modernes.
- Intempéries, routes inondées. Ne roulez pas sur une chaussée si la hauteur de l'eau dépasse le bord inférieur des jantes.



#### Gêne à la conduite

Côté conducteur, n'utiliser impérativement que des surtapis adaptés au véhicule, s'accrochant aux éléments préinstallés et vérifier régulièrement leur fixation. Ne pas superposer plusieurs tapis.

**Risque de coincement des pédales.**

## CONSEILS : antipollution, économies de carburant, conduite (3/3)

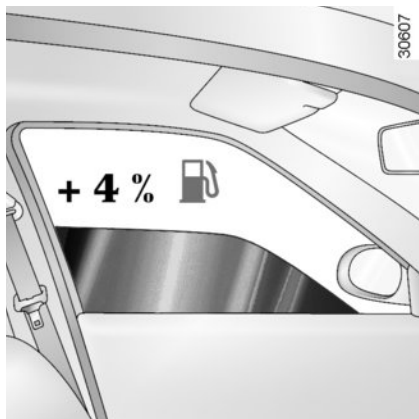

### Conseils d'utilisation

- L'électricité « c'est du pétrole », éteignez tout appareil électrique lorsqu'il n'est plus vraiment utile.

**Mais, (sécurité d'abord) gardez vos feux allumés dès que la visibilité l'exige (voir et être vu).**

- Utilisez plutôt les aérateurs. Rouler vitres ouvertes entraîne à 100 km/h : + 4 % de consommation.

- Pour les véhicules équipés du **conditionnement d'air**, il est normal de constater une augmentation de la consommation de carburant (surtout en milieu urbain) durant son utilisation. Pour les véhicules équipés d'un conditionnement d'air sans mode automatique, arrêtez le système lorsque vous n'en avez plus l'utilité.

### Conseils pour minimiser la consommation et donc aider à préserver l'environnement :

Si le véhicule est resté stationné en pleine chaleur ou en plein soleil, pensez à l'aérer quelques minutes pour chasser l'air chaud avant de démarrer.

- Évitez le plein de carburant à ras bord, cela évite tout débordement.
- Ne conservez pas une galerie de toit vide.
- Pour le transport des objets volumineux, utilisez plutôt une remorque.
- Pour le trajet avec une caravane, pensez à utiliser un déflecteur agréé et n'oubliez pas de le régler.

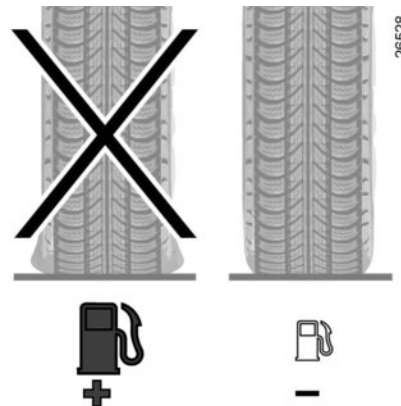

- Évitez l'utilisation en « porte-à-porte » (trajets courts, entrecoupés d'arrêts prolongés) car, dans ce cas, le moteur n'atteint jamais sa température idéale.

### Pneumatiques

L'augmentation de la consommation peut être le fait :

- d'une pression insuffisante ;
- de l'usage de pneumatiques non préconisés.

## ENVIRONNEMENT

Votre véhicule a été conçu avec la volonté de respecter l'**environnement** tout le long de sa durée de vie : lors de sa fabrication, pendant son utilisation et enfin pour sa fin de vie.

Cet engagement se traduit par la signature eco<sup>2</sup> du constructeur.

### Fabrication

La fabrication de votre véhicule s'effectue dans un site industriel appliquant des démarches de progrès sur la réduction des impacts environnementaux vis-à-vis des riverains et de la nature (réduction des consommations d'eau et d'énergie, des nuisances visuelles et sonores, des rejets atmosphériques et aqueux, tri et valorisation des déchets)

### Émissions

Dans la phase d'utilisation, votre véhicule a été conçu de manière à émettre moins d'émission de gaz à effet de serre (CO<sub>2</sub>), et donc à moins consommer (ex : 140 g/km équivaut à 5,3 l/100km pour un véhicule Diesel).

De plus, les véhicules sont équipés de systèmes de dépollution tels que le pot catalytique, la sonde lambda, le filtre à charbon actif (ce dernier empêche le rejet à l'air libre des vapeurs d'essence en provenance du réservoir)...

Pour certains véhicules diesel, ce système est complété par un filtre à particules permettant de réduire les émissions de particules de suies.

### Contribuez vous aussi au respect de l'environnement

- Les pièces usées et remplacées lors de l'entretien courant de votre véhicule (batterie, filtre à huile, filtre à air, piles...) et les bidons d'huile (vides ou remplis d'huile usagée) doivent être déposés auprès des organismes spécialisés.

- Le véhicule hors d'usage doit être remis à des centres agréés afin d'assurer son recyclage.
- Dans tous les cas, respectez les lois locales.

### Recyclage

Votre véhicule est recyclable à 85% et valorisable à 95%.

Pour atteindre ces objectifs, de nombreuses pièces du véhicule ont été conçues de manière à permettre leur recyclage. Les architectures et les matières ont été particulièrement étudiées afin de faciliter le démontage de ces composants et leur retraitement dans des filières spécifiques.

Dans le but de préserver les ressources en matières premières, ce véhicule intègre de nombreuses pièces en matières plastiques recyclées ou en matières renouvelables (matières végétales ou animales telles que coton ou laine respectivement).

# FREIN À MAIN/DIRECTION ASSISTÉE

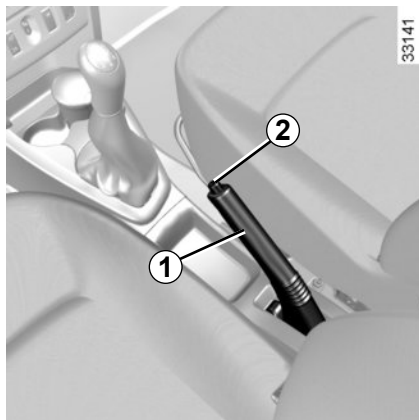

## Frein à main

### Pour desserrer

Tirez le levier **1** légèrement vers le haut, enfoncez le bouton **2** et ramenez le levier au plancher.

Si vous roulez avec le frein à main mal desserré, le témoin lumineux rouge du tableau de bord restera allumé.



Au cours du roulage, veillez à ce que le frein à main soit totalement desserré (témoin rouge éteint), risque de surchauffe, voire de détérioration.

### Pour serrer

Tirez le levier **1** vers le haut, assurez-vous que le véhicule soit bien immobilisé.



A l'arrêt, selon la pente et/ou la charge du véhicule, il peut être nécessaire d'ajouter au moins deux crans supplémentaires de serrage et d'engager une vitesse (1<sup>re</sup> ou marche arrière).

## Direction assistée

Moteur tournant, ne maintenez pas la direction braquée à fond, en butée à l'arrêt (risque de détérioration de la pompe d'assistance de direction).

Ne roulez jamais avec une batterie faiblement chargée.

Moteur à l'arrêt ou en cas de panne du système, il est toujours possible de tourner le volant. L'effort à fournir sera plus important.



Ne coupez jamais le moteur dans une descente et, de manière générale, en roulant (suppression de l'assistance).



## DISPOSITIFS DE CORRECTION ET D'ASSISTANCE À LA CONDUITE (1/4)

Suivant véhicule, ils peuvent être constitués :

- de l'**ABS (antiblocage des roues)** ;
- du **contrôle dynamique de conduite ESC avec contrôle du sous-virage et système antipatinage ASR** ;
- de l'**assistance au freinage d'urgence** ;
- de l'**aide au démarrage en côte**.



Ces fonctions sont des aides supplémentaires en cas de conduite critique pour permettre d'adapter le comportement du véhicule à la volonté de conduite.

Cependant, les fonctions n'interviennent pas à la place du conducteur. **Elles ne repoussent pas les limites du véhicule et ne doivent pas inciter à rouler plus vite.** Elles ne peuvent donc, en aucun cas, remplacer la vigilance, ni la responsabilité du conducteur lors des manœuvres (le conducteur doit toujours être attentif aux événements soudains qui peuvent intervenir durant la conduite).



### ABS (antiblocage des roues)

Lors d'un freinage intensif, l'ABS permet d'éviter le blocage des roues donc de maîtriser la distance d'arrêt et de conserver le contrôle du véhicule.

Dans ces conditions, des manœuvres d'évitement en freinant sont alors possibles. De plus, ce système permet d'optimiser les distances d'arrêt notamment sur sol peu adhérent (sol mouillé). Chaque mise en œuvre du dispositif se manifeste par un tremblement de la pédale de frein. L'ABS ne permet en aucun cas d'améliorer les performances « physiques » liées à l'adhérence pneus-sol. Les règles de prudence doivent donc être **impérativement** respectées (distances entre les véhicules...).

En cas d'urgence, il est recommandé d'appliquer sur la pédale une **pression forte et continue**. Il n'est pas nécessaire d'agir par pressions successives (pompage). L'ABS modulera l'effort appliqué dans le système de freinage.

### Anomalies de fonctionnement

- Si en roulant le témoin  s'affiche au tableau de bord, **le freinage est toujours assuré** ;
- Si les témoins  et  s'affichent au tableau de bord, **cela indique une défaillance des dispositifs de freinage**.

Dans ces cas, l'ABS, l'ESC et l'aide au freinage d'urgence sont également désactivés.

Consultez un Représentant de la marque.



Votre freinage est partiellement assuré. Toutefois, **il est dangereux de freiner brusquement** et ceci vous impose un arrêt impératif et immédiat compatible avec les conditions de circulation. Faites appel à un Représentant de la marque.

## DISPOSITIFS DE CORRECTION ET D'ASSISTANCE À LA CONDUITE (2/4)

### Contrôle dynamique de conduite ESC avec contrôle de sous-virage et système antipatinage ASR

#### Contrôle dynamique de conduite ESC (suivant véhicule)

Ce système aide à conserver le contrôle du véhicule dans les situations « critiques » de conduite (évitement d'un obstacle, perte d'adhérence dans un virage...).

#### Principe de fonctionnement

Un capteur au volant permet de connaître la trajectoire de conduite voulue par le conducteur.

D'autres capteurs répartis dans le véhicule mesurent sa trajectoire réelle.

Le système compare la volonté du conducteur à la trajectoire réelle du véhicule et corrige cette dernière, si nécessaire, en agissant sur le freinage de certaines roues et/ou sur la puissance du moteur.

#### Contrôle de sous-virage

Ce système optimise l'action de l'ESC dans le cas d'un sous-virage prononcé (perte d'adhérence du train avant).

#### Système antipatinage ASR

Ce système aide à limiter le patinage des roues motrices et à contrôler le véhicule dans les situations de démarrages, d'accélération ou de décélération.

#### Principe de fonctionnement

À l'aide de capteurs de roues, le système mesure et compare, à chaque instant, la vitesse des roues motrices et décèle leur emballement. Si une roue tend à patiner, le système freine celle-ci jusqu'à ce que la motricité redevienne compatible avec le niveau d'adhérence sous la roue.

Le système agit aussi sur le régime moteur selon l'adhérence disponible sous les roues, indépendamment de l'action exercée sur la pédale d'accélérateur.

Lorsque la fonction ESC (avec l'ASR)

entre en service le témoin  cli-gnote au tableau de bord.

#### Anomalie de fonctionnement

Lorsque le système détecte une anomalie de fonctionnement, le témoin  s'allume fixe au tableau de bord. Dans ce cas, l'ESC avec l'ASR sont désactivés.

Consultez un Représentant de la marque.



Ces fonctions sont des aides supplémentaires en cas de conduite critique pour permettre d'adapter le comportement du véhicule à la volonté de conduite.

Cependant, les fonctions n'interviennent pas à la place du conducteur. **Elles ne repoussent pas les limites du véhicule et ne doivent pas inciter à rouler plus vite.** Elles ne peuvent donc, en aucun cas, remplacer la vigilance, ni la responsabilité du conducteur lors des manœuvres (le conducteur doit toujours être attentif aux événements soudains qui peuvent intervenir durant la conduite).

## Assistance au freinage d'urgence

C'est un système complémentaire à l'ABS qui aide à réduire les distances d'arrêt du véhicule.

### Principe de fonctionnement

Le système permet de détecter une situation de freinage d'urgence. Dans ce cas, l'assistance de freinage développe instantanément sa puissance maximum et peut déclencher la régulation ABS.

Le freinage ABS est maintenu tant que la pédale de frein n'est pas relâchée.

### Allumage des feux de détresse

Suivant véhicule, ceux-ci peuvent s'allumer en cas de forte décélération.

### Anomalie de fonctionnement

Lorsque le système détecte une anomalie de fonctionnement, le témoin



s'affiche au tableau de bord.

Consultez un Représentant de la marque.



Ces fonctions sont des aides supplémentaires en cas de conduite critique pour permettre d'adapter le comportement du véhicule à la volonté de conduite.

Cependant, les fonctions n'interviennent pas à la place du conducteur. **Elles ne repoussent pas les limites du véhicule et ne doivent pas inciter à rouler plus vite.** Elles ne peuvent donc, en aucun cas, remplacer la vigilance, ni la responsabilité du conducteur lors des manœuvres (le conducteur doit toujours être attentif aux événements soudains qui peuvent intervenir durant la conduite).

## DISPOSITIFS DE CORRECTION ET D'ASSISTANCE À LA CONDUITE (4/4)

### Aide au démarrage en côte

Ce dispositif vous assiste lors d'un démarrage en côte (montante ou descendante). Il empêche le véhicule de reculer ou d'avancer, en intervenant sur le serrage automatique des freins, lorsque le conducteur lève le pied de la pédale de frein pour actionner l'accélérateur.

### Fonctionnement du système

Il fonctionne uniquement lorsque le levier de vitesses est en position autre que le point mort et que le véhicule est à l'arrêt complet (appui sur la pédale de frein).

Le système retient le véhicule environ **2 secondes**. Ensuite, les freins se desserrent (le véhicule roule en fonction de la pente).



Le système d'aide au démarrage en côte ne peut totalement empêcher le véhicule de reculer ou d'avancer dans tous les cas (très fortes déclivités...).

Le conducteur peut dans tous les cas actionner la pédale de frein et ainsi empêcher le véhicule de reculer ou d'avancer.

L'aide au démarrage en côte ne doit pas être utilisée pour un arrêt prolongé : utilisez la pédale de frein.

Cette fonction n'est pas conçue pour immobiliser le véhicule de manière permanente.

Si nécessaire, utilisez la pédale de frein pour arrêter le véhicule.

Le conducteur doit rester particulièrement vigilant sur les sols glissants ou peu adhérents et/ou en pente.

Risques de blessures graves.

# RÉGULATEUR-LIMITEUR DE VITESSE : fonction limiteur (1/3)



Le limiteur de vitesse est une fonction qui vous aide à ne pas dépasser une vitesse de roulage que vous aurez choisie, appelée **vitesse limitée**.

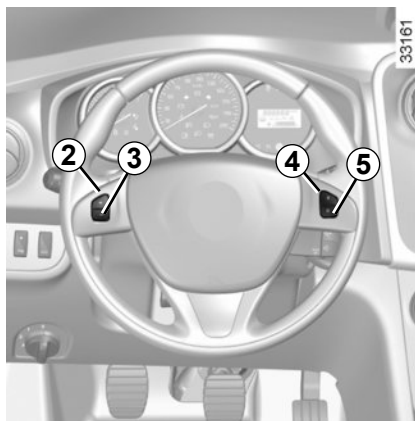

## Commandes

- 1 Contacteur général Marche/Arrêt.
- 2 Activation, mémorisation et variation croissante de la vitesse limitée (+).
- 3 Variation décroissante de la vitesse limitée (-).
- 4 Activation avec rappel de la vitesse limitée mémorisée (R).
- 5 Mise en veille de la fonction (avec mémorisation de la vitesse limitée) (O).

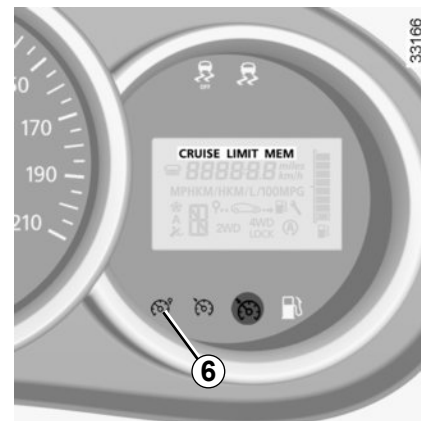

## Mise en service

Pressez le contacteur **1** côté . Le témoin **6** s'allume en orange et le message « LIMIT » apparaît au tableau de bord accompagné de tirets pour indiquer que la fonction limiteur de vitesse est en service et en attente de l'enregistrement d'une vitesse de limitation. Pour enregistrer la vitesse courante, pressez le contacteur **2** (+) : la vitesse limitée remplace les tirets. La vitesse minimum enregistrée sera de 30 km/h.

## RÉGULATEUR-LIMITEUR DE VITESSE : fonction limiteur (2/3)

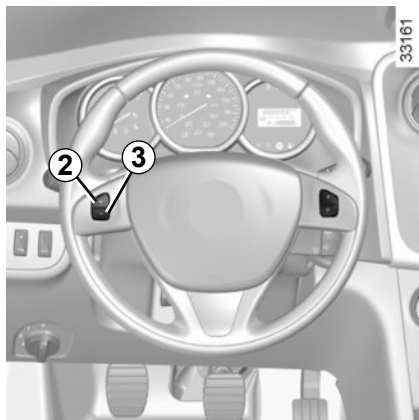

### Conduite

Lorsqu'une vitesse limitée est mémorisée, tant que cette vitesse n'est pas atteinte, la conduite est similaire à celle d'un véhicule non équipé d'un limiteur de vitesse.

Dès que vous atteignez la vitesse enregistrée, toute action sur la pédale d'accélérateur ne permettra pas le dépassement de la vitesse programmée sauf en cas de besoin (voir paragraphe « Dépassement de la vitesse limitée »).

### Variation de la vitesse limitée

Vous pouvez faire varier la vitesse limitée en agissant par appuis successifs sur :

- le contacteur **2 (+)** pour augmenter la vitesse ;
- le contacteur **3 (-)** pour diminuer la vitesse.

### Dépassement de la vitesse limitée

À tout moment, il est possible de dépasser la vitesse limitée, pour cela : enfoncez **franchement et à fond** la pédale d'accélérateur (au-delà du « point dur »).

Durant le temps de dépassement, la vitesse limitée clignote au tableau de bord.

Ensuite, relâchez la pédale d'accélérateur : la fonction limiteur de vitesse revient dès que vous atteignez une vitesse inférieure à la vitesse mémorisée.

### Impossibilité pour la fonction de tenir la vitesse limitée

En cas de forte descente, la vitesse limitée ne peut être maintenue par le système : la vitesse mémorisée clignote au tableau de bord pour vous en informer.



La fonction limiteur de vitesse n'agit en aucun cas sur le système de freinage.

## RÉGULATEUR-LIMITEUR DE VITESSE : fonction limiteur (3/3)

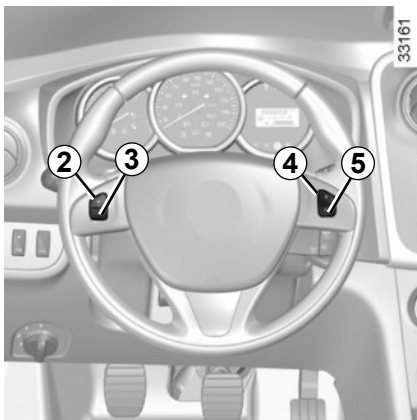

### Mise en veille de la fonction

La fonction limiteur de vitesse est mise en veille lorsque vous agissez sur le contacteur **5** (O). Dans ce cas, la vitesse limitée reste mémorisée et le message « MEM » accompagné de la vitesse mémorisée apparaît au tableau de bord.

### Rappel de la vitesse limitée

Si une vitesse est mémorisée, il est possible de la rappeler par appui sur le contacteur **4** (R).

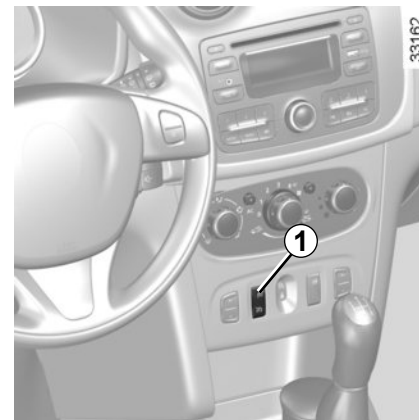

### Arrêt de la fonction

La fonction limiteur de vitesse est interrompue lorsque vous agissez sur le contacteur **1**, dans ce cas il n'y a plus de vitesse mémorisée. L'extinction du témoin orange  au tableau de bord confirme l'arrêt de la fonction.

Lorsque le limiteur est mis en veille, un appui sur le contacteur **2** (+) réactive la fonction sans tenir compte de la vitesse mémorisée : c'est la vitesse à laquelle roule le véhicule qui est prise en compte.

# RÉGULATEUR-LIMITEUR DE VITESSE : fonction régulateur (1/4)

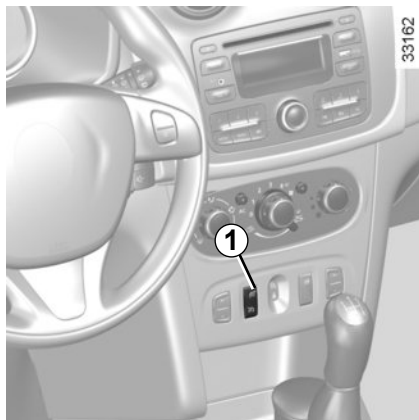

Le régulateur de vitesse est une fonction qui vous aide à maintenir votre vitesse de roulage à une valeur constante que vous aurez choisie, appelée **vitesse de régulation**.

Cette vitesse de régulation est réglable de façon continue à partir de 30 km/h.



La fonction régulateur de vitesse n'agit en aucun cas sur le système de freinage.



Cette fonction est une aide supplémentaire à la conduite. Cependant, la fonction n'intervient pas à la place du conducteur.

Elle ne peut donc, en aucun cas, remplacer le respect des limitations de vitesse, ni la vigilance (soyez toujours prêt à freiner en toutes circonstances), ni la responsabilité du conducteur.

Le régulateur de vitesse ne doit pas être utilisé lorsque la circulation est dense, sur route sinueuse ou glissante (verglas, aquaplanage, gravillons) et lorsque les conditions météorologiques sont défavorables (brouillard, pluie, vent latéral...).

Risque d'accident.

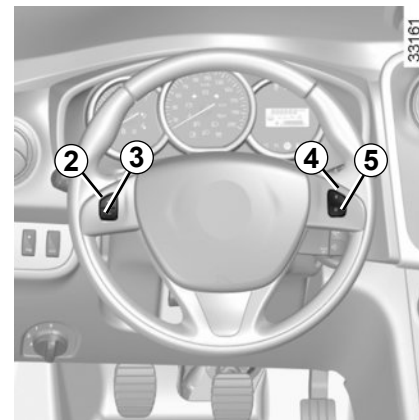

## Commandes

- 1 Contacteur général Marche/Arrêt.
- 2 Activation, mémorisation et variation croissante de la vitesse de régulation (+).
- 3 Variation décroissante de la vitesse de régulation (-).
- 4 Activation avec rappel de la vitesse de régulation mémorisée (R).
- 5 Mise en veille de la fonction (avec mémorisation de la vitesse de régulation) (O).



## RÉGULATEUR-LIMITEUR DE VITESSE : fonction régulateur (2/4)



### Mise en service

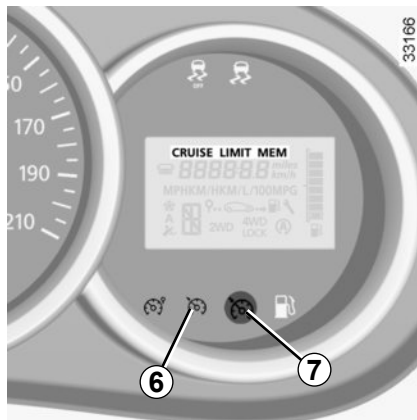

Pressez le contacteur **1** côté .

Le témoin **6** s'allume en vert et le message « CRUISE » apparaît au tableau de bord accompagné de tirets pour indiquer que la fonction régulateur est en service et en attente de l'enregistrement d'une vitesse de régulation.



### Mise en régulation de vitesse

À vitesse stabilisée (supérieure à 30 km/h environ), pressez le contacteur **2** (+) : la fonction est activée et la vitesse courante est mémorisée.

La vitesse de régulation remplace les tirets et la régulation est confirmée par l'allumage du message « CRUISE » et du témoin **6**  en vert en plus du témoin **7** .

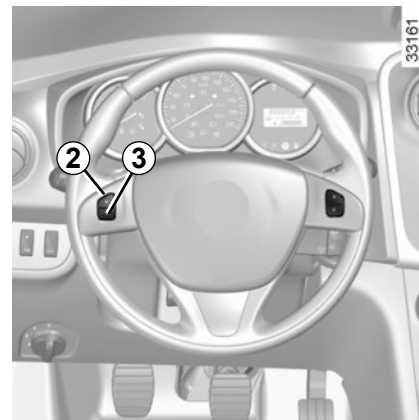

### Conduite

Lorsqu'une vitesse de régulation est mémorisée et que la régulation est activée, votre pied peut être enlevé de la pédale d'accélérateur.



Attention, il est toutefois conseillé de garder les pieds à proximité des pédales pour être prêt à intervenir en cas d'urgence.

## RÉGULATEUR-LIMITEUR DE VITESSE : fonction régulateur (3/4)

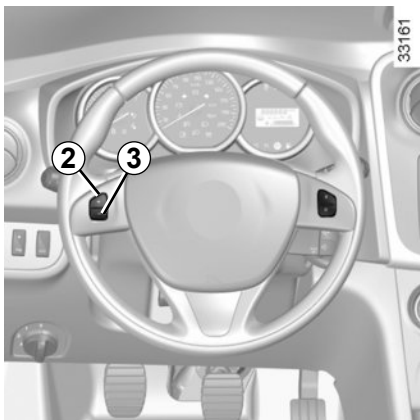

### Variation de la vitesse de régulation

Vous pouvez faire varier la vitesse de régulation en agissant par appuis successifs sur :

- le contacteur **2** (+) pour augmenter la vitesse,
- le contacteur **3** (-) pour diminuer la vitesse.



La fonction régulateur de vitesse n'agit en aucun cas sur le système de freinage.

### Dépassement de la vitesse de régulation

À tout moment, il est possible de dépasser la vitesse de régulation en agissant sur la pédale d'accélérateur. Durant le temps de dépassement, la vitesse de régulation clignote au tableau de bord.

Ensuite, relâchez la pédale d'accélérateur : après quelques secondes, le véhicule reprend automatiquement la vitesse de régulation initiale.

### Impossibilité pour la fonction de tenir la vitesse de régulation

En cas de forte descente, la vitesse de régulation ne peut être maintenue par le système : la vitesse mémorisée clignote au tableau de bord pour vous en informer.

## RÉGULATEUR-LIMITEUR DE VITESSE : fonction régulateur (4/4)

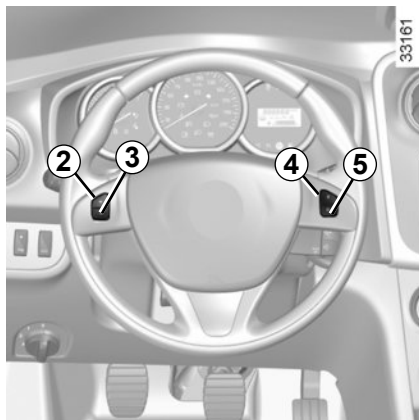

### Mise en veille de la fonction

La fonction est mise en veille lorsque vous agissez sur :

- le contacteur **5** (O);
- la pédale de frein;
- la pédale d'embrayage.

Dans les trois cas, la vitesse de régulation reste mémorisée et le message « MEM » apparaît au tableau de bord.

La mise en veille est confirmée par l'extinction du témoin .

### Rappel de la vitesse de régulation

Si une vitesse est mémorisée, il est possible de la rappeler, après vous être assuré que les conditions de circulation sont adaptées (trafic, état de la chaussée, conditions météorologiques...). Appuyez sur le contacteur **4** (R) si la vitesse du véhicule est supérieure à 30 km/h.



Lors du rappel de la vitesse mémorisée l'activation du régulateur est confirmée par l'allumage du témoin .

**Nota** : si la vitesse précédemment enregistrée est beaucoup plus élevée que la vitesse courante, le véhicule accélérera fortement jusqu'à ce seuil.

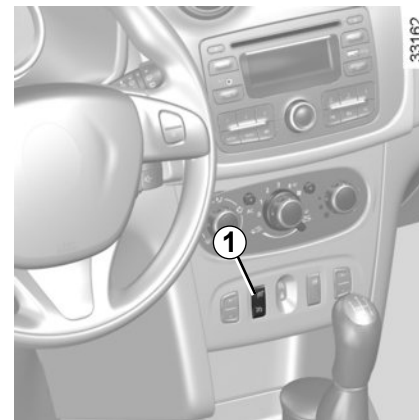
Lorsque la fonction régulateur est mise en veille, un appui sur le contacteur **2** (+) réactive la fonction régulateur sans tenir compte de la vitesse mémorisée : c'est la vitesse à laquelle roule le véhicule qui est prise en compte.



### Arrêt de la fonction

La fonction régulateur de vitesse est interrompue lorsque vous agissez sur le contacteur **1**, dans ce cas il n'y a plus de vitesse mémorisée. L'extinction des témoins verts  et  au tableau de bord confirme l'arrêt de la fonction.



La mise en veille ou l'arrêt de la fonction régulateur de vitesse n'entraîne pas de diminution rapide de la vitesse : il vous faut freiner par appui sur la pédale de frein.

## AIDE AU PARKING (1/2)

### Principe de fonctionnement

Des détecteurs à ultrasons, implantés dans le bouclier arrière du véhicule, « mesurent » la distance entre le véhicule et un obstacle lors d'une marche arrière.

Cette mesure se traduit par des bips sonores dont la fréquence augmente avec le rapprochement de l'obstacle, jusqu'à devenir un son continu lorsque l'obstacle se situe à environ 40 centimètres du véhicule.

Lors du passage de la marche arrière, un bip retentit. Si le bip est long (3 secondes), il signale une anomalie de fonctionnement.

**Nota :** veillez à ce que les détecteurs ultrasons ne soient pas occultés (sales, boue, neige...).

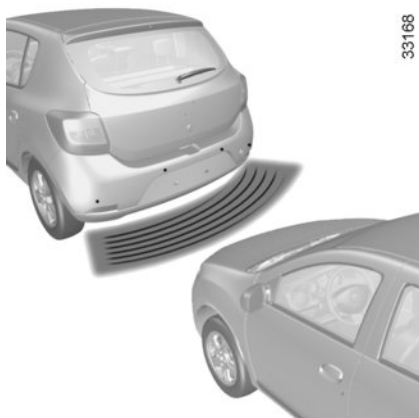

En cas de choc sur le soulèvement du véhicule lors d'une manœuvre (exemple : contact avec une borne, un trottoir surélevé ou tout autre mobilier urbain) vous pouvez endommager le véhicule (exemple : déformation d'un essieu).

Afin d'éviter tout risque d'accident, faites contrôler votre véhicule par un Représentant de la marque.



Cette fonction est une aide supplémentaire qui indique, par le biais des signaux sonores, la distance entre le véhicule et un obstacle lors d'une marche arrière.

Elle ne peut donc, en aucun cas, remplacer la vigilance, ni la responsabilité du conducteur lors des manœuvres de marche arrière.

Le conducteur doit toujours être attentif aux événements soudains qui peuvent intervenir durant la conduite : veillez donc toujours à ce qu'il n'y ait pas d'obstacles mobiles (tels qu'un enfant, un animal, une poussette, un vélo...) ou un obstacle trop petit ou trop fin (pierre de taille moyenne, piquet très fin...) lors de la manœuvre.

## AIDE AU PARKING (2/2)

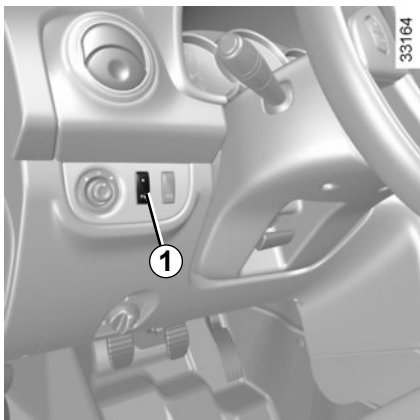

### Désactivation du système

Vous pouvez désactiver le système par un appui sur le contacteur **1**.

Le témoin intégré à l'interrupteur reste allumé en permanence.

Le système ainsi désactivé pourra être réactivé par un nouvel appui.

### Anomalie de fonctionnement

Lorsque le système détecte une anomalie de fonctionnement un bip sonore retentit, pendant environ trois secondes pour vous en avertir. Consultez un Représentant de la marque.

# Chapitre 3 : Votre confort

Aérateurs, sorties d'air . . . . .	3.2
Chauffage, Ventilation, Air conditionné . . . . .	3.4
Air conditionné automatique . . . . .	3.7
Air conditionné : informations et conseils d'utilisation . . . . .	3.11
Lève-Vitres . . . . .	3.12
Éclairage intérieur . . . . .	3.16
Pare-soleil, Poignée de maintien . . . . .	3.17
Rangements, Aménagements habitacle . . . . .	3.18
Cendriers, Allume-cigares, Prise d'accessoires . . . . .	3.22
Appuis-tête arrière . . . . .	3.23
Banquette arrière : fonctionnalité . . . . .	3.24
Coffre à bagages . . . . .	3.26
Rangements, aménagements coffre à bagages . . . . .	3.27
Transport d'objets dans le coffre . . . . .	3.28
Transport d'objets : remorquage, attelage . . . . .	3.29
Tablette arrière . . . . .	3.30
Cache-bagages : versions break . . . . .	3.31
Transport d'objets : filet de séparation . . . . .	3.32
Barres de toit . . . . .	3.34
Équipements multimédia . . . . .	3.35

## AÉRATEURS, sorties d'air (1/2)

33224

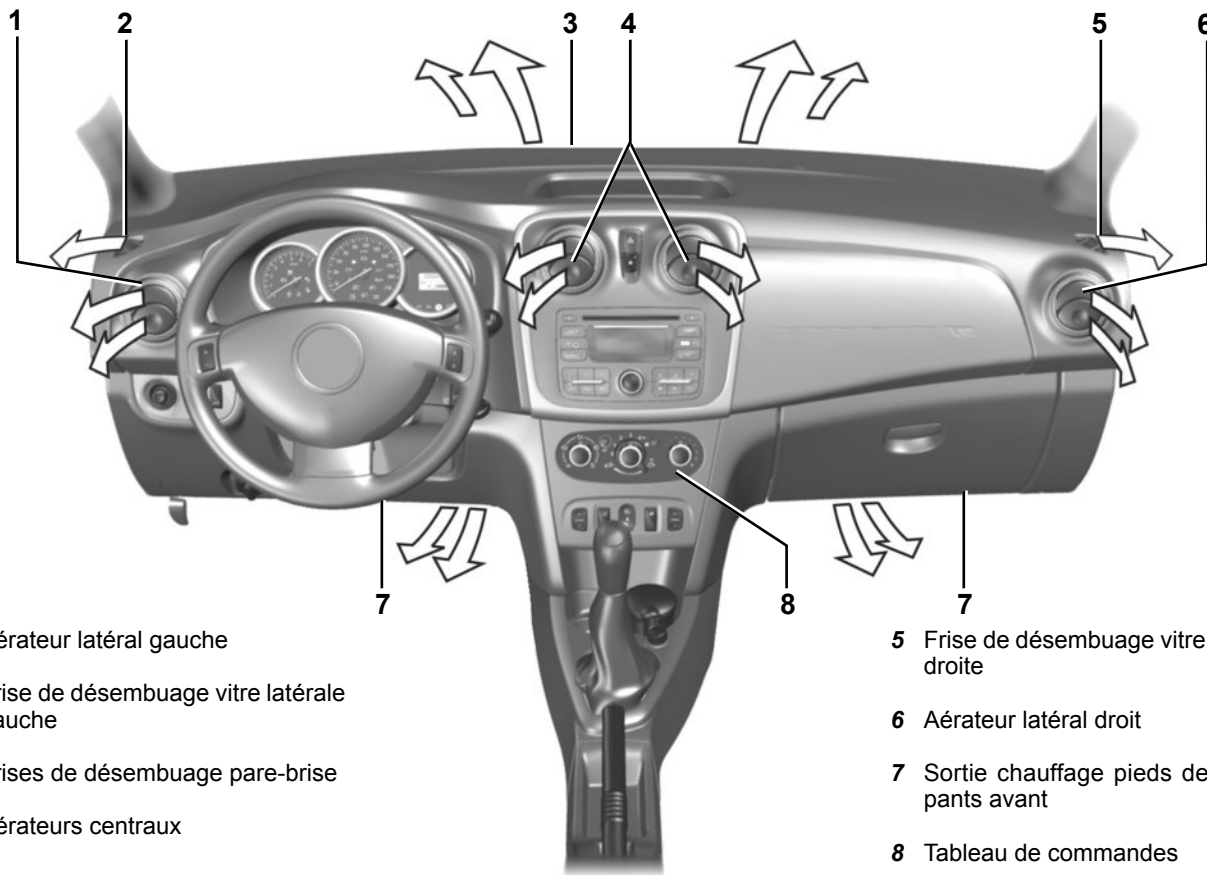

1 Aérateur latéral gauche

2 Frise de désembuage vitre latérale gauche

3 Frises de désembuage pare-brise

4 Aérateurs centraux

5 Frise de désembuage vitre latérale droite

6 Aérateur latéral droit

7 Sortie chauffage pieds des occupants avant

8 Tableau de commandes

## AÉRATEURS, sorties d'air (2/2)

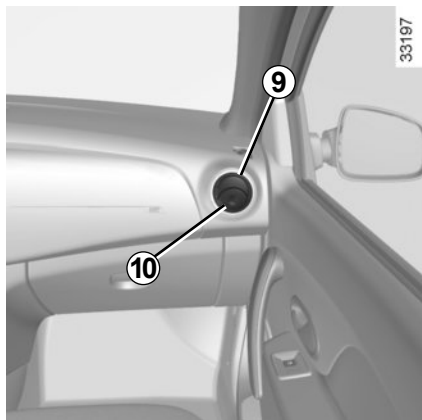

### Débit

#### Aérateurs 9

Pour ouvrir appuyez sur l'aérateur (point **10**) en fonction de l'ouverture souhaitée.

#### Aérateurs 11

Fermeture : manœuvrez le curseur **12** ou **13** vers l'intérieur du véhicule au-delà du point dur.

Ouverture : manœuvrez le curseur **12** ou **13** vers l'extérieur du véhicule.



### Orientation

#### Aérateurs 9

Faites pivoter l'aérateur **9**.

#### Aérateurs 11

Manœuvrez le curseur **12** ou **13** dans la position désirée.

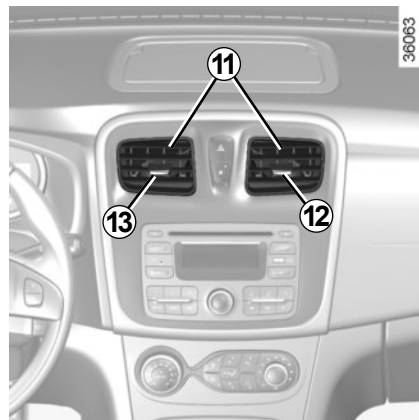

Contre des mauvaises odeurs dans votre véhicule, n'utilisez que des systèmes conçus à cet effet. Consultez un Représentant de la marque.



Ne rien introduire dans le circuit de ventilation du véhicule (par exemple en cas de mauvaise odeur...).

**Risque de dégradation ou d'incendie.**



# CHAUFFAGE, VENTILATION, AIR CONDITIONNÉ (1/3)

33143

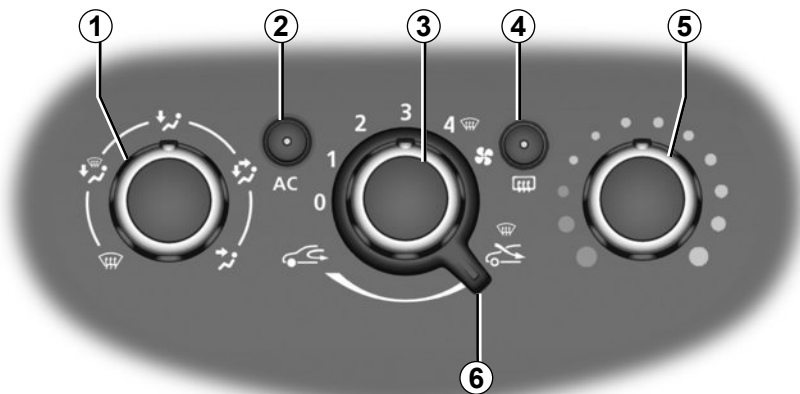

## Commandes

La présence des commandes dépend de l'équipement du véhicule.

- 1 Répartition de l'air.
- 2 Mise en service ou arrêt de l'air conditionné.
- 3 Réglage de la vitesse de ventilation.
- 4 Dégivrage/désembuage de la lunette arrière et, suivant véhicule, des rétroviseurs
- 5 Réglage de la température de l'air.
- 6 Mise en service du mode isolation de l'habitacle/recyclage d'air.

**Informations et conseils d'utilisation :** reportez-vous au paragraphe « Air conditionné : informations et conseils d'utilisation ».

## Réglage de la température de l'air

Tournez la commande 5 en fonction de la température désirée. Plus le curseur est dans le rouge, plus la température est élevée.

## Réglage de la vitesse de ventilation

Manœuvrez la commande 3 de 0 à 4. Plus la commande est positionnée vers la droite, plus la quantité d'air pulsé est grande. Si vous désirez fermer complètement l'entrée et arrêter l'installation, placez la commande 3 sur 0.

Le système est arrêté : la vitesse de ventilation de l'air dans l'habitacle est nulle (véhicule à l'arrêt), vous pouvez néanmoins ressentir un faible débit d'air lorsque le véhicule roule.

L'utilisation prolongée de cette commande en position 0 peut entraîner une formation de buée sur les vitres latérales et le pare-brise et des désagréments dus à un air non renouvelé dans l'habitacle.

## CHAUFFAGE, VENTILATION, AIR CONDITIONNÉ (2/3)

33143

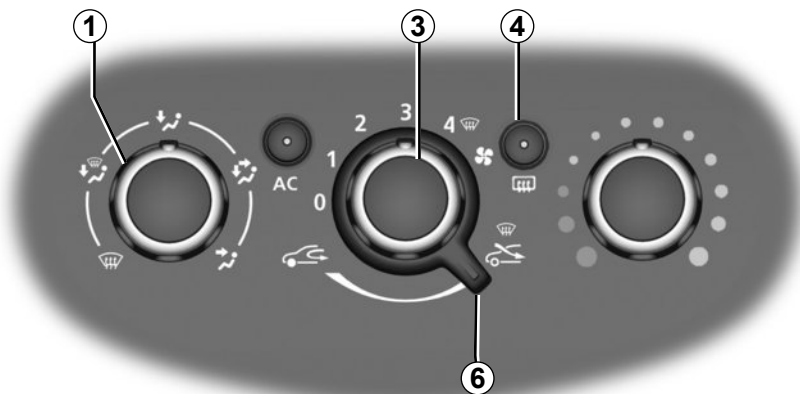

### Mise en service du mode isolation de l'habitacle/ recyclage d'air

Amenez la commande **6** en position .

Dans ces conditions, l'air est pris dans l'habitacle et il est recyclé sans admission d'air extérieur.

### Le recyclage d'air permet :

- de s'isoler de l'ambiance extérieure (circulation en zone polluée...);
- d'atteindre avec plus d'efficacité la température souhaitée dans l'habitacle.

L'utilisation prolongée du recyclage d'air peut entraîner une formation de buée sur les vitres latérales et le pare-brise et des désagréments dus à un air non renouvelé dans l'habitacle.

Il est donc conseillé de repasser en fonctionnement normal (air extérieur) en amenant la commande **6** vers la droite dès que le recyclage d'air n'est plus nécessaire.

### Désembuage rapide

Amenez les commandes **1**, **3** et **6** sur les positions  :

- air extérieur;
- ventilation maximum;
- désembuage.

L'utilisation de la climatisation permet d'accélérer le désembuage.

### Lunette arrière dégivrante

**Moteur tournant**, appuyez sur la touche **4** (le témoin s'allume).

Cette fonction assure le dégivrage-désembuage de la lunette arrière et suivant véhicule, des rétroviseurs électriques dégivrants.

Suivant véhicule, l'arrêt du fonctionnement intervient :

- automatiquement après 12 minutes de fonctionnement (le témoin s'éteint);
- en appuyant de nouveau sur la touche **4** (le témoin s'éteint).

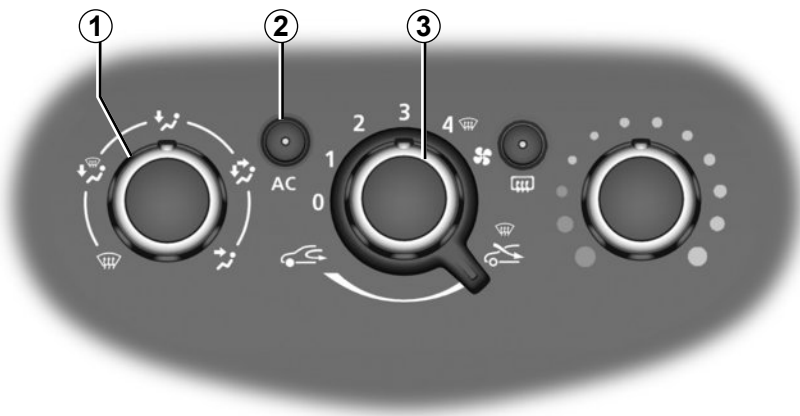

## Répartition de l'air dans l'habitacle

Tournez la commande 1 pour choisir votre répartition.



Le flux d'air est dirigé vers les aérateurs de la planche de bord.



Le flux d'air est dirigé vers les aérateurs de la planche de bord et les pieds des occupants.



Le flux d'air est principalement dirigé vers les pieds des occupants et les aérateurs de la planche de bord.

Pour diriger le flux d'air uniquement vers les pieds, fermez les aérateurs de la planche de bord.



Le flux d'air est réparti entre tous les aérateurs, les désembueurs de vitres latérales avant, les frises de désembuage de pare-brise et les pieds des occupants.



Le flux d'air est dirigé vers les frises de désembuage du pare-brise et les désembueurs de vitres latérales avant.

## Mise en service ou arrêt de l'air conditionné

La touche 2 permet de mettre en service (témoin allumé) ou d'arrêter (témoin éteint) le fonctionnement de l'air conditionné.

La mise en service ne peut pas être effectuée si la commande 3 est positionnée sur 0.

## L'utilisation de l'air conditionné permet :

- d'abaisser la température intérieure de l'habitacle ;
- d'éliminer la buée plus rapidement.

L'air conditionné ne fonctionne pas lorsque la température extérieure est basse.

Le fonctionnement de l'air conditionné entraîne une augmentation de la consommation de carburant (arrêtez-le lorsque vous n'en avez pas l'utilité).

# AIR CONDITIONNÉ AUTOMATIQUE (1/4)

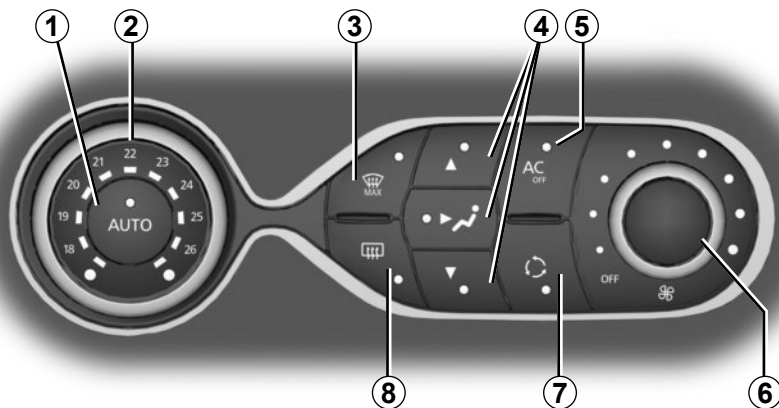

33142

## Les commandes

- 1 Mode automatique.
- 2 Réglage de la température de l'air.
- 3 Fonction « voir clair ».
- 4 Réglage de la répartition de l'air dans l'habitacle.
- 5 Commande d'air conditionné.
- 6 Réglage de la vitesse de ventilation.
- 7 Recyclage de l'air.
- 8 Dégivrage/désembuage de la lunette arrière et, suivant véhicule, des rétroviseurs.

## Mode automatique

La climatisation automatique est un système garantissant (à l'exception des cas d'utilisation extrêmes) le confort ambiant dans l'habitacle et le maintien d'un bon niveau de visibilité tout en optimisant la consommation. Le système agit sur la vitesse de ventilation, la répartition d'air, le recyclage d'air, la mise en route ou l'arrêt du conditionnement d'air et la température de l'air.

**AUTO** : optimisation de l'atteinte du niveau de confort choisi en fonction des conditions extérieures. Appuyez sur la touche 1.

## Modification de la vitesse de ventilation

En mode automatique, le système gère la vitesse de ventilation la mieux adaptée pour atteindre et maintenir le confort.

Vous pouvez toujours ajuster la vitesse de ventilation en tournant la commande 6 pour augmenter ou diminuer la vitesse de ventilation.

## Réglage de la température de l'air

Tournez la commande 2 en fonction de la température désirée.

Plus la commande est positionnée vers la droite, plus la température est élevée.

**Particularité** : les réglages extrêmes permettent au système de produire un maximum de froid ou un maximum de chaud (« 18 °C » et « 26 °C »).

## AIR CONDITIONNÉ AUTOMATIQUE (2/4)

### Fonction « voir clair »

Appuyez sur la touche **3**, le témoin intégré s'allume.

Cette fonction permet un dégivrage et désembuage rapide du pare-brise et de la lunette arrière, des vitres latérales avant et des rétroviseurs extérieurs (suivant véhicule). Elle impose la mise en service automatique du conditionnement d'air et du dégivrage de la lunette arrière.

Appuyez sur la touche **8** pour arrêter le fonctionnement de la lunette arrière dégivrante, le témoin intégré s'éteint.

**Pour sortir de cette fonction**, appuyez sur la touche **3** ou **1**.

Certaines touches disposent d'un témoin de fonctionnement qui indique l'état de la fonction.

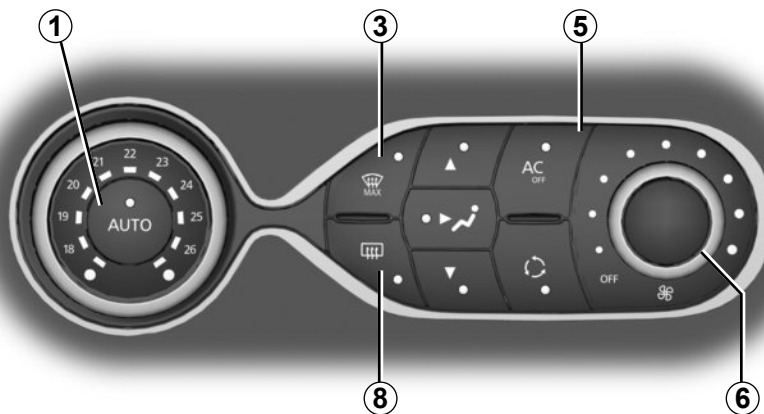

### Mise en service ou arrêt de l'air conditionné

En mode automatique, le système gère la mise en route ou l'arrêt de l'air conditionné en fonction des conditions climatiques extérieures.

Appuyez sur la touche **5** pour forcer l'arrêt de l'air conditionné, le témoin intégré s'allume.

### Dégivrage-désembuage de la lunette arrière

Appuyez sur la touche **8**, le témoin intégré s'allume. Cette fonction permet un désembuage rapide de la lunette arrière et des rétroviseurs dégivrants (pour les véhicules qui en sont équipés).

**Pour sortir de cette fonction**, appuyez de nouveau sur la touche **8**. À défaut, le désembuage s'arrête automatiquement.

## AIR CONDITIONNÉ AUTOMATIQUE (3/4)

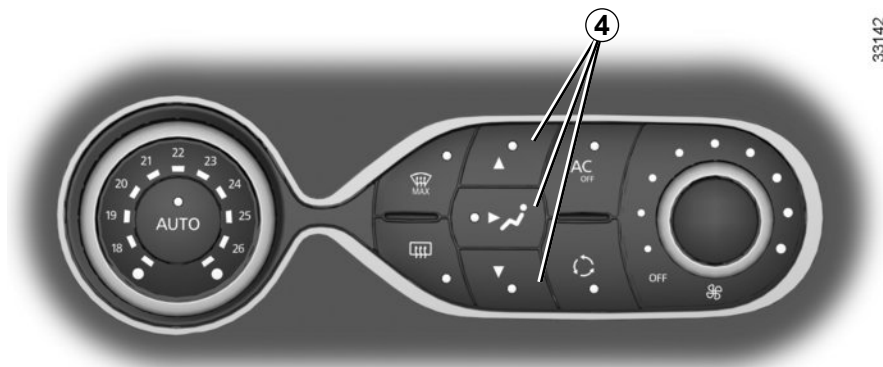

33142

### Modification de la répartition de l'air dans l'habitacle

Appuyez sur l'une des touches **4**. Le témoin intégré à la touche sélectionnée s'allume.

Il est possible de combiner deux ou trois positions à la fois, appuyez sur deux ou trois des touches **4**.



Le flux d'air est principalement réparti entre les désembueurs de vitres latérales avant et les frises de désembuage de pare-brise.



Le flux d'air est principalement dirigé vers les aérateurs de la planche de bord.



Le flux d'air est principalement dirigé vers les pieds des occupants.

## AIR CONDITIONNÉ AUTOMATIQUE (4/4)

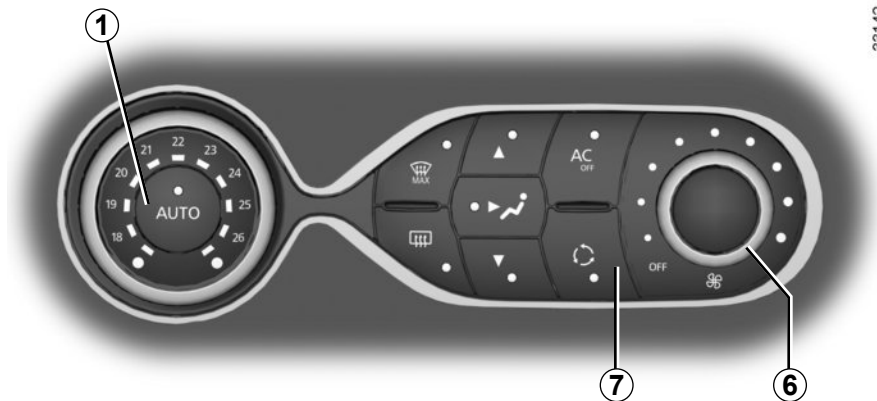

### Recyclage d'air (isolation de l'habitacle)

Cette fonction est gérée automatiquement mais vous pouvez aussi l'activer manuellement, dans ce cas, la mise en fonction est confirmée par l'allumage du témoin intégré à la touche 7.

#### Nota :

- pendant le recyclage, l'air est pris dans l'habitacle et il est recyclé sans admission d'air extérieur ;
- le recyclage d'air permet de s'isoler de l'ambiance extérieure (circulation en zone polluée...);
- d'atteindre avec plus d'efficacité la température souhaitée dans l'habitacle.

Le désembuage/dégivrage reste dans tous les cas prioritaire sur le recyclage de l'air.

### Utilisation manuelle

Appuyez sur la touche 7, le témoin intégré s'allume.

L'utilisation prolongée de cette position peut entraîner des odeurs dues au non-renouvellement de l'air, ainsi qu'une formation de buée sur les vitres.

Il est donc conseillé de repasser en mode automatique en appuyant de nouveau sur la touche 7 dès que le recyclage d'air n'est plus nécessaire.

Pour sortir de cette fonction, appuyez de nouveau sur la touche 7.

### Arrêt du système

Tournez la commande 6 sur « OFF » pour arrêter le système. Pour le démar- rer tournez de nouveau la commande 6 pour ajuster la vitesse de ventilation ou appuyez sur la touche 1.

# AIR CONDITIONNÉ : informations et conseils d'utilisation

## Consommation

Il est normal de constater une augmentation de la consommation de carburant (surtout en milieu urbain) durant l'utilisation de l'air conditionné.

Pour les véhicules équipés de l'air conditionné sans mode automatique, arrêtez le système lorsque vous n'en avez plus l'utilité.

## Conseils pour minimiser la consommation et donc aider à préserver l'environnement

Roulez aérateurs ouverts et vitres fermées.

Si le véhicule est resté stationné en pleine chaleur ou en plein soleil, pensez à l'aérer quelques minutes pour chasser l'air chaud avant de démarrer.

## Entretien

Consultez le document d'entretien de votre véhicule pour connaître les périodicités de contrôle.

## Anomalies de fonctionnement

D'une manière générale, en cas d'anomalie de fonctionnement, consultez le Représentant de la marque.

### – Baisse d'efficacité au niveau du dégivrage, du désembuage ou de l'air conditionné.

Cela peut provenir de l'encrassement de la cartouche du filtre habitacle.

### – Non-production d'air froid.

Vérifiez le bon positionnement des commandes et le bon état des fusibles. Sinon arrêtez le système.

## Présence d'eau sous le véhicule

Après utilisation prolongée de l'air conditionné, il est normal de constater une présence d'eau provenant de la condensation sous le véhicule.



**N'ouvrez pas le circuit de fluide frigorigène.** Celui-ci est dangereux pour les yeux et pour la peau.



## LÈVE-VITRES (1/4)



### Lève-vitres manuels

Manœuvrez la manivelle **1** pour baisser ou lever la vitre jusqu'à la hauteur désirée.

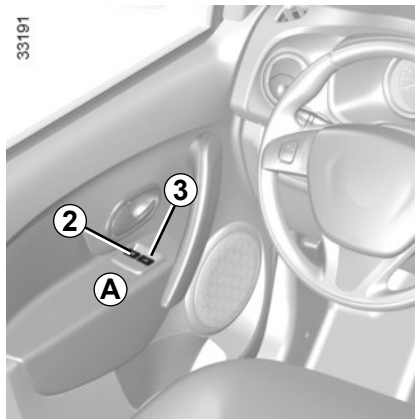

### Lève-vitres électriques avant

Les lève-vitres électriques fonctionnent contact mis.

#### De la place conducteur

##### Contacteurs sur porte A

Appuyez ou tirez sur le contacteur d'une vitre pour la baisser ou la relever jusqu'à la hauteur désirée.

**2** pour le côté conducteur.

**3** pour le côté passager avant.



La fermeture des vitres peut occasionner des blessures graves.

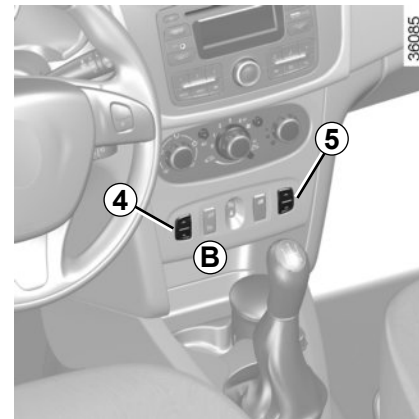

### Contacteurs sur planche de bord B

Appuyez sur le bas du contacteur **4** ou **5** pour baisser la vitre ou sur le haut du contacteur **4** ou **5** pour la lever jusqu'à la hauteur désirée.

**4** pour le côté conducteur.

**5** pour le côté passager avant.

Évitez de poser un objet en appui sur une vitre entre-ouverte : risque d'endommagement du lève-vitre.

## LÈVE-VITRES (2/4)



### De la place passager avant

Agissez sur le contacteur 6.

### Lève-vitres impulsionnels

Lorsque le véhicule en est équipé, le mode impulsionnel s'ajoute au fonctionnement des lève-vitres électriques décrit précédemment.

Il équipe uniquement la vitre avant conducteur.

- **Appuyez à fond et brièvement** sur le contacteur concerné : la vitre s'abaisse complètement.
- **Soulevez à fond et brièvement** le contacteur concerné : la vitre se lève complètement.

Une action sur le contacteur durant le fonctionnement arrête la course de la vitre.

## LÈVE-VITRES (3/4)

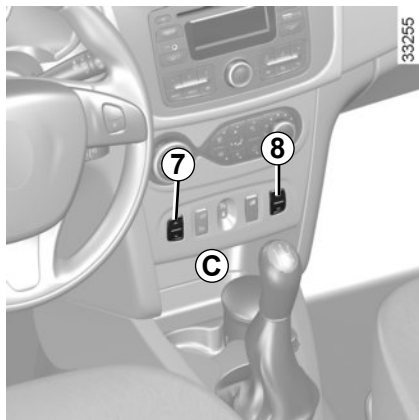

### Lève-vitres électriques arrière

#### Contacteurs sur planche de bord C

**Contact mis**, appuyez sur le bas du contacteur **7** ou **8** pour baisser la vitre ou sur le haut du contacteur **7** ou **8** pour la lever jusqu'à la hauteur désirée.

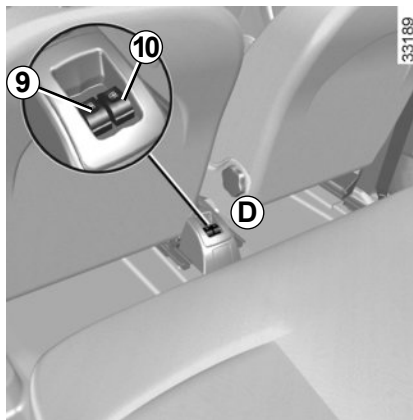

#### Contacteurs en place arrière D

**Contact mis**, appuyez sur le contacteur **9** ou **10** pour baisser la vitre ou soulevez le contacteur **9** ou **10** pour la lever jusqu'à la hauteur désirée.

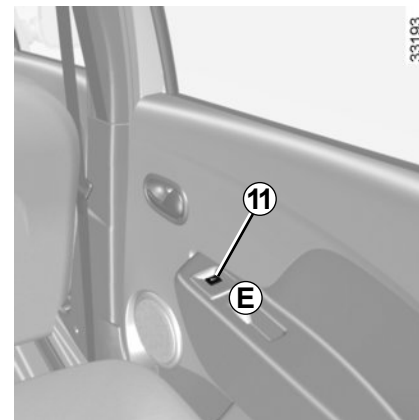

#### Contacteur sur porte E

Agissez sur le contacteur **11**.

## LÈVE-VITRES (4/4)



### **Condamnation et décondamnation des lève-vitres arrière**

Appuyez sur le haut du contacteur **12** pour condamner le fonctionnement des lève-vitres arrière ou sur le bas du contacteur **12** pour le décondamner.



### **Sécurité occupants arrière**

Le conducteur peut interdire le fonctionnement des lève-vitres en appuyant sur le contacteur **12**.

### **Responsabilité du conducteur**

Ne quittez jamais votre véhicule clé à l'intérieur en y laissant un enfant (ou un animal), même pour une courte durée. En effet, celui-ci pourrait se mettre en danger ou mettre en danger d'autres personnes en démarrant le moteur, en actionnant des équipements comme par exemple les lève-vitres ou encore verrouiller les portes. En cas de coincement d'une partie du corps, inversez aussitôt le sens de la course de la vitre en appuyant sur le contacteur concerné.

Risque de blessures graves.

# ÉCLAIRAGE INTÉRIEUR

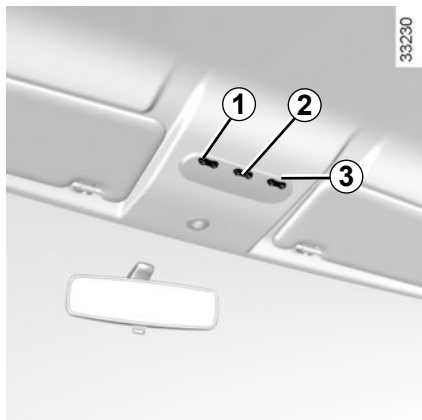

## Plafonnier

Appuyez sur le contacteur **2**, vous obtenez :

- un éclairage permanent ;
- un éclairage commandé par l'ouverture de l'une des portes. Il ne s'éteint que lorsque les portes concernées sont correctement fermées et après une temporisation ;
- une extinction immédiate.

## Spots de lecture

Appuyez sur le contacteur **1** pour le conducteur, **3** pour le passager avant.

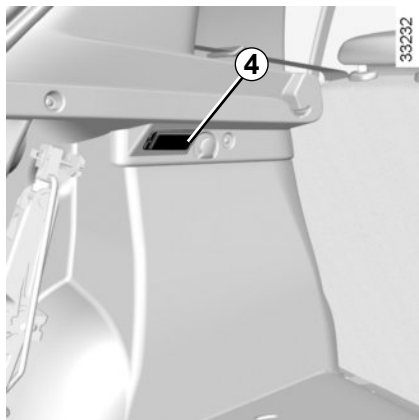

## Éclaireur de coffre 4

Il s'allume à l'ouverture du hayon ou de l'une des portes

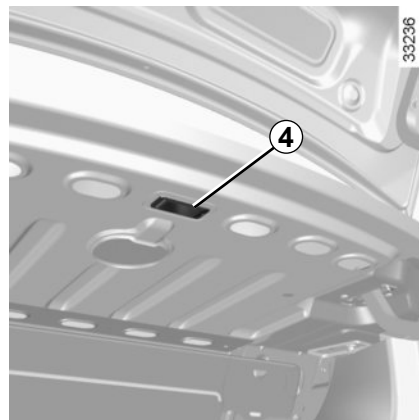

Le déverrouillage et l'ouverture des portes ou du hayon entraînent l'éclairage temporisé des plafonniers et des éclaireurs.

## PARE-SOLEIL/POIGNÉE DE MAINTIEN

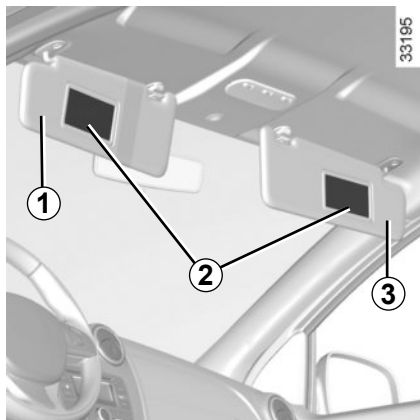

### Pare-soleil avant

Abaissez le pare-soleil **1** ou **3** sur le pare-brise ou déclippez-le et tournez-le sur la vitre latérale.

### Miroirs de courtoisie **2**

Suivant véhicule, les pare-soleil sont équipés d'un miroir de courtoisie.

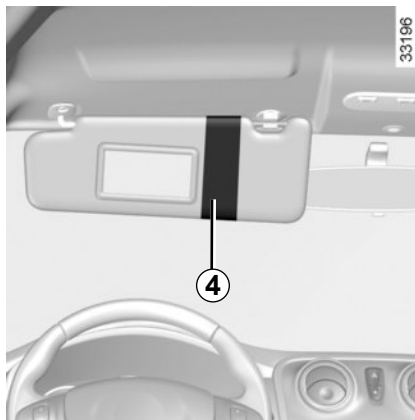

### Rangement pare-soleil **4**

Il peut accueillir des tickets d'auto-route...



### Poignée de maintien **5**

Elle sert à se maintenir en roulage.

Ne l'utilisez pas pour monter dans le véhicule ou en descendre.

## RANGEMENTS, AMÉNAGEMENTS HABITACLE (1/4)

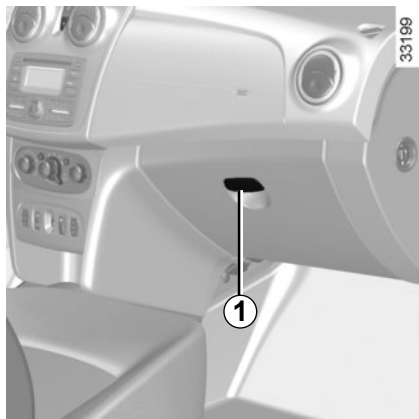

### Boîte à gants

Pour ouvrir, tirez la palette **1**.



### Vide-poches console centrale **2**

(ou emplacement radio)



Veillez à ce qu'aucun objet dur, lourd ou pointu ne soit placé dans les rangements « ouverts », de manière à ce qu'il ne puisse pas être projeté sur les occupants lors d'un virage, d'un freinage brusque ou en cas de choc.

## RANGEMENTS, AMÉNAGEMENTS HABITACLE (2/4)



### Rangement supérieur de planche de bord 3

Lorsque le vide-poches est équipé d'un couvercle, appuyez sur le bouton 4 pour ouvrir.

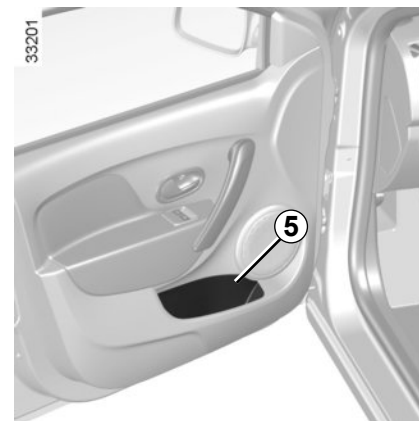

### Vide-poches de porte 5



Aucun objet ne doit se trouver sur le plancher (place avant conducteur) : en effet, en cas de freinage brusque, ces objets risquent de glisser sous le pédalier et d'empêcher son utilisation.



## RANGEMENTS, AMÉNAGEMENTS HABITACLE (3/4)



**Vide-poches 6**

### **Emplacements pour cendrier 7**



Veillez à ce qu'aucun objet dur, lourd ou pointu ne soit placé dans les rangements « ouverts », de manière à ce qu'il ne puisse pas être projeté sur les occupants lors d'un virage, d'un freinage brusque ou en cas de choc.

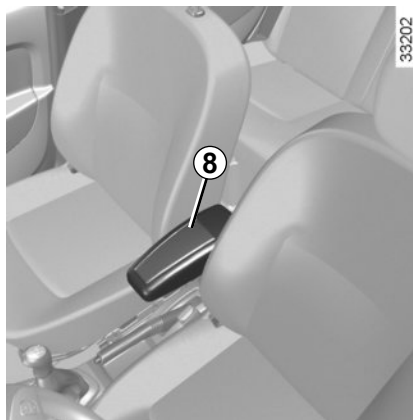

**Accoudoir central 8**



Aucun objet ne doit se trouver sur le plancher (place avant conducteur) : en effet, en cas de freinage brusque, ces objets risquent de glisser sous le pédalier et d'empêcher son utilisation.

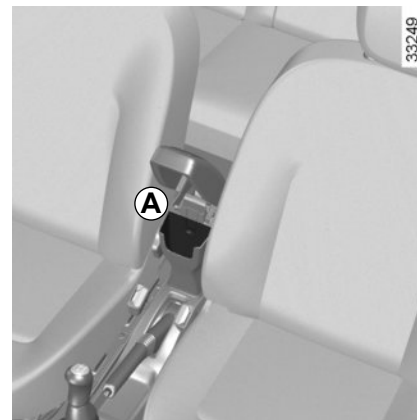

**Vide-poches d'accoudoir A**

## RANGEMENTS, AMÉNAGEMENTS HABITACLE (4/4)

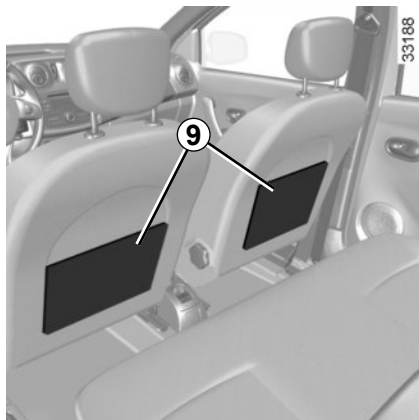

**Poches de rangement sièges avant 9**

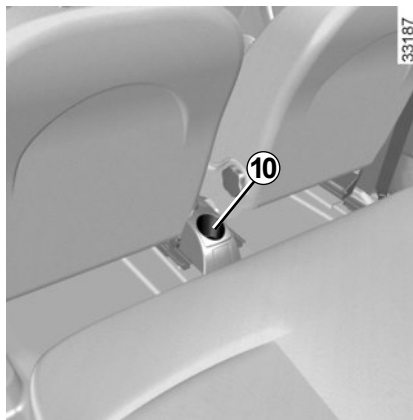

**Emplacement pour gobelet 10**

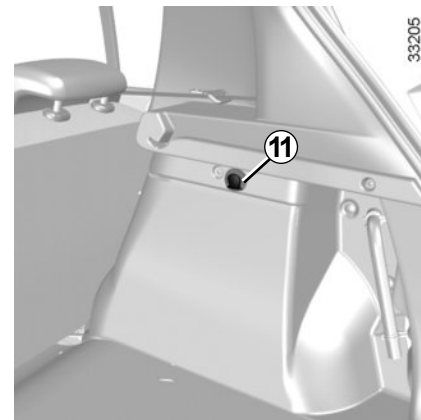

**Crochets porte-sacs 11**  
Masse maximum par crochet : 5 kg.

# CENDRIER, ALLUME-CIGARES, PRISE ACCESSOIRES

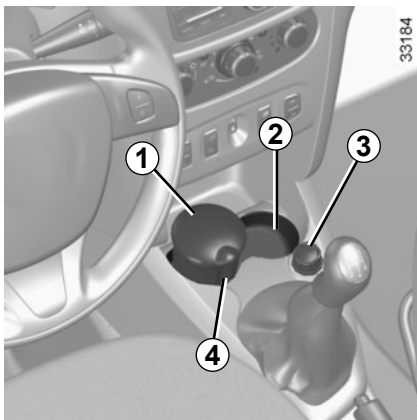

## Cendrier 1

Il peut se loger dans l'un des emplacements 2 ou 4.

Pour l'ouvrir, soulevez le couvercle.

Pour le vider, tirez l'ensemble, le cendrier se dégage de son logement.

Si votre véhicule n'est pas équipé d'un allume-cigares et d'un cendrier, vous pouvez vous les procurer chez un Représentant de la marque.

## Allume-cigares 3

Contact mis, enfoncez l'allume-cigares 3. Il revient de lui-même avec un petit déclic, dès qu'il est incandescent. Tirez-le.

Après usage, remplacez-le sans l'enfoncer à fond.

## Prise accessoires 3

Elle est prévue pour le branchement d'accessoires agréés par les services techniques de la marque et dont la puissance ne doit pas dépasser 120 Watts (12 V).

Reportez-vous au paragraphe «Accessoires» en chapitre 5.



Ne branchez que des accessoires d'une puissance maximale de 120 Watts.

**Risque d'incendie.**

## APPUIS-TÊTE ARRIÈRE

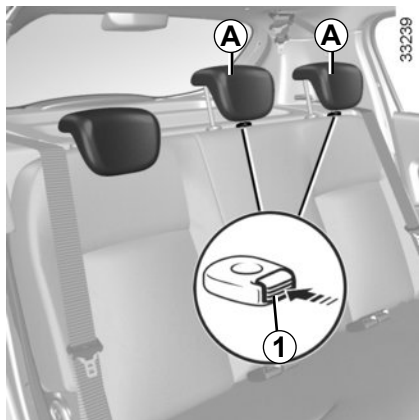

### Position d'utilisation de l'appui-tête A

Montez l'appui-tête au maximum puis descendez-le jusqu'au blocage.

### Pour enlever l'appui-tête A

Montez l'appui-tête au maximum puis appuyez sur le bouton **1** et sortez l'appui-tête.

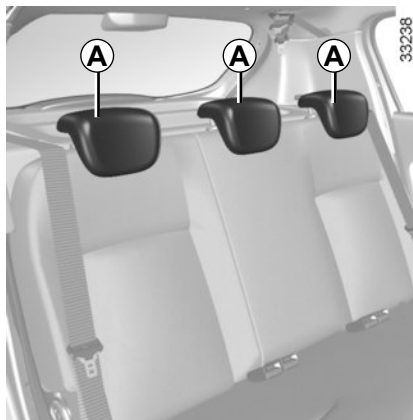

### Pour remettre en place l'appui-tête A

Introduisez les tiges dans les fourreaux, appuyez sur le bouton **1**, descendez l'appui-tête et vérifiez leur bon verrouillage.

### Position de rangement de l'appui-tête A

Appuyez sur le bouton **1** et abaissez complètement l'appui-tête.

**La position de l'appui-tête complètement abaissée est une position de rangement :** elle ne doit pas être utilisée lorsqu'un passager est assis.

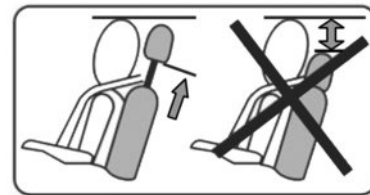

L'appui-tête étant un élément de sécurité, veillez à sa présence et à son bon positionnement : le haut de l'appui-tête doit se situer le plus proche possible du sommet de la tête.

## BANQUETTE ARRIÈRE : fonctionnalité (1/2)

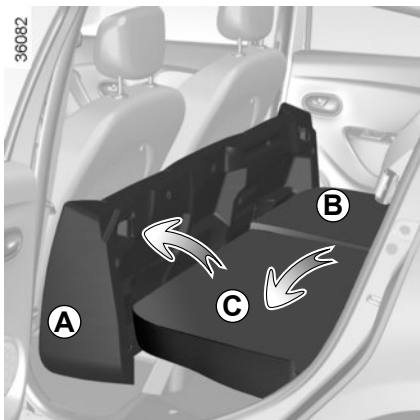

Suivant véhicule, l'assise et le dossier peuvent être rabattus pour permettre le transport d'objets encombrants.

### Pour rabattre l'assise

Basculez l'assise **A** contre les sièges avant.

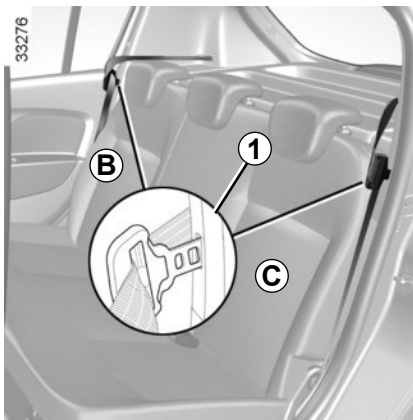

### Pour rabattre le dossier B ou C

- Insérez le pène de la ceinture de siège arrière dans le logement **1** ;
- retirez ou abaissez complètement les appuis-tête (reportez-vous au paragraphe « Appuis-tête arrière » en chapitre 3) ;

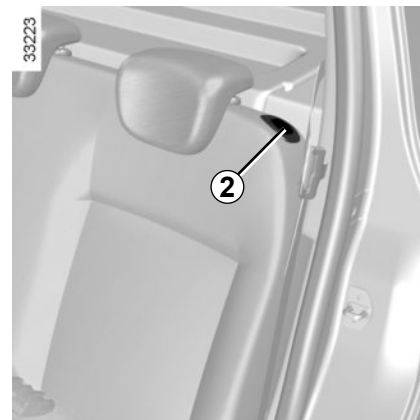

- appuyez le bouton **2** ;
- abaissez le dossier.

### Pour repositionner le dossier B ou C

- Relevez le dossier ;
- assurez-vous du bon verrouillage du dossier.

### Pour repositionner l'assise A

**Pour remonter l'assise**, procédez en sens inverse. **Assurez-vous du bon maintien de l'assise.**



Pour des raisons de sécurité, effectuez ces réglages véhicule à l'arrêt.

Laissez pivoter naturellement et sans forcer la banquette autour de son axe de rotation en amortissant sa descente sur le plancher.

## BANQUETTE ARRIÈRE : fonctionnalité (2/2)



**Lors de la remise en place du dossier**, assurez-vous du bon verrouillage du dossier.

**Dans le cas d'utilisation de housse de sièges**, veillez à ce qu'elles ne gênent pas l'encliquetage du dossier.

Veillez à bien positionner les ceintures.

Repositionnez les appuis-tête.



Vérifiez le bon positionnement et le bon fonctionnement des ceintures arrière après toute manipulation de la banquette arrière.



Lors des manœuvres de la banquette arrière, assurez-vous de la propreté des ancrages de la banquette (ils doivent être exempts de graviers, chiffons, ou tout autre élément pouvant gêner le bon verrouillage de la banquette).

# COFFRE À BAGAGES

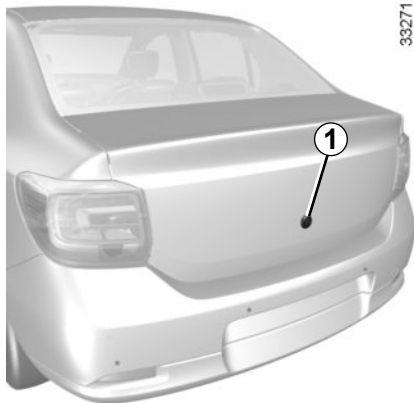

## Pour ouvrir

### Commande électrique

Ouvrants déverrouillés, pressez le bouton **1** et soulevez la porte de coffre.

### Commande manuelle

#### De l'extérieur

Insérez la clé dans la serrure du coffre, tournez-la (suivant véhicule, appuyez sur le bouton **1**) et soulevez la porte de coffre.

#### De l'intérieur

Tirez le levier **3**, puis soulevez la porte de coffre.



## Pour fermer

Abaissez la porte de coffre en vous aidant, dans un premier temps, de la poignée intérieure **2** lorsque le véhicule en est équipé.

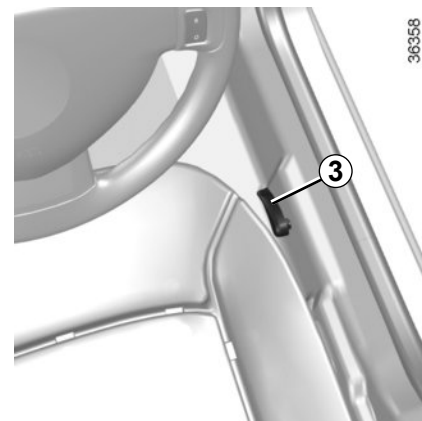

# RANGEMENTS, AMÉNAGEMENTS COFFRE À BAGAGES

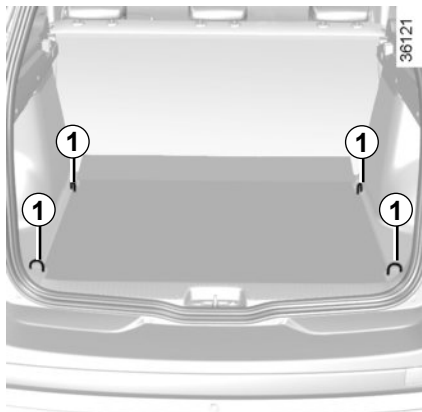

## Crochets d'arrimage

Les crochets d'arrimage **1** situés dans chaque coin du coffre permettent d'arrimer le chargement.

Placez toujours les objets transportés de façon à ce que les plus lourds soient en appui contre le dossier de la banquette arrière.



Positionnez toujours les objets les plus lourds directement sur le plancher.

Utilisez, lorsque le véhicule en est équipé, les crochets d'arrimage situés sur le plancher du coffre. Le chargement doit être fait de manière à ce qu'aucun objet ne puisse être projeté en avant sur les occupants lors d'un freinage brusque. Bouclez les ceintures de sécurité des places arrière même lorsqu'il n'y a pas d'occupant.



## TRANSPORT D'OBJETS DANS LE COFFRE

Placez toujours les objets transportés de façon à ce que leur plus grande dimension soit en appui contre :

- les dossiers de la banquette arrière, ce qui est le cas pour les chargements usuels (exemple **A**) ;

**A**



- les sièges avant lorsque les dossiers arrière sont rabattus. Reportez-vous au paragraphe « Banquette arrière : fonctionnalité » de ce chapitre (exemple **B**).

**B**



Positionnez toujours les objets les plus lourds directement sur le plancher.

Placez toujours les objets transportés de façon à ce que les plus lourds soient en appui contre le dossier de la banquette arrière.

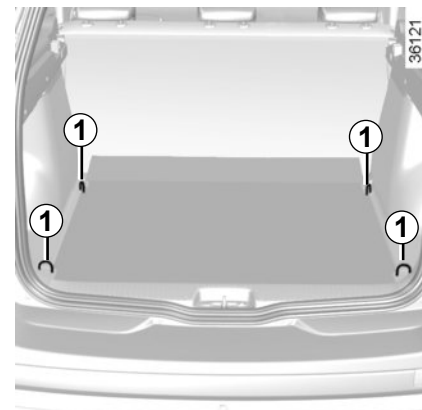

Positionnez toujours les objets les plus lourds directement sur le plancher. Utilisez, lorsque le véhicule en est équipé, les points d'arrimage **1** situés sur le plancher du coffre. Le chargement doit être fait de manière à ce qu'aucun objet ne puisse être projeté en avant sur les occupants lors d'un freinage brusque. Bouclez les ceintures de sécurité des places arrière même lorsqu'il n'y a pas d'occupant.

## TRANSPORT D'OBJETS : remorquage, attelage

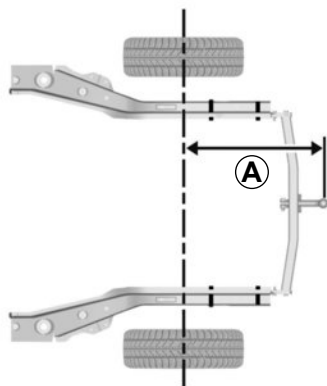

Version quatre portes **A = 1025 mm**  
Version cinq portes **A = 781 mm**  
Version break **A = 1170 mm**

Si la boule d'attelage masque la plaque d'immatriculation ou un feu arrière du véhicule, vous devez la retirer lorsque vous ne tractez pas.

Dans tous les cas, veillez à respecter les lois locales.

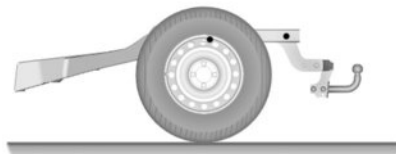

### **Charge admise sur le point d'attelage, masse maxi, remorque freinée et non freinée :**

Reportez-vous au paragraphe « Masses » en chapitre 6.

Pour le montage de l'attelage et les conditions d'utilisation, consultez la notice de montage du fabricant.

Il est conseillé de garder cette notice avec les autres documents de bord.

## TABLETTE ARRIÈRE

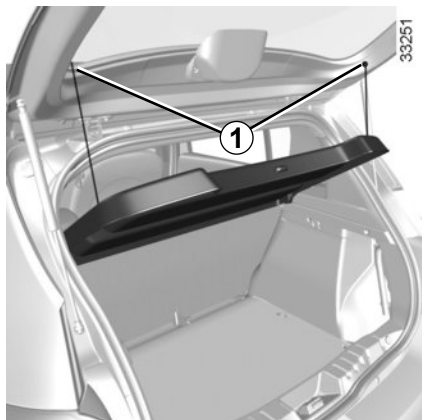

### Version cinq portes

#### Dépose

Décrochez les deux cordons **1** (côté porte de coffre).

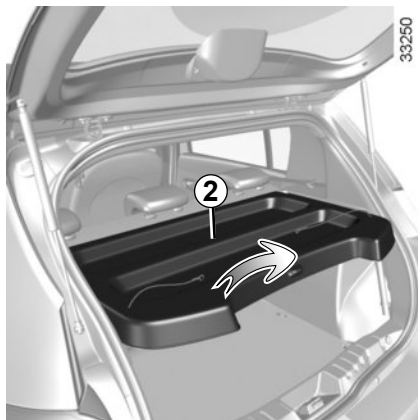

Levez légèrement la tablette **2** et tirez-la vers vous.

Pour la reposer, procédez dans le sens inverse de la dépose.

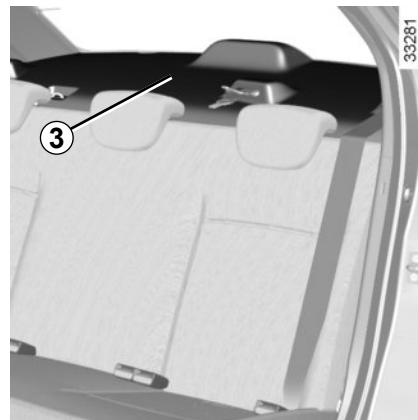

### Version quatre portes



Ne placez aucun objet et surtout pas d'objets lourds ou durs sur la tablette **2** ou **3**. En cas de freinage brusque ou d'accident ils sont susceptibles de mettre en danger les occupants du véhicule.

## CACHE-BAGAGES : version break

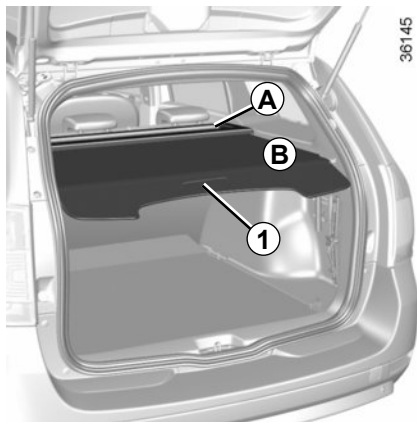

Il se compose d'une partie rigide (tablette **A**) et d'une partie souple **B**.

### Pour enrouler la partie souple **B**

Tirez légèrement le cache-bagages, par sa poignée **1**, pour le libérer de ses points d'appui.

Accompagnez le mouvement d'enroulement du cache-bagages.

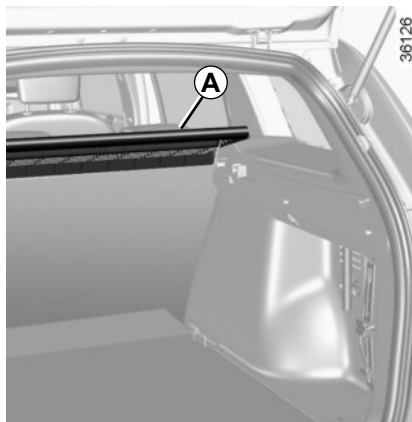

### Dépose du cache-bagages

La partie souple **B** enroulée, levez légèrement la tablette **A** et tirez-la vers vous.

Pour la reposer, procédez en sens inverse.



Ne placez aucun objet et surtout pas d'objets lourds ou durs sur le cache-bagages. En cas de freinage brusque ou d'accident ils sont susceptibles de mettre en danger les occupants du véhicule.

## TRANSPORT D'OBJETS : Filet de séparation (1/2)



### Version break

#### Filet de séparation A

Pour les véhicules qui en sont équipés, il est utile lors du transport d'animaux ou de bagages pour les isoler de la partie passagers.

Il s'installe derrière les sièges conducteur et passager ou derrière la banquette arrière.



### Pose du filet de séparation derrière les sièges avant

À l'intérieur du véhicule, de chaque côté :

- levez le cache **1** pour accéder aux points d'ancrage servant de fixation supérieure du filet ;
- introduisez la tringle supérieure du filet **3** dans les points d'ancrage ;

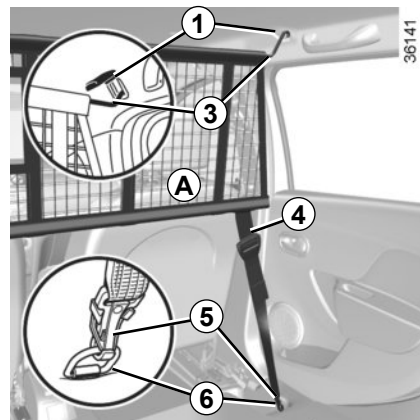

- écartez la prédécoupe **2** de la moquette pour accéder à la fixation inférieure **6** du filet ;
- fixez les deux crochets **5** des sangles **4** du filet sur les ancrages **6** ;
- réglez la sangle **4** du filet de manière à ce qu'il soit bien tendu.



Le filet de séparation de bagages ne doit pas être utilisé pour retenir ou fixer des objets.

Risques de blessures.

## TRANSPORT D'OBJETS : Filet de séparation (2/2)

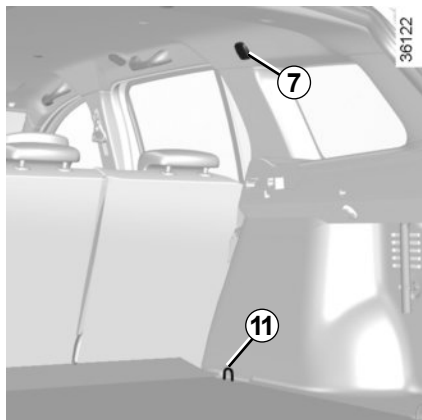

### Pose du filet de séparation A derrière la banquette arrière

À l'intérieur du véhicule, de chaque côté :

- levez le cache **7** pour accéder aux points d'ancrage servant de fixation supérieure du filet ;
- introduisez la tringle supérieure du filet **8** dans les points d'ancrage ;

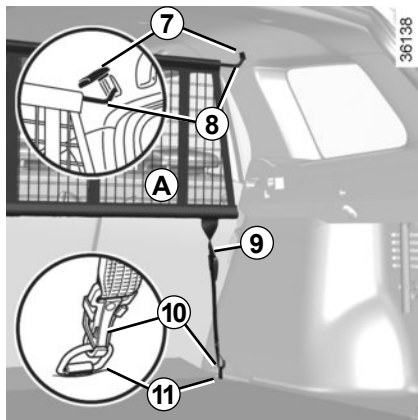

- fixez les deux crochets **10** des sangles **9** du filet sur les ancrages **11** ;
- réglez la sangle **9** du filet de manière à ce qu'il soit bien tendu.



Le filet de séparation de bagages ne doit pas être utilisé pour retenir ou fixer des objets.

Risques de blessures.

## BARRES DE TOIT LONGITUDINALES



Lorsque le véhicule en est équipé, vous pouvez transporter des bagages ou des dispositifs supplémentaires (portevélos, porte-skis...) :

- sur une galerie de toit ;
- sur des barres de toit transversales fixées sur les barres de toit longitudinales **1** ;
- directement sur les barres de toit longitudinales.

Il est interdit de monter des barres de toit longitudinales sur les véhicules qui n'en sont pas équipés d'origine.

Pour le choix de l'équipement adapté à votre véhicule, nous vous conseillons de consulter votre Représentant de la marque. Pour le montage de l'équipement et les conditions d'utilisation, consultez la notice de montage du fabricant.

Il est conseillé de garder cette notice avec les autres documents de bord.

**Charge admise sur la galerie de toit** : reportez-vous au paragraphe « Masses » en chapitre 6.

## ÉQUIPEMENT MULTIMÉDIA

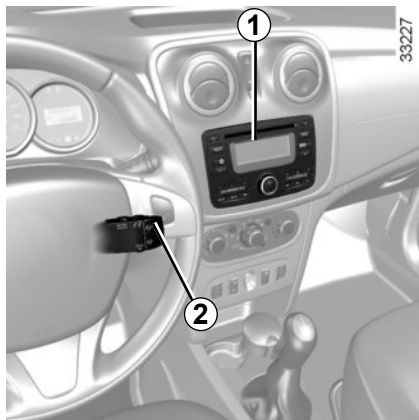

La présence et l'emplacement de ces équipements dépendent de l'équipement multimédia du véhicule.

- 1 Radio ;
- 2 Commande sous volant ;
- 3 Micro.

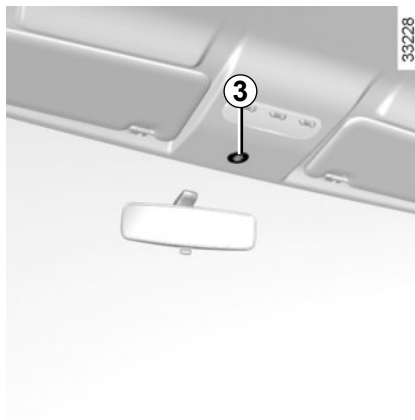

### Commande intégrée de téléphone mains libres

Pour les véhicules qui en sont équipés, servez-vous du micro **3** et de la commande sous volant **2**.

Pour le fonctionnement de ces équipements : consultez la notice de l'équipement qu'il est conseillé de conserver avec les autres documents de bord.



#### Utilisation du téléphone

Nous vous rappelons la nécessité de respecter la législation en vigueur concernant l'utilisation de ce type d'appareil.





# Chapitre 4 : Entretien

Capot moteur . . . . .	4.2
Niveau huile moteur : généralités . . . . .	4.3
Niveau huile moteur : appoint, remplissage . . . . .	4.4
Niveaux : . . . . .	4.7
Liquide de freins . . . . .	4.7
Liquide de refroidissement moteur . . . . .	4.8
Réservoir lave-vitres . . . . .	4.8
Liquide de direction assistée . . . . .	4.9
Filtres . . . . .	4.9
Batterie . . . . .	4.10
Pressions de gonflage des pneumatiques . . . . .	4.11
Entretien de la carrosserie . . . . .	4.12
Entretien des garnitures intérieures . . . . .	4.14
	4.1

# CAPOT MOTEUR

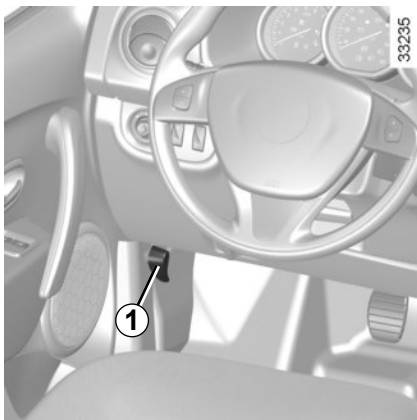

Pour ouvrir, tirez la manette 1.

## Déverrouillage de sécurité du capot

Pour déverrouiller, levez légèrement le capot et poussez la languette 2 dans le sens de la flèche A pour libérer le crochet 3.



Lors des interventions à proximité du moteur, celui-ci peut être chaud. De plus le motoventilateur peut se mettre en route à tout instant.

Risque de blessures.

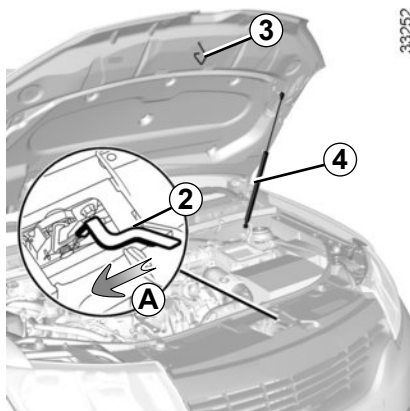

## Ouverture du capot moteur

Levez le capot, accompagnez-le, il est maintenu à l'aide du vérin 4.

## Fermeture du capot moteur

Vérifiez que rien n'a été oublié dans le compartiment moteur.

Pour refermer le capot, prenez le capot par le milieu et accompagnez-le jusqu'à 30 cm de la position fermée, puis lâchez-le. Il se verrouille de lui-même par l'effet de son poids.



Éviter de s'appuyer sur le capot moteur : risque de fermeture involontaire du capot.



Lors des interventions sous le capot moteur, assurez-vous que la manette d'essuie-vitres est en position arrêt.

Risque de blessures.



S'assurer du bon verrouillage du capot. S'assurer que rien ne vient gêner l'ancrage de verrouillage (gravier, chiffon...).



Après toute intervention dans le compartiment moteur, assurez-vous de ne rien oublier (chiffon, outils...).

En effet, ceux-ci peuvent endommager le moteur ou entraîner un incendie.



Lors d'un choc, même léger contre la calandre ou le capot, faites contrôler au plus vite le système de verrouillage du capot par un Représentant de la marque.

## NIVEAU HUILE MOTEUR : généralités

Un moteur consomme de l'huile pour le graissage et le refroidissement des pièces en mouvement et il est normal de faire un appoint d'huile entre deux vidanges.

Toutefois, si après la période de rodage, les apports étaient supérieurs à 0,5 litre pour 1 000 km, consultez un Représentant de la marque.

**Périodicité : vérifiez périodiquement votre niveau d'huile et, en tout cas, avant chaque grand voyage sous peine de risquer de détériorer votre moteur.**

En cas de baisse anormale ou répétée du niveau, consultez un Représentant de la marque.

Afin d'éviter les éclaboussures, nous vous conseillons d'utiliser un entonnoir lors de l'appoint/remplissage d'huile.

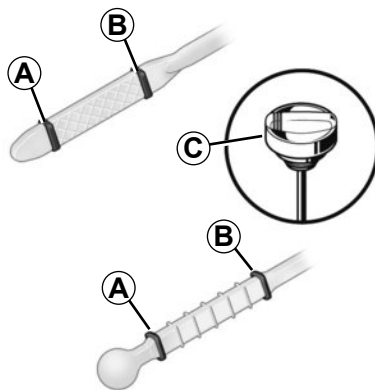

31613

### Lecture du niveau d'huile

- sortez la jauge et essuyez-la avec un chiffon propre et non pelucheux ;
- enfoncez la jauge jusqu'en butée (pour les véhicules équipés du « bouchon-jauge » **C**, vissez complètement le bouchon) ;
- sortez la jauge de nouveau ;
- lisez le niveau : il ne doit jamais descendre en dessous du « mini » **A** ni dépasser le « maxi » **B**.

Une fois le niveau lu, veillez à enfoncez la jauge jusqu'en butée ou à visser complètement le bouchon-jauge.

### Dépassement du niveau maximum d'huile moteur

La lecture du niveau ne doit se faire qu'à l'aide de la jauge comme expliqué précédemment.

Si le niveau maxi est dépassé **ne démarrez pas votre véhicule** et faites appel à un Représentant de la marque.



Il ne faut en aucun cas dépasser le niveau maximum de remplissage **B** : risque d'endommagement du moteur et du catalyseur.

## NIVEAU HUILE MOTEUR : appoint, remplissage (1/3)

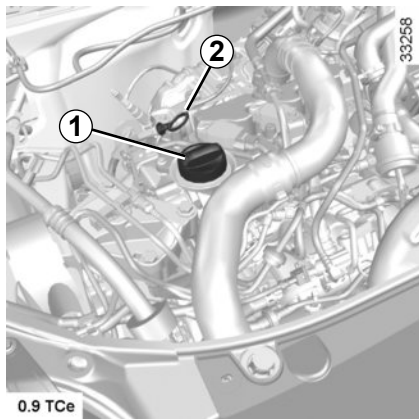

### Appoint/Remplissage

Le véhicule doit être sur sol horizontal, moteur arrêté et froid (par exemple : avant le premier démarrage de la journée).

Ne dépassez pas le niveau « **maxi** » et n'oubliez pas de remettre le bouchon **1** et la jauge **2**.

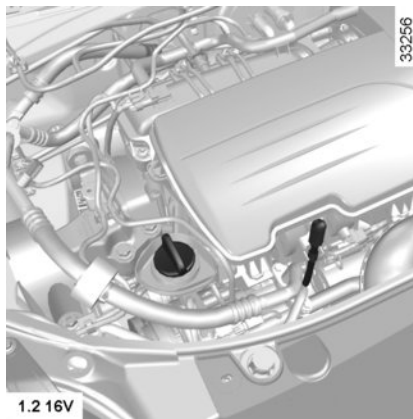

- Dévissez le bouchon **1** ;
- rétablissez le niveau (pour information la capacité entre le « mini » et le « maxi » de la jauge **2** est de 1,5 à 2 litres suivant moteur) ;
- attendez 20 minutes environ pour permettre l'écoulement de l'huile ;
- vérifiez le niveau à l'aide de la jauge **2** (comme expliqué précédemment).

Une fois le niveau lu, veillez à enfoncer la jauge jusqu'en butée ou à visser complètement le bouchon-jauge.

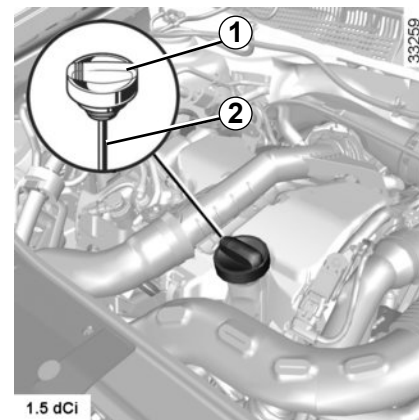
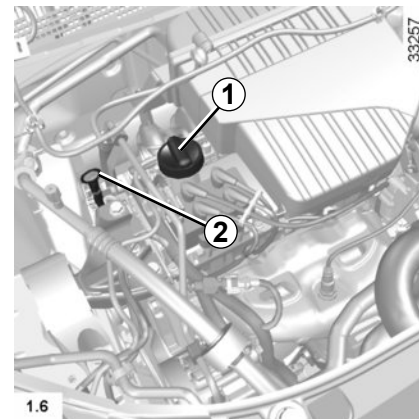

## NIVEAU HUILE MOTEUR : appoint, remplissage (2/3)

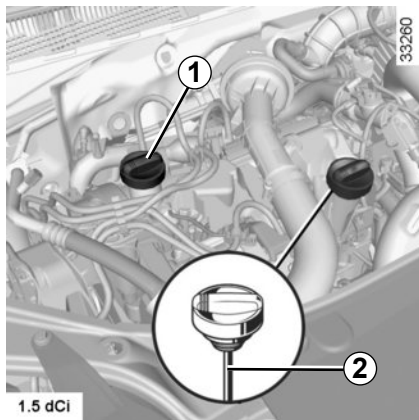

### Appoint/Remplissage

Le véhicule doit être sur sol horizontal, moteur arrêté et froid (par exemple : avant le premier démarrage de la journée).

Afin d'éviter les éclaboussures, nous vous conseillons d'utiliser un entonnoir lors de l'appoint/remplissage d'huile.

- Dévissez le bouchon **1** ;
- rétablissez le niveau (pour information la capacité entre le « mini » et le « maxi » de la jauge **2** est de 1,5 à 2 litres suivant moteur) ;
- attendez 20 minutes environ pour permettre l'écoulement de l'huile ;
- vérifiez le niveau à l'aide de la jauge **2** (comme expliqué précédemment).

Une fois le niveau lu, visser complètement le bouchon-jauge.

Ne dépassez pas le niveau « **maxi** » et n'oubliez pas de remettre le bouchon **1** et la jauge **2**.

## NIVEAU HUILE MOTEUR : appoint, remplissage (3/3)

### Vidange moteur

**Périodicité** : reportez-vous au document d'entretien de votre véhicule.

### Capacités moyennes de vidange filtre à huile compris.

(pour information)

**Moteur 0.9 TCe** : 4,1 litres

**Moteur 1.2 16V** : 4,0 litres

**Moteur 1.6** : 3,3 litres

**Moteur 1.5 dCi** : 4,5 litres

### Qualité d'huile moteur

Reportez-vous au document d'entretien de votre véhicule.



**Remplissage** : attention lorsque vous faites l'appoint, veillez à ce qu'il ne tombe pas d'huile sur les pièces du moteur, risque d'incendie. N'oubliez pas de refermer correctement le bouchon sinon, risque d'incendie par projection d'huile sur les pièces chaudes du moteur.



Ne faites pas tourner le moteur dans un local fermé : les gaz d'échappement sont toxiques.



Lors des interventions à proximité du moteur, celui-ci peut être chaud. De plus le motoventilateur peut se mettre en route à tout instant.

Risque de blessures.



**Vidange moteur** : si vous réalisez la vidange moteur chaud, attention aux risques de brûlures dues à l'écoulement de l'huile.

En cas de baisse anormale ou répétée du niveau, consultez un Représentant de la marque.

## NIVEAUX (1/3)

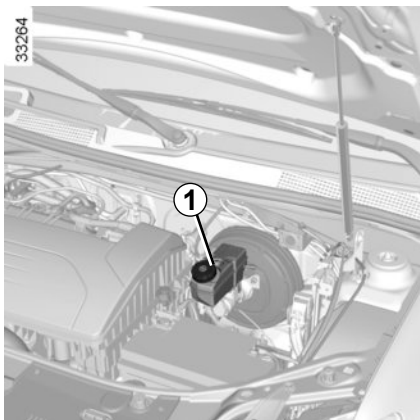

### Liquide de freins

Il est à contrôler souvent, et en tout cas chaque fois que vous sentez une différence même légère de l'efficacité de freinage.

Le contrôle du niveau se fait moteur à l'arrêt et sur sol horizontal.



Lors des interventions à proximité du moteur, celui-ci peut être chaud. De plus le motoventilateur peut se mettre en route à tout instant.

Risque de blessures.

### Niveau

Le niveau baisse normalement en même temps que l'usure des garnitures mais, il ne doit jamais descendre en dessous de la cote d'alerte « **MINI** » indiquée sur le bocal de liquide de freins **1**.

Si vous souhaitez vérifier par vous-même l'état d'usure des disques et des tambours, procurez-vous le document expliquant la méthode de contrôle disponible dans le Réseau ou sur le site internet du constructeur.

### Remplissage

Toute intervention sur le circuit hydraulique doit entraîner le remplacement du liquide par un spécialiste.

Utilisez obligatoirement un liquide agréé par les Services Techniques et prélevé d'un bidon scellé.

### Périodicité de remplacement

Reportez-vous au document d'entretien de votre véhicule.

En cas de baisse anormale ou répétée du niveau, consultez un Représentant de la marque.



## NIVEAUX (2/3)

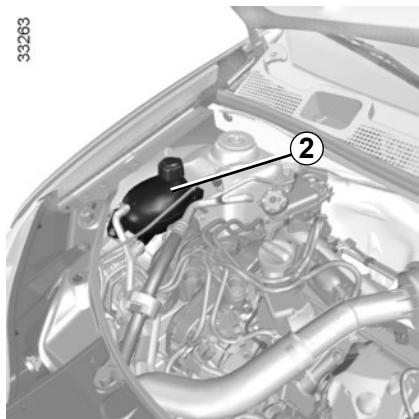

### Liquide de refroidissement

Moteur à l'arrêt et sur sol horizontal, le niveau **à froid** doit se situer entre les repères « MINI » et « MAXI » indiqués sur le bocal 2.

Complétez ce niveau **à froid** avant qu'il n'atteigne le repère « MINI ».



Aucune intervention ne doit être effectuée sur le circuit de refroidissement lorsque le moteur est chaud.

**Risque de brûlures.**

### Périodicité du contrôle de niveau

**Vérifiez votre niveau de liquide de refroidissement régulièrement** (le moteur est susceptible de subir de graves détériorations par manque de liquide de refroidissement).

Si un apport est nécessaire, n'utilisez que les produits agréés par les Services Techniques qui vous assurent :

- une protection antigel ;
- une protection anticorrosion du circuit de refroidissement.

### Périodicité de remplacement

Reportez-vous au document d'entretien de votre véhicule.

En cas de baisse anormale ou répétée du niveau, consultez un Représentant de la marque.



Lors des interventions à proximité du moteur, celui-ci peut être chaud. De plus le motoventilateur peut se mettre en route à tout instant.

Risque de blessures.

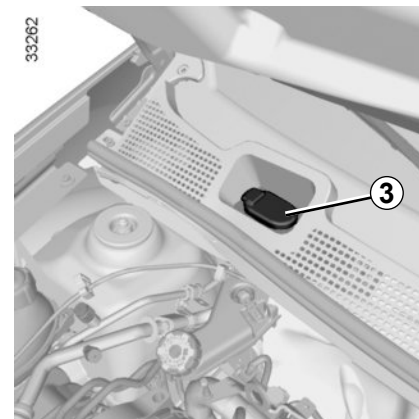

### Lave-vitres

#### Remplissage

Moteur à l'arrêt, ouvrez le bouchon 3. Remplissez jusqu'à voir le liquide puis remettez le bouchon.

Ce réservoir alimente les lave-vitres avant et arrière, lorsque le véhicule en est équipé.

**Liquide** : Produit lave-vitres (produit antigel en hiver).

**Gicleurs** : Pour régler la hauteur des gicleurs de lave-vitres du pare-brise, utilisez un outil type aiguille.

## NIVEAUX (3/3)/FILTRES

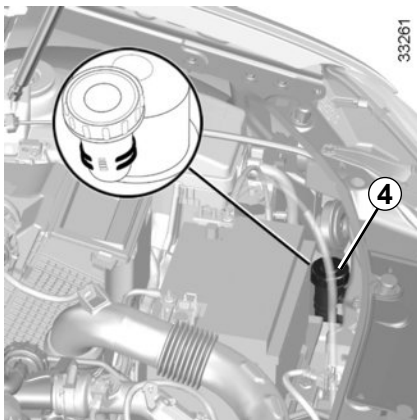

### Liquide de direction assistée 4 ou 5

#### Lorsque le bocal est visible

**Niveau :** pour un niveau correct à **froid**, moteur à l'arrêt et sur sol horizontal, il faut qu'il soit visible entre les repères « MINI » et « MAXI » sur le bocal **4** ou **5**.

Pour les opérations d'entretien de la direction assistée adressez-vous à un Représentant de la marque.

#### Autres cas

Consultez un Représentant de la marque.

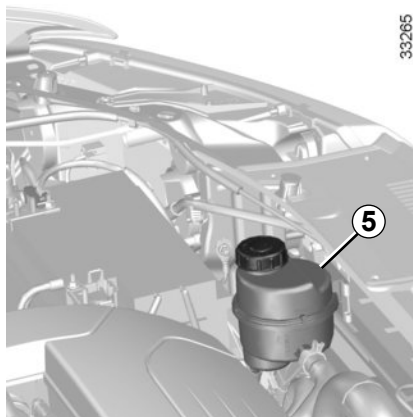

Si vous ressentez une différence d'efficacité de la direction assistée, consultez un Représentant de la marque.

En cas de baisse anormale ou répétée du niveau, consultez un Représentant de la marque.

## Filtres

Le remplacement des éléments filtrants (filtre à air, filtre habitacle, filtre à gazole...) est prévu dans les opérations d'entretien de votre véhicule.

**Périodicité de remplacement des éléments filtrants :** reportez-vous au document d'entretien de votre véhicule.



Lors des interventions à proximité du moteur, celui-ci peut être chaud. De plus le motoventilateur peut se mettre en route à tout instant.

Risque de blessures.

# BATTERIE

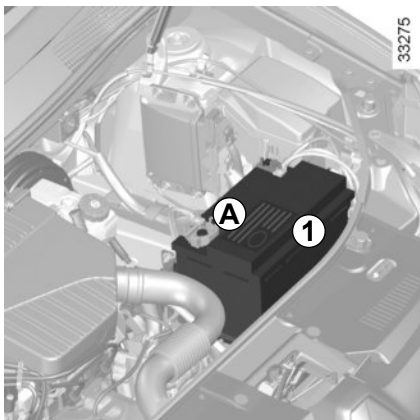

La batterie **1** ne nécessite pas d'entretien.



Manœuvrez la batterie avec précaution car elle contient de l'acide sulfurique qui ne doit pas entrer en contact avec les yeux ou la peau. Si un tel contact survient, rincez abondamment à l'eau si besoin consultez un médecin.

Tenez toute flamme, tout point incandescent et toute étincelle éloignés des éléments de la batterie : risque d'explosion.



La batterie étant **spécifique** (présence d'un tuyau de dégazage qui permet l'évacuation de gaz corrosifs et explosifs vers l'extérieur), veillez à la remplacer par une batterie permettant le branchement de ce tuyau. Consultez un Représentant de la marque

## Remplacement de la batterie

Cette opération étant complexe, nous vous conseillons de faire appel à un Représentant de la marque.

L'état de charge de votre batterie peut diminuer surtout si vous utilisez votre véhicule :

- sur de petits parcours ;
- en roulage urbain ;
- lorsque la température baisse ;
- après utilisation prolongée d'éléments consommateurs (radio...) moteur à l'arrêt...

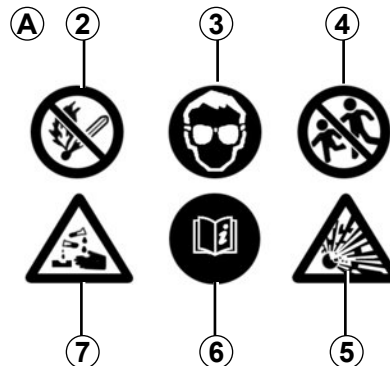

## Étiquette A

Respectez les indications portées sur la batterie :

- **2** Flamme nue interdite et défense de fumer ;
- **3** Protection obligatoire de la vue ;
- **4** Tenir éloigné des enfants ;
- **5** Matières explosives ;
- **6** Se reporter à la notice ;
- **7** Matières corrosives.



Lors des interventions à proximité du moteur, celui-ci peut être chaud. De plus, le motoventilateur peut se mettre en route à tout instant. Risque de blessures.

# PRESSIONS DE GONFLAGE DES PNEUMATIQUES

33254

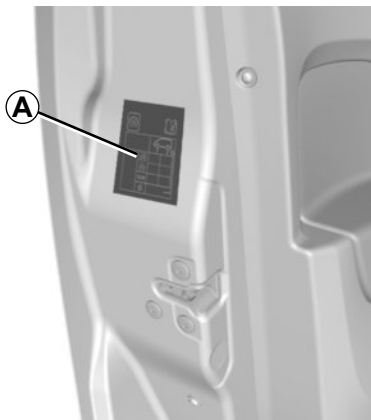

## Etiquette A

Pour la lire ouvrez la porte conducteur.

Les pressions de gonflage doivent être vérifiées sur pneumatiques froids.

Au cas où la vérification de la pression ne peut être effectuée sur les pneumatiques **froids**, il faut majorer les pressions indiquées de **0,2 à 0,3 bar** (ou **3 PSI**). **Il est impératif de ne jamais dégonfler un pneumatique chaud.**

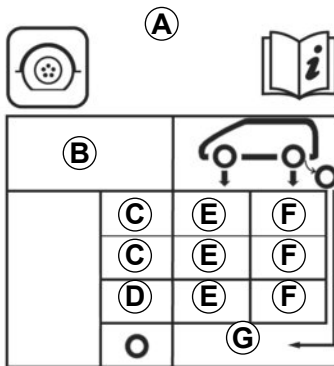

**B** : dimension des pneumatiques équipant le véhicule.

**C** : vitesse de roulage prévue.

**D** : pression préconisée pour optimiser la consommation de carburant.

**E** : pression de gonflage des pneumatiques avant.

**F** : pression de gonflage des pneumatiques arrière.

**G** : pression de gonflage de la roue de secours.

**Particularité des véhicules utilisés à pleine charge** (Masse Maxi Autorisée en Charge) **et tractant une remorque** : la vitesse maximale doit être limitée à **100 km/h** et la pression des pneumatiques augmentée de **0,2 bar**.

Reportez-vous au paragraphe « Masses » du chapitre 6.

**Sécurité pneumatique et monte de chaînes** : Reportez-vous au paragraphe « Pneumatiques » du chapitre 5 pour connaître les conditions d'entretien et, suivant les versions, les conditions de monte de chaînes du véhicule.



Lorsqu'il y a nécessité de les remplacer, il ne faut monter sur votre véhicule que des pneumatiques de mêmes marque, dimension, type et structure sur un même essieu.

**Ils doivent : soit être identiques à ceux d'origine, soit correspondre à ceux préconisés par un Représentant de la marque.**

## ENTRETIEN DE LA CARROSSERIE (1/2)

Un véhicule bien entretenu permet de le conserver plus longtemps. Il est donc conseillé d'entretenir l'extérieur du véhicule régulièrement.

Votre véhicule bénéficie des techniques anticorrosion performantes. Il n'en demeure pas moins soumis à l'action de différents paramètres.

### Agents atmosphériques corrosifs

- pollution atmosphérique (villes et zones industrielles),
- salinité de l'atmosphère (zones maritimes surtout par temps chaud),
- conditions climatiques saisonnières et hygrométriques (sel répandu sur la chaussée en hiver, eau de nettoyage des rues...).

### Incidents de circulation

#### Actions abrasives

Poussière atmosphérique, sable, boue, gravillons projetés par d'autres véhicules...

Un minimum de précautions s'impose pour vous assurer contre ces risques.

### Ce qu'il ne faut pas faire

Dégraissier ou nettoyer les éléments mécaniques (ex. : compartiment moteur), dessous de caisse, pièces avec charnières (ex. : intérieur des portes) et plastiques extérieurs peints (ex. : pare-chocs) à l'aide d'appareils de nettoyage haute pression ou de pulvérisations de produits non homologués par nos services techniques. Cela pourrait provoquer des risques d'oxydation ou de mauvais fonctionnement.

Laver le véhicule en plein soleil ou lorsqu'il gèle.

Gratter la boue ou des salissures sans les détremper.

Laisser s'accumuler les souillures extérieures.

Laisser la rouille se développer à partir de blessures accidentelles.

Enlever des taches avec des solvants, non sélectionnés par nos services, qui peuvent attaquer la peinture.

Rouler dans la neige et la boue sans laver le véhicule, particulièrement les passages de roues et le dessous de caisse.

### Ce qu'il faut faire

Lavez fréquemment votre véhicule, **moteur arrêté**, avec des shampooings sélectionnés par nos services (jamais de produits abrasifs). Rincez au préalable abondamment au jet :

- les retombées résineuses des arbres ou les pollutions industrielles ;
- la boue qui forme des amalgames humides dans les passages de roue et le dessous de caisse ;
- **la fiente d'oiseaux** qui produit une réaction chimique avec la peinture amenant à **une action décolorante rapide pouvant aller jusqu'au décollement de la peinture** ;  
Il est **impératif** de laver immédiatement le véhicule pour enlever ces taches, car il sera impossible de les faire disparaître par un lustrage ;
- le sel, surtout dans les passages de roues et le dessous de caisse, après roulage dans des régions où des fondants chimiques ont été répandus.

Retirez régulièrement les retombées végétales (résine, feuilles...) du véhicule.

## ENTRETIEN DE LA CARROSSERIE (2/2)

Respectez les lois locales en ce qui concerne le lavage des véhicules (ex. : ne pas laver son véhicule sur la voie publique).

Respectez l'espacement des véhicules en cas de roulage sur route gravillonnée pour éviter de blesser votre peinture.

Effectuez ou faites effectuer rapidement les retouches en cas de blessure de la peinture pour éviter la propagation de la corrosion.

N'oubliez pas les visites périodiques, dans le cas où votre véhicule bénéficie d'une garantie anticorrosion. Reportez-vous au document d'entretien.

Au cas où il a été nécessaire de nettoyer des éléments mécaniques, charnières... Il est impératif de les protéger de nouveau par pulvérisation de produits homologués par nos Services Techniques.

Nous avons sélectionné des produits spéciaux pour l'entretien que vous trouverez dans les boutiques de la marque.

### Particularité véhicules avec peinture mate

Ce type de peinture requiert certaines précautions.

#### Ce qu'il ne faut pas faire

- utiliser des produits à base de cire (lustrage) ;
- frotter de manière intensive ;
- passer le véhicule sous un portique de lavage ;
- laver le véhicule avec un appareil à haute pression ;
- coller des autocollants sur la peinture (risque de marquage).

#### Ce qu'il faut faire

Lavez à l'eau abondamment, et à la main, le véhicule à l'aide d'un chiffon doux, d'une éponge douce...

### Passage sous un portique de lavage

Ramenez la manette des essuie-vitres en position Arrêt (reportez-vous au paragraphe « Essuie-vitre, lave-vitre avant » en chapitre 1). Vérifiez la fixation des équipements extérieurs, projecteurs additionnels, rétroviseurs et prenez soin de fixer avec un adhésif les balais d'essuie-vitres.

Déposez le fouet d'antenne radio si le véhicule en possède un.

Pensez à retirer l'adhésif et remettre l'antenne une fois le lavage terminé.

### Nettoyage des projecteurs

Les projecteurs étant équipés de «glaces» plastiques, utilisez un chiffon doux ou du coton. Si cela est insuffisant, imbibez-le légèrement d'eau savonneuse puis rincez toujours avec un chiffon doux ou coton.

Terminez en essuyant délicatement avec un chiffon sec doux.

**L'emploi de produits à base d'alcool est à proscrire.**

## ENTRETIEN DES GARNITURES INTÉRIEURES (1/2)

Un véhicule bien entretenu permet de le conserver plus longtemps. Il est donc conseillé d'entretenir l'intérieur du véhicule régulièrement.

Une tâche doit toujours être traitée rapidement.

Quelle que soit la nature de la tâche, utilisez de **l'eau savonneuse** froide (éventuellement tiède) à **base de savon naturel**.

**L'emploi de détergents (liquide pour vaisselle, produit en poudre, produits à base d'alcool...) est à proscrire.**

Utilisez un chiffon doux.

Rincez et en absorbez l'excédent.

### Vitres d'instrumentation

(ex. : tableau de bord, montre, afficheur température extérieure, afficheur radio...)

Utilisez un chiffon doux ou du coton.

Si cela est insuffisant, utilisez un chiffon doux (ou coton) légèrement imbibé d'eau savonneuse puis rincez avec un chiffon doux ou coton humide.

Terminez en essuyant **délicatement** avec un chiffon sec doux.

**L'emploi de produits à base d'alcool est à proscrire.**

### Ceintures de sécurité

Elles doivent être tenues propres.

Utilisez soit les produits sélectionnés par nos services techniques (Boutique de la marque) soit de l'eau tiède savonneuse avec une éponge et séchez avec un chiffon sec.

**L'emploi de détergents ou teinture est à proscrire.**

### Textiles (sièges, habillage de portes...)

Dépoussiérez **régulièrement** les textiles.

#### Tâche liquide

Utilisez l'eau savonneuse.

Absorbez ou tamponnez légèrement (ne jamais frotter) à l'aide du chiffon doux, rincez et absorbez l'excédent.

#### Tâche solide ou pâteuse

Retirez **immédiatement** et avec précaution l'excédent de matière solide ou pâteuse avec une spatule (en allant des bords vers le centre afin d'éviter d'étaler la tâche).

Nettoyez comme indiqué pour une tâche liquide.

#### Particularité des bonbons, chewing-gums

Posez un glaçon sur la tâche afin de la cristalliser puis procédez comme indiqué pour une tâche solide.

Pour tout conseil d'entretien intérieur et/ou de résultat non satisfaisant, consultez le Représentant de la marque.

## ENTRETIEN DES GARNITURES INTÉRIEURES (2/2)

### Démontage/remontage d'équipements amovibles montés d'origine dans le véhicule

Si vous devez retirer des équipements amovibles pour nettoyer l'habitacle (par exemple des surtapis), veuillez toujours à les réinstaller correctement et du bon côté (le surtapis conducteur doit être remonté coté conducteur...) et de les maintenir par les éléments livrés avec l'équipement (par exemple, le surtapis conducteur doit toujours être maintenu à l'aide d'éléments de fixation préinstallés).

Dans tous les cas, véhicule à l'arrêt, vérifiez que rien ne vient gêner la conduite (obstacle dans l'enfoncement des pédales, coïncement du talon par le surtapis...).

### Ce qu'il ne faut pas faire

Il est fortement déconseillé de positionner des objets au niveau des aérateurs tels que désodorisant, parfum... qui pourraient endommager l'habillage de la planche de bord.



Il est fortement déconseillé d'utiliser un appareil de nettoyage haute pression ou de pulvérisation à l'intérieur de l'habitacle : sans précaution d'usage, cela pourrait nuire, entre autres, au bon fonctionnement des composants électriques ou électroniques présents dans le véhicule.





# Chapitre 5 : Conseils pratiques

Crevaison, roue de secours. . . . .	5.2
Kit de gonflage des pneumatiques . . . . .	5.3
Outils . . . . .	5.6
Outils . . . . .	5.7
Enjoliveurs - jantes . . . . .	5.8
Changement de roue. . . . .	5.9
Pneumatiques (sécurité pneumatiques, roues, utilisation hivernale) . . . . .	5.11
Feux avant : remplacement des lampes . . . . .	5.14
Feux avant : remplacement des lampes . . . . .	5.15
Feux de brouillard : remplacement des lampes. . . . .	5.16
Feux arrière et latéraux : remplacement des lampes . . . . .	5.17
Éclairage intérieur : remplacement des lampes . . . . .	5.24
Fusibles . . . . .	5.27
Télécommande à radiofréquence : piles . . . . .	5.30
Batterie . . . . .	5.31
Balais d'essuie-vitres. . . . .	5.33
Remorquage : dépannage. . . . .	5.34
Prééquipement radio . . . . .	5.36
Accessoires . . . . .	5.37
Anomalies de fonctionnement. . . . .	5.38

# CREVAISON, ROUE DE SECOURS

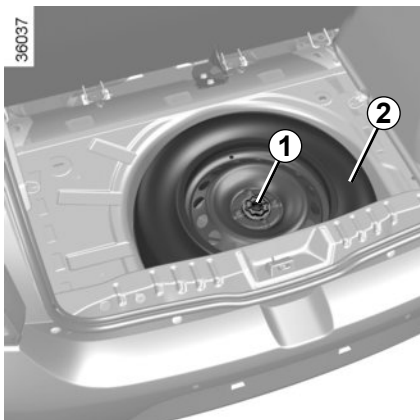

## Suivant véhicule, en cas de crevaison, vous disposez :

D'une roue de secours ou d'un kit de gonflage des pneumatiques (reportez-vous aux pages suivantes).

## Roue de secours

Elle est placée dans le coffre.

Pour y accéder :

- Ouvrez le coffre ;
- suivant véhicule, enlevez le cache-bagages ou le plier en position extrême;

- relevez le tapis de coffre à la verticale contre le dossier de siège arrière ou le cache bagages replié lorsque le véhicule en est équipé;
- dévissez la fixation centrale 1;
- sortez la roue de secours 2.

**Nota** : assurez-vous que la roue de secours ou la roue crevée et le bac de roue soient toujours en place pour la bonne tenue du tapis de coffre.

Bien s'assurer, après rabattement, que le tapis de coffre est correctement positionné dans ses butées d'indexage pour ne pas l'endommager (lorsque le véhicule en est équipé).



Si la roue de secours a été conservée pendant de nombreuses années, faites vérifier par votre garagiste qu'elle reste appropriée et peut être utilisée sans danger.

### Véhicule équipé d'une roue de secours différente des quatre autres roues :

- Ne montez jamais plus d'une roue de secours sur un même véhicule.
- La roue crevée étant plus large que la roue de secours, la hauteur de garde au sol du véhicule s'en trouve réduite.
- Remplacez au plus tôt la roue de secours par une roue identique à celle d'origine.
- Durant l'utilisation, qui doit être temporaire, la vitesse de roulage ne doit pas dépasser la vitesse indiquée sur l'étiquette située sur la roue.
- Le montage de cette roue peut modifier le comportement habituel de votre véhicule. Évitez les accélérations ou décélérations brutales et réduisez votre vitesse en virage.
- Si vous devez utiliser des chaînes à neige, montez la roue de secours sur l'essieu arrière et vérifiez les pressions de gonflage.

## KIT DE GONFLAGE DES PNEUMATIQUES (1/3)

32788



Le kit répare les pneumatiques endommagés sur la bande de roulement **A** par des objets de moins de 4 millimètres. Il ne répare pas tous les types de crevaisons comme les coupures de plus de 4 millimètres, les entailles sur le flanc **B** du pneumatique...

Assurez-vous aussi que votre jante est en bon état.

Ne retirez pas le corps étranger à l'origine de la crevaison si celui-ci est toujours dans le pneumatique.



N'utilisez pas le kit de gonflage si le pneu est abîmé à la suite d'un roulage avec un pneu crevé.

Contrôlez donc soigneusement les flancs des pneus avant toute intervention.

De même, rouler avec des pneumatiques dégonflés, voire même à plat (ou crevés) peut nuire à la sécurité et s'avérer être non réparable.

### Cette réparation est temporaire

Un pneumatique ayant subi une crevaison doit toujours être examiné (et réparé si cela est possible) par un spécialiste dans les plus brefs délais.

Lors du remplacement d'un pneumatique réparé à l'aide de ce kit, vous devez en avvertir le spécialiste.

Lors du roulage, une vibration peut être ressentie du fait de la présence du produit dans le pneumatique.



Le kit est homologué uniquement pour gonfler les pneumatiques du véhicule équipé d'origine de ce kit.

En aucun cas, il ne doit servir à gonfler les pneumatiques d'un autre véhicule, ou tout autre objet gonflable (bouée, bateau...).

Évitez les projections sur la peau lors des manipulations de la bouteille liquide de réparation. Si toutefois des gouttelettes s'échappent, rincez abondamment.

Ne laissez pas le kit de réparation à la portée des enfants.

Ne jetez pas la bouteille vide dans la nature. Remettez-la à votre Représentant de la marque ou à un organisme chargé de sa récupération.

La bouteille a une durée de vie limitée indiquée sur son étiquette. Vérifiez la date de péremption.

Rendez-vous chez un Représentant de la marque pour remplacer le tuyau de gonflage et la bouteille de produit de réparation.

## KIT DE GONFLAGE DES PNEUMATIQUES (2/3)

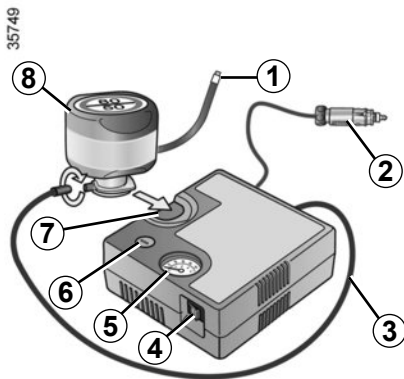

Suivant véhicule, en cas de crevaison, utilisez le kit situé dans le coffre ou sous le tapis de coffre.



Avant d'utiliser le kit, gardez le véhicule de façon à être suffisamment éloigné de la zone de circulation, enclenchez le signal de détresse et serrez le frein à main, faites descendre tous les occupants du véhicule et tenez-les éloignés de la zone de circulation.

### Moteur tournant, frein de parking serré,

- Déroulez le tuyau de la bouteille ;
- branchez le tuyau **3** du compresseur à l'arrivée de la bouteille **8** ;
- suivant véhicule, connectez ou vissez la bouteille **8** sur le compresseur au niveau de l'empreinte **7** de bouteille ;
- dévissez le bouchon de valve de la roue concernée et vissez-y l'embout de gonflage de la bouteille **1** ;
- branchez l'embout **2 impérativement** dans la prise accessoires du véhicule ;
- appuyez sur l'interrupteur **4** pour gonfler le pneumatique à la pression préconisée (reportez-vous au paragraphe « Pression de gonflage des pneumatiques ») ;

- après **15 minutes maximum**, arrêtez le gonflage pour lire la pression (sur le manomètre **5**).

**Nota :** pendant que la bouteille se vide (environ 30 secondes), le manomètre **5** indique brièvement une pression jusqu'à **6 bars**, ensuite la pression chute.

- ajustez la pression : pour l'augmenter, continuez le gonflage avec le kit, pour la diminuer, appuyez sur le bouton **6**.

**Si une pression minimum de 1,8 bar n'est pas atteinte après 15 minutes, la réparation n'est pas possible, ne prenez pas la route, faites appel à un Représentant de la marque.**



En cas de stationnement sur le bas côté de la chaussée, vous devez avertir les autres usagers de la route de la présence de votre véhicule au moyen d'un triangle de présignalisation ou autres dispositifs prescrits par la législation locale du pays où vous vous trouvez.

## KIT DE GONFLAGE DES PNEUMATIQUES (3/3)

35749

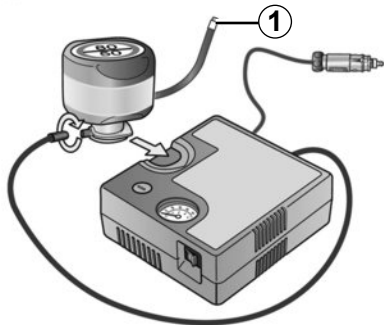

Une fois le pneumatique correctement gonflé, retirez le kit : dévissez lentement l'embout de gonflage **1** de manière à éviter la projection de produit et stockez la bouteille dans un emballage plastique pour éviter l'écoulement du produit.



Aucun objet ne doit se trouver aux pieds du conducteur : en effet en cas de freinage brusque, ces objets risquent de glisser sous le pédalier et d'empêcher son utilisation.

- Collez l'étiquette de préconisation de conduite sur un emplacement visible par le conducteur sur la planche de bord.
- Rangez le kit.
- À la fin de la première opération de gonflage, le pneu fuira toujours, il est impératif de réaliser un roulage pour colmater le trou.
- Démarrez sans délai et roulez entre 20 et 60 km/h de manière à répartir le produit uniformément dans le pneu et après 3 kilomètres de roulage, arrêtez-vous pour contrôler la pression.
- Si la pression est supérieure à 1,3 bar, mais inférieure à celle préconisée, réajustez-la (reportez-vous à l'étiquette collée sur le chant de porte conducteur), sinon faites appel à un Représentant de la marque : la réparation n'est pas possible.

### Précaution d'utilisation du kit

Le kit ne doit pas fonctionner plus de 15 minutes consécutives.



Attention, un bouchon de valve manquant ou mal vissé peut nuire à l'étanchéité des pneumatiques et provoquer des pertes de pression.

Ayez toujours des bouchons de valve identiques à ceux d'origine et entièrement vissés.



Après une réparation à l'aide du kit, il ne faut pas parcourir plus de 200 km. De plus, réduisez votre vitesse et, dans tous les cas, ne dépassez pas 80 km/h. L'étiquette que vous devrez coller sur un emplacement visible sur la planche de bord vous le rappelle. Suivant pays ou législation locale, un pneumatique réparé à l'aide du kit de gonflage des pneumatiques devra être remplacé.

## OUTILS (1/2)

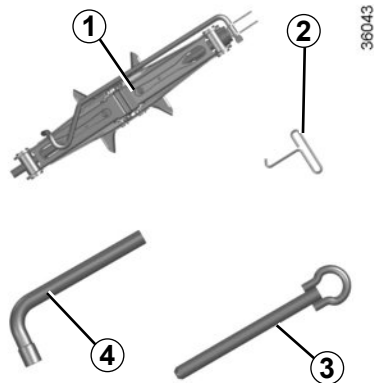

### Accès aux outils

La présence des outils dépend du véhicule.

### Cric 1

Pour utiliser le cric, dévissez l'écrou **5**. Lors de sa remise en place, repliez correctement le cric avant de le remettre dans son logement. Vissez l'écrou **5** pour fixer le cric.



Ne laissez jamais les outils pêle-mêle dans le véhicule : risque de projections lors d'un freinage. Après utilisation, veillez à bien replacer les outils dans leurs logements : risque de blessures.

Lorsque des vis de roue sont livrées, utilisez ces vis exclusivement pour la roue de secours : reportez-vous à l'étiquette située sur la roue de secours.

Le cric est destiné au changement de roue. En aucun cas, il ne doit être utilisé pour procéder à une réparation ou pour accéder au-dessous du véhicule.

## OUTILS (2/2)

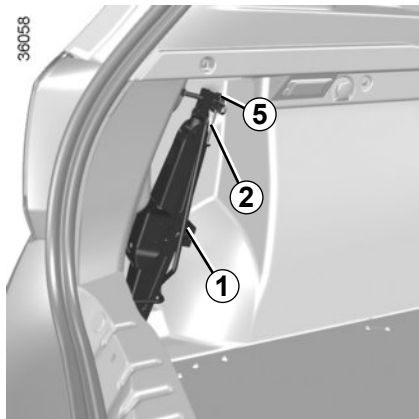

### Clé d'enjoliveur 2

Permet de retirer les enjoliveurs de roue.

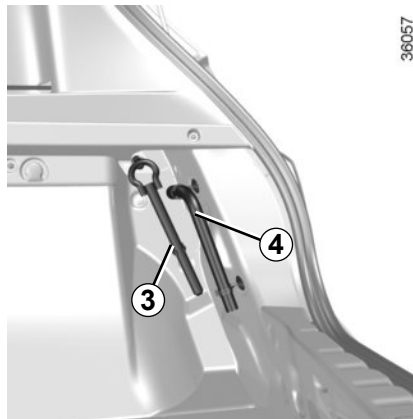

### Anneau de remorquage 3

Reportez-vous au paragraphe « Remorquage : dépannage » en chapitre 5.

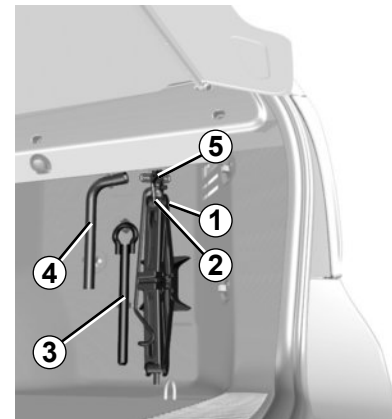

### Clé de roue 4

Permet le blocage/débloqué des vis de roue.



Ne laissez jamais les outils pêle-mêle dans le véhicule : risque de projections lors d'un freinage. Après utilisation, veillez à bien replacer les outils dans leurs logements : risque de blessures.

Lorsque des vis de roue sont livrées, utilisez ces vis exclusivement pour la roue de secours : reportez-vous à l'étiquette située sur la roue de secours. Le cric est destiné au changement de roue. En aucun cas, il ne doit être utilisé pour procéder à une réparation ou pour accéder au-dessous du véhicule.



## ENJOLIVEURS - JANTES

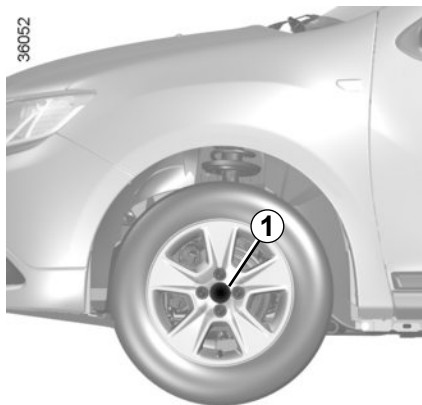

### Enjoliveur central avec vis de roues apparentes

(à l'exemple de l'enjoliveur 1)

L'accès aux vis est direct.

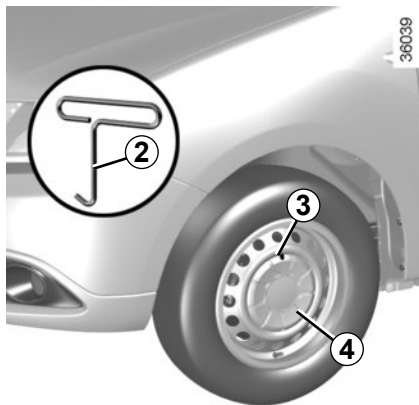

### Enjoliveur central avec vis de roues cachées

(à l'exemple de l'enjoliveur 4)

Déposez-le à l'aide de la clé d'enjoliveur 2 en introduisant la clé dans le logement 3 prévu à cet effet.

Pour le remettre, orientez-le par rapport à la jante et clippez-le.

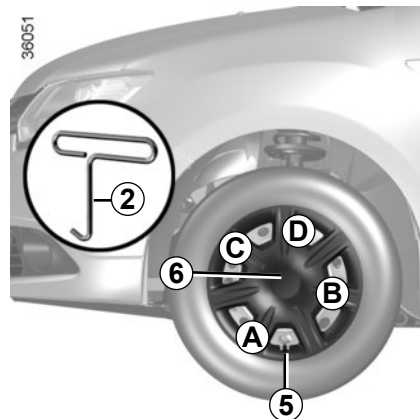

### Enjoliveur avec vis de roues cachées

(à l'exemple de l'enjoliveur 6)

Déposez-le à l'aide de la clé d'enjoliveur 2, en engageant la clé dans le logement de la valve 5.

Pour le remettre, orientez-le par rapport à la valve 5. Enfoncez les crochets de maintien en commençant par le côté valve A puis B et C et terminez par le côté opposé à la valve D.



Ne laissez jamais les outils pêle-mêle dans le véhicule : risque de projections lors d'un freinage. Après utilisation, veillez à bien replacer les outils dans leurs logements : risque de blessures.

Lorsque des vis de roue sont livrées, utilisez ces vis exclusivement pour la roue de secours : reportez-vous à l'étiquette située sur la roue de secours.

Le cric est destiné au changement de roue. En aucun cas, il ne doit être utilisé pour procéder à une réparation ou pour accéder au-dessous du véhicule.

## CHANGEMENT DE ROUE (1/2)

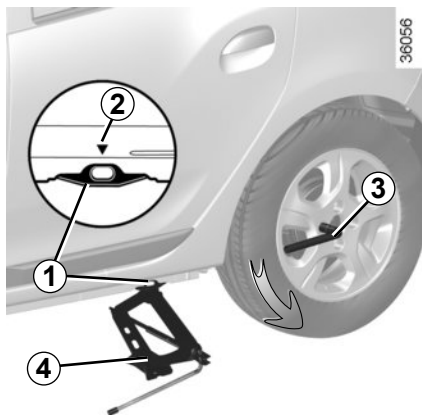

Enclenchez le signal de détresse.

Garez le véhicule à l'écart de la circulation sur un sol plan non glissant et résistant (si nécessaire, interposez un support solide sous la semelle du cric).

Serrez le frein de parking et engagez une vitesse (première ou marche arrière).

Faites descendre tous les occupants du véhicule et tenez-les éloignés de la zone de circulation.

### Véhicules équipés du cric et de la clé de roue

Si nécessaire, déposez l'enjoliveur.

Débloquez les vis de la roue à l'aide de la clé de roue 3. Positionnez-la de façon à appuyer dessus.

Lorsque le véhicule n'est pas équipé du cric, de la clé de roue..., vous pouvez vous en procurer chez un Représentant de la marque.



En cas de stationnement sur le bas côté de la chaussée, vous devez avertir les autres usagers de la route de la présence de votre véhicule au moyen d'un triangle de présignalisation ou autres dispositifs prescrits par la législation locale du pays où vous vous trouvez.

Présentez le cric 4 horizontalement, la tête du cric doit être positionnée **impérativement** à hauteur du renfort tôle 1, le plus proche de la roue concernée, signalé par une flèche 2.

Commencez à visser le cric 4 à la main pour placer convenablement sa semelle (légèrement rentrée sous le véhicule).

Donnez quelques tours de manivelle jusqu'à décoller la roue du sol.



Pour éviter tout risque de blessure ou de dommage au véhicule, développez le cric jusqu'à ce que la roue à remplacer soit à 3 centimètres maximum du sol.

## CHANGEMENT DE ROUE (2/2)

Démontez les vis et retirez la roue.

Mettez la roue de secours en place sur le moyeu central et tournez-la pour faire coïncider les trous de fixation de la roue et du moyeu.

Lorsque des vis sont livrées avec la roue de secours, utilisez ces vis exclusivement pour la roue de secours.

Serrez les vis en vous assurant du bon placage de la roue sur son moyeu et descendez le cric.

Roue au sol, serrez les vis fortement, et faites contrôler le serrage (couple de serrage 105 N.m) et la pression de gonflage de la roue de secours le plus rapidement possible.

### Vis antivol

Si vous utilisez des vis antivol, repérez vous au dessin gravé à l'intérieur de l'enjoliveur pour positionner la vis. (risque d'impossibilité de montage de l'enjoliveur de roue).



En cas de crevaison, remplacez la roue le plus rapidement possible. Un pneumatique ayant subi une crevaison doit toujours être examiné (et réparé si cela est possible) par un spécialiste.

# PNEUMATIQUES (1/3)

## Sécurité pneumatiques - roues

Les pneumatiques constituent le seul contact entre le véhicule et la route, il est donc essentiel de les tenir en bon état.

Vous devez impérativement vous conformer aux règles locales prévues par le code de la route.



Lorsqu'il y a nécessité de les remplacer, il ne faut monter sur votre véhicule que des pneumatiques de même marque, dimension, type et structure.

**Ils doivent : soit être identiques à ceux d'origine, soit correspondre à ceux préconisés par un Représentant de la marque.**

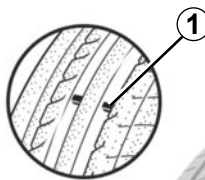

2



31546

## Entretien des pneumatiques

Les pneumatiques doivent être en bon état et leurs sculptures doivent présenter un relief suffisant ; les pneumatiques agréés par nos services techniques comportent des témoins d'usure **1** qui sont **constitués de bossages témoins incorporés dans l'épaisseur de la bande de roulement**.

Lorsque le relief des sculptures a été érodé jusqu'au niveau des bossages-témoins, **ceux-ci deviennent visibles 2** : il est **alors** nécessaire de remplacer vos pneumatiques car la profondeur des sculptures n'est, au plus, **que de 1,6 mm et ceci entraîne une mauvaise adhérence sur les routes mouillées**.

Un véhicule surchargé, de longs parcours sur autoroute plus particulièrement par fortes chaleurs, une conduite habituelle sur de mauvais chemins concourent à des détériorations plus rapides des pneumatiques et influent sur la sécurité.



Des incidents de conduite, tels que « coups de trottoir », risquent d'endommager les pneumatiques et les jantes, ainsi que d'entraîner des dérèglages du train avant ou arrière.

Dans ce cas, faites vérifier leur état par un Représentant de la marque.

## PNEUMATIQUES (2/3)

### Pressions de gonflage

Respectez les pressions de gonflage (y compris la roue de secours), vérifiez-les au moins une fois par mois et avant chaque grand voyage (reportez-vous à l'étiquette collée sur le chant de porte conducteur).



**Des pressions insuffisantes** entraînent une usure prématurée et des échauffements anormaux des pneumatiques avec toutes les conséquences que cela comporte sur le plan de la sécurité :

- mauvaise tenue de route,
- risque d'éclatement ou de perte de la bande de roulement.

La pression de gonflage dépend de la charge et de la vitesse d'utilisation. Ajustez les pressions en fonction des conditions d'utilisation (reportez-vous à l'étiquette collée sur le chant de porte conducteur).

Les pressions doivent être vérifiées à froid : ne tenez pas compte des pressions supérieures qui seraient atteintes par temps chaud ou après un parcours effectué à vive allure.

Au cas où la vérification de la pression ne peut être effectuée sur les pneumatiques **froids**, il faut majorer les pressions indiquées de **0,2** à **0,3** bar.

**Il est impératif de ne jamais dégonfler un pneumatique chaud.**



Attention, un bouchon de valve manquant ou mal vissé peut nuire à l'étanchéité des pneumatiques et provoquer des pertes de pression.

Ayez toujours des bouchons de valve identiques à ceux d'origine et entièrement vissés.

### Permutation des roues

Cette pratique est déconseillée.

### Roue de secours

Reportez-vous aux paragraphes « Crevaison » et « Changement de roue » en chapitre 5.

### Remplacement des pneumatiques



Pour des raisons de sécurité, cette opération doit être confiée exclusivement à un spécialiste.

Une monte différente de pneumatiques peut modifier :

- la conformité de votre véhicule aux réglementations en vigueur ;
- son comportement en virages ;
- la lourdeur de direction ;
- la monte de chaînes.

## PNEUMATIQUES (3/3)

### Utilisation hivernale

#### Chaînes

**Pour des raisons de sécurité, il est formellement interdit de monter des chaînes sur l'essieu arrière.**

Toute monte de pneumatiques de taille supérieure à celle d'origine **rend impossible le chaînage.**



La monte de chaînes n'est possible qu'avec des pneumatiques de taille identique à ceux montés d'origine sur **votre véhicule.**

Les roues sont chainables à condition d'utiliser des chaînes spécifiques. Consultez un Représentant de la marque.

#### Pneus « neiges » ou « thermogommes »

Nous vous conseillons d'équiper les **quatre roues** afin de préserver le plus possible les qualités d'adhérence de votre véhicule.

**Attention : ces pneumatiques comportent parfois un sens de roulage et un indice de vitesse maxi qui peut être inférieur à la vitesse maxi de votre véhicule.**

#### Pneus cloutés

Ce type d'équipement n'est utilisable que durant une période limitée et déterminée par la législation locale.

Il est nécessaire de respecter la vitesse imposée par la réglementation en vigueur.

Ces pneus doivent équiper les deux roues de l'essieu avant au minimum.

Dans tous les cas nous vous recommandons de consulter un Représentant de la marque qui saura vous conseiller sur le choix des équipements les plus adaptés à votre véhicule.

## FEUX AVANT : remplacement des lampes (1/2)

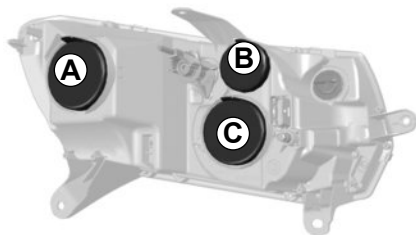

Vous pouvez remplacer les lampes décrites ci-après. Toutefois, nous vous conseillons de les faire remplacer par un Représentant de la marque si la manipulation semble difficile.

### Feu de croisement

Déposez le cache **A**.

Basculez le porte-lampe **1** pour le déclipper et remplacez la lampe.

**Type de lampe : H7.**



Les lampes sont sous pression et peuvent éclater lors du remplacement.

Risque de blessures.

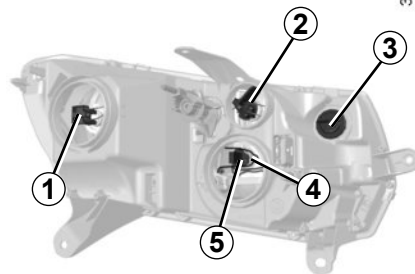

### Feu de route

Déposez le cache **C**.

Déposez le connecteur de la lampe **5**.

Dégagez le ressort **4** et sortez la lampe.

**Type de lampe : H1.**

**Ne touchez pas le verre de la lampe. Tenez-la par son culot.**

Repérez le bon positionnement de la lampe avant le démontage pour la positionner correctement lors du remontage.

La lampe changée, veillez à bien repositionner le cache.

### Feu de jour, feu de position avant

Déposez le cache **B**.

Tournez d'un quart de tour le porte-lampe **2** pour atteindre la lampe.

**Type de lampe : W21/5W.**

### Feu indicateur de direction

Tournez d'un quart de tour le porte-lampe **3** pour atteindre la lampe.

**Type de lampe : PY21W.**

Selon la législation en vigueur ou par précaution, procurez-vous chez un Représentant de la marque une boîte de secours comportant un jeu de lampes et un jeu de fusibles.



Lors des interventions à proximité du moteur, celui-ci peut être chaud. De plus le motoventilateur peut se mettre en route à tout instant.

Risque de blessures.

## FEUX AVANT : remplacement des lampes (2/2)

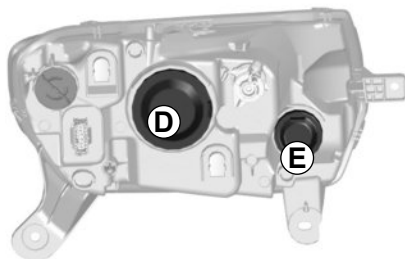

### Feu de route, feu de croisement

Déposez le cache **D**.

Déposez le connecteur de la lampe **7**.

Dégagez le ressort **8** et sortez la lampe.

**Type de lampe : H4 anti U.V. (voir encadré).**

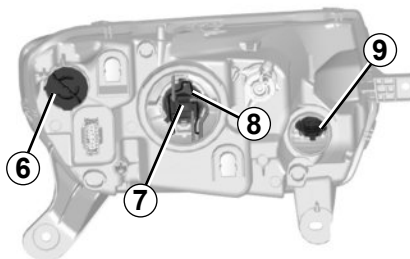

**Ne touchez pas le verre de la lampe. Tenez-la par son culot.**

Repérez le bon positionnement de la lampe avant le démontage pour la positionner correctement lors du remontage.

La lampe changée, veillez à bien repositionner le cache.

### Feu de jour, feu de position avant

Déposez le cache **E** et sortez la lampe **9**.

**Type de lampe : W21/5W LL.**

### Feu indicateur de direction

Tournez d'un quart de tour le porte-lampe **6** pour atteindre la lampe.

**Type de lampe : PY21W.**



Lors des interventions à proximité du moteur, celui-ci peut être chaud. De plus le motoventilateur peut se mettre en route à tout instant.

Risque de blessures.



Les lampes sont sous pression et peuvent éclater lors du remplacement.

Risque de blessures.



# FEUX DE BROUILLARD : remplacement des lampes

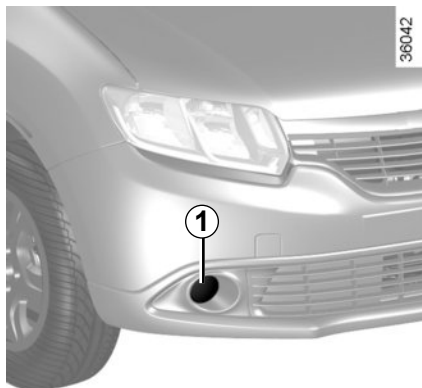

## Feux de brouillard avant 1

Consultez un Représentant de la marque.

**Type de lampe : H16LL.**



Les lampes sont sous pression et peuvent éclater lors du remplacement.

Risque de blessure.

## Projecteurs additionnels

Si vous désirez équiper votre véhicule de projecteurs « antibrouillard », consultez un Représentant de la marque.



Toute intervention (ou modification) sur le circuit électrique doit être réalisée par un Représentant de la marque qui dispose des pièces nécessaires à l'adaptation, car un branchement incorrect pourrait entraîner la détérioration de l'installation électrique (câblage, organes, en particulier l'alternateur).



Lors des interventions à proximité du moteur, celui-ci peut être chaud. De plus le motoventilateur peut se mettre en route à tout instant.

Risque de blessures.

## FEUX ARRIÈRE ET LATÉRAUX : remplacement des lampes (1/7)

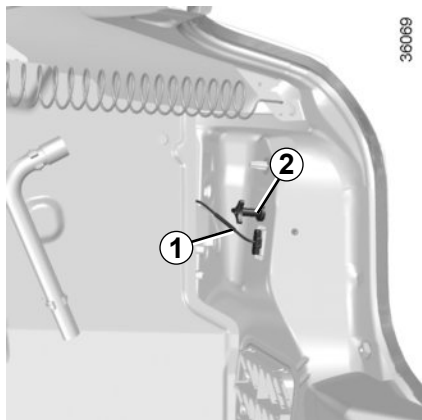

### Version quatre portes

#### Feu de position/stop, de direction et de brouillard arrière

Repérez le bon positionnement des câblages **1** avant le démontage pour les positionner correctement lors du remontage.

Retirez la vis **2** et dégagez le bloc des feux arrière par l'extérieur.

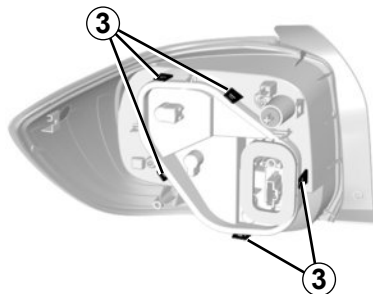

Déclipsez le porte-lampes par les languettes **3**.

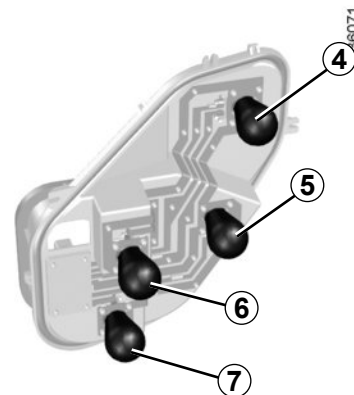

**4** Feu de position et de stop

Type de lampe **4** : P21/5W.

**5** Feu de direction

Type de lampe **5** : PY21W.

**6** Feu de recul

Type de lampe **6** : P21W.

**7** Feu de brouillard

Type de lampe **7** : P21W.

Selon la législation en vigueur ou par précaution, procurez-vous chez un Représentant de la marque une boîte de secours comportant un jeu de lampes et un jeu de fusibles.

## FEUX ARRIÈRE ET LATÉRAUX : remplacement des lampes (2/7)

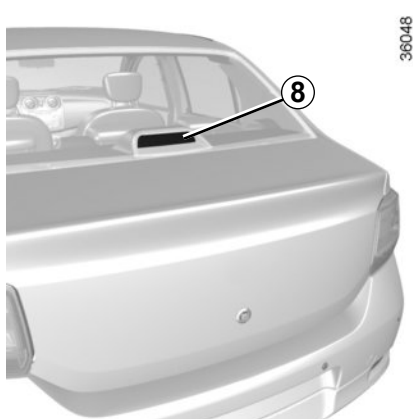

**Version quatre portes (suite)**

### Troisième feu de stop 8

La lampe du troisième feu de stop 8 est accessible par le coffre.

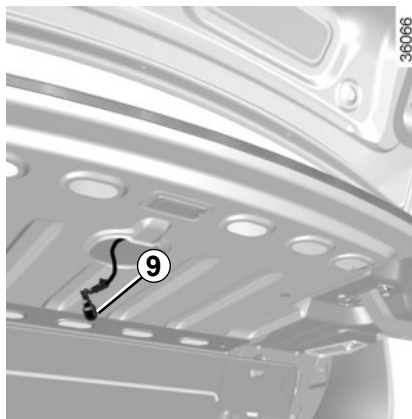

Tournez le porte-lampe 9 d'un quart de tour, dégagez-le et sortez la lampe.

**Type de la lampe : P 21 W.**

### Remontage

Pour le remontage, procédez en sens inverse en veillant à ne pas endommager le câblage.



Les lampes sont sous pression et peuvent éclater lors du remplacement.

Risque de blessures.

## FEUX ARRIÈRE ET LATÉRAUX : remplacement des lampes (3/7)

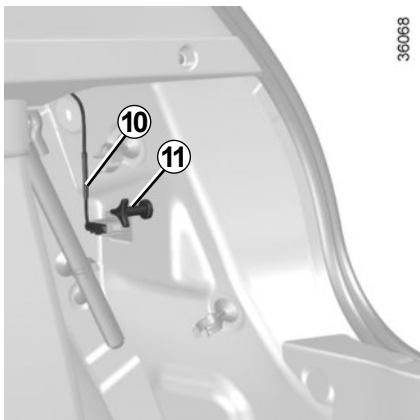

### Version cinq portes

#### Feu de position/stop, de direction et de brouillard arrière

Repérez le bon positionnement des câblages **10** avant le démontage pour les positionner correctement lors du remontage.

Retirez la vis **11** et dégagez le bloc des feux arrière par l'extérieur.

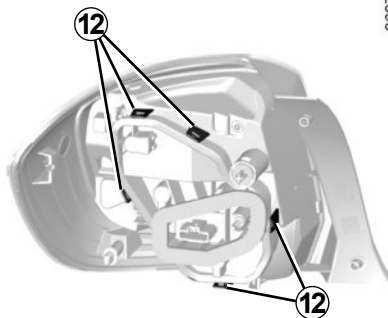

Déclipsez le porte-lampes par les languettes **12**.

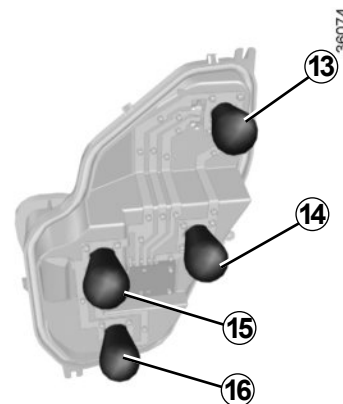

**13** Feu de position et de stop

Type de lampe **13** : P21/5W.

**14** Feu de direction

Type de lampe **14** : PY21W.

**15** Feu de recul

Type de lampe **15** : P21W.

**16** Feu de brouillard

Type de lampe **16** : P21W.

## FEUX ARRIÈRE ET LATÉRAUX : remplacement des lampes (4/7)

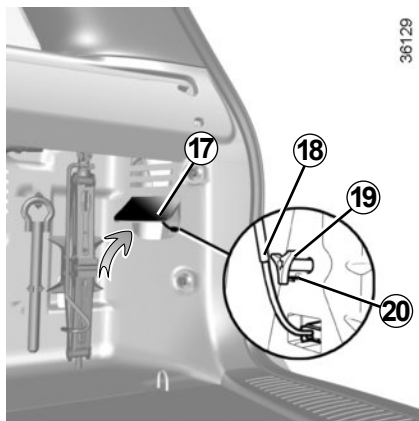

### Version break

#### Feu de position/stop, de direction et de brouillard arrière

Soulevez le tapis **17**. Repérez le bon positionnement des câblages **18** avant le démontage pour les positionner correctement lors du remontage

Retirez la vis **19**, appuyez sur la languette **20** et dégagez le bloc des feux arrière par l'extérieur.

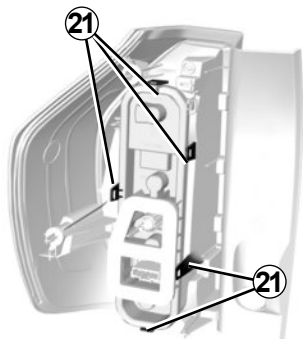

Déclipsez le porte-lampes par les languettes **21**.

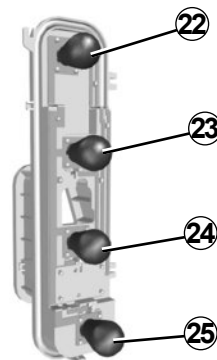

**22** Feu de position et de stop

Type de lampe **21** : P21/5W.

**23** Feu de direction

Type de lampe **22** : PY21W.

**24** Feu de recul

Type de lampe **23** : P21W.

**25** Feu de brouillard

Type de lampe **24** : P21W.

## FEUX ARRIÈRE ET LATÉRAUX : remplacement des lampes (5/7)

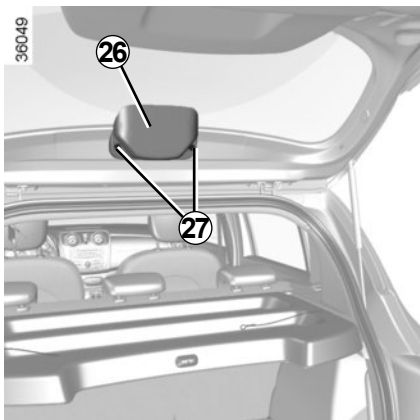

### Version cinq portes et version break (suite)

#### Troisième feu de stop 26

La lampe du troisième feu stop **26** est accessible par le coffre. Déclippez avec précaution le porte-lampe en appuyant sur les languettes **27**.

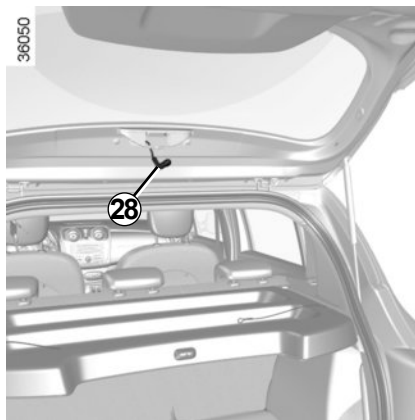

Tournez le porte-lampe **28** d'un quart de tour, dégagez-le et sortez la lampe.

Type de la lampe : P 21 W.

## FEUX ARRIÈRE ET LATÉRAUX : remplacement des lampes (6/7)

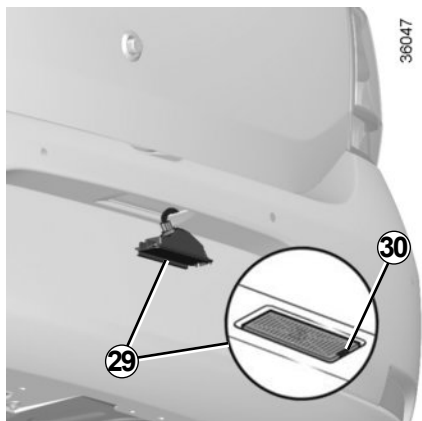

### Versions quatre portes et cinq portes

#### Éclaireurs de plaque d'immatriculation 29

Déclipsez l'éclaireur **29** en pressant la languette **30** à l'aide d'un outil type tournevis plat.

Retirez le couvercle de l'éclaireur pour accéder à la lampe.

**Type de lampe : W5W.**

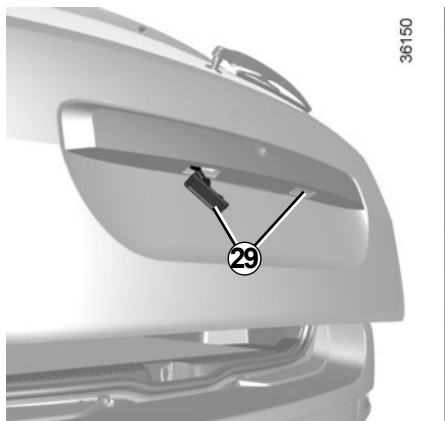

### Version break

Déclipsez l'éclaireur **29** en pressant la languette à l'aide d'un outil type tournevis plat.

Retirez le couvercle de l'éclaireur pour accéder à la lampe.

**Type de lampe : W5W.**

## FEUX ARRIÈRE ET LATÉRAUX : remplacement des lampes (7/7)

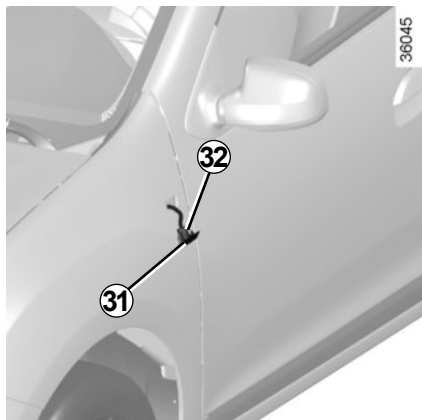

### Répéteurs latéraux 31

Déclipsez le répéteur **31** (à l'aide d'un outil type tournevis plat).

Tournez d'un quart de tour le porte-lampe **32** et sortez la lampe.

**Type de lampe : W5W.**

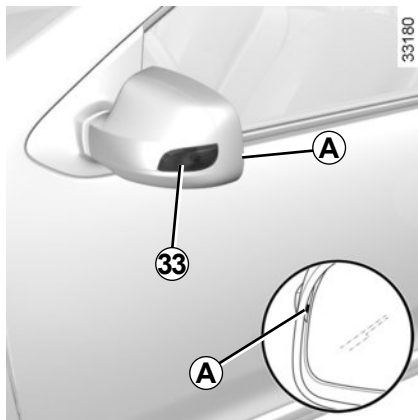

### Répéteurs latéraux 33

Déclipsez le répéteur **33** à l'aide d'un outil type tournevis plat positionné en **A** pour basculer le répéteur de l'arrière vers l'avant du véhicule.

Tournez d'un quart de tour le porte-lampe et sortez la lampe.

**Type de lampe : W5W.**



Les lampes sont sous pression et peuvent éclater lors du remplacement.

Risque de blessures.



## ÉCLAIRAGE INTÉRIEUR : remplacement des lampes (1/2)

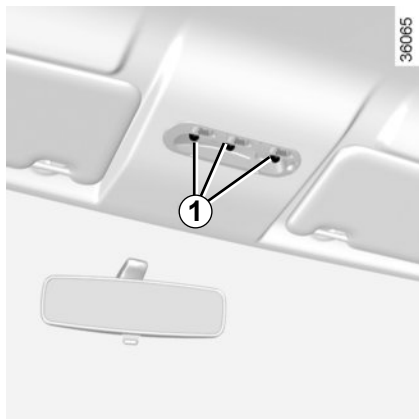

### Versions quatre et cinq portes

#### Plafonnier

Déclippez (à l'aide d'un outil type tournevis plat) le diffuseur 2 en pressant sur les languettes de chaque côté de l'éclaireur.

Dégagez la lampe concernée.

**Type de la lampe 1 : W5W.**

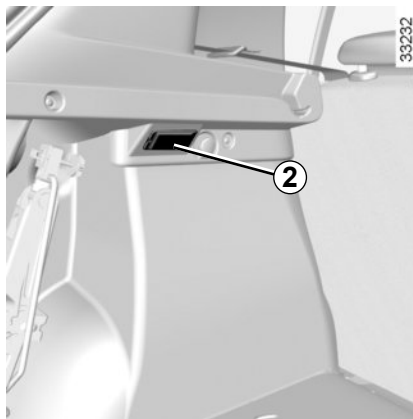

### Version cinq portes

#### Éclaireur de coffre

Déclippez (à l'aide d'un outil type tournevis plat) l'éclaireur 2 en pressant sur les languettes de chaque côté de l'éclaireur.

Déconnectez l'éclaireur.

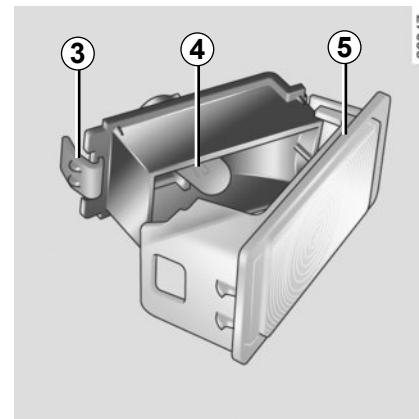

Appuyez sur la languette 3 pour dégager le diffuseur 5 et accéder à la lampe 4.

**Type de la lampe : W5W.**



Les lampes sont sous pression et peuvent éclater lors du remplacement.

Risque de blessures.

## ÉCLAIRAGE INTÉRIEUR : remplacement des lampes (2/2)

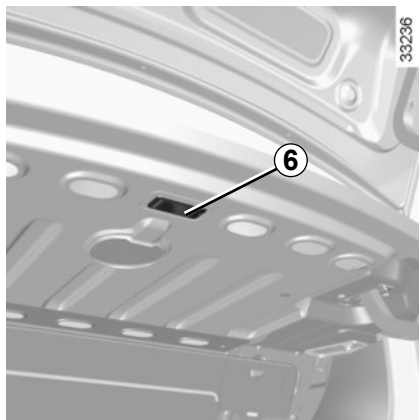

### Version quatre portes

#### Éclaireur de coffre

Déclipsez l'éclaireur **6** à l'aide d'un outil type tournevis plat en pressant sur la languette pour basculer l'éclaireur vers l'intérieur du coffre.

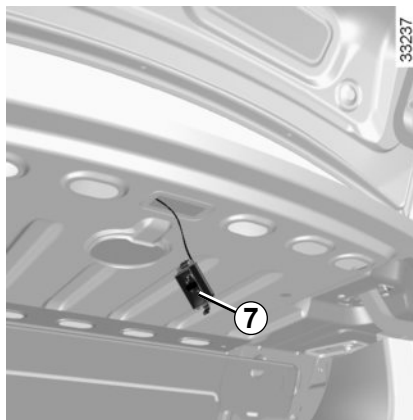

Déconnectez l'éclaireur **7**.

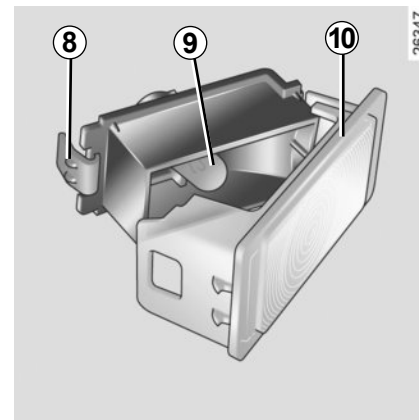

Appuyez sur la languette **8** pour dégager le diffuseur **10** et accéder à la lampe **9**.

**Type de la lampe : W5W.**



Les lampes sont sous pression et peuvent éclater lors du remplacement.

Risque de blessures.

## FUSIBLES (1/4)

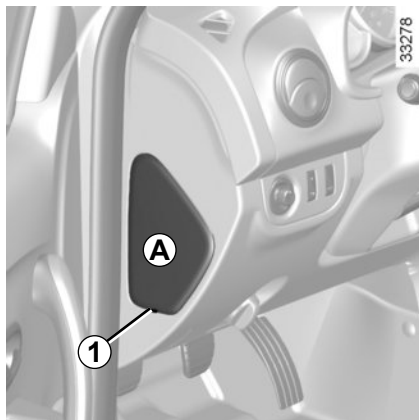

### Fusibles dans l'habitacle A

En cas de non-fonctionnement d'un appareil électrique, vérifiez l'état des fusibles.

Déclipez la trappe **A** en vous aidant de l'encoche **1**.

Selon la législation en vigueur ou par précaution, procurez-vous chez un Représentant de la marque une boîte de secours comportant un jeu de lampes et un jeu de fusibles.

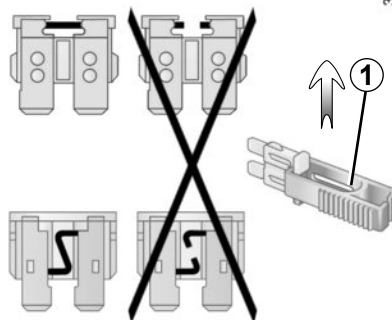

### Pince 1

Débrochez le fusible à l'aide de la pince **1**, située au dos de la trappe **A**. Pour le sortir de la pince, glissez-le latéralement.

Il est recommandé de ne pas utiliser les emplacements fusibles libres.



Vérifiez le fusible concerné et **remplacez-le**, si nécessaire, **par un fusible impérativement de même ampérage que celui d'origine**.

Un fusible d'ampérage trop fort peut créer un échauffement excessif du réseau électrique (risque d'incendie) en cas de consommation anormale d'un équipement.

## FUSIBLES (2/4)

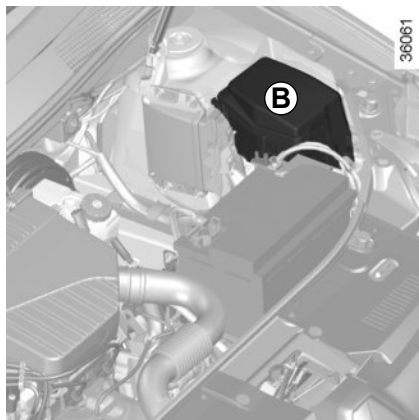

### Fusibles dans le compartiment moteur **B**

Certaines fonctions sont protégées par des fusibles situés dans le compartiment moteur dans le boîtier **B**.

Toutefois, du fait de leur accessibilité réduite, **nous vous conseillons de faire remplacer ces fusibles par un Représentant de la marque.**

Selon la législation en vigueur ou par précaution, procurez-vous chez un Représentant de la marque une boîte de secours comportant un jeu de lampes et un jeu de fusibles.

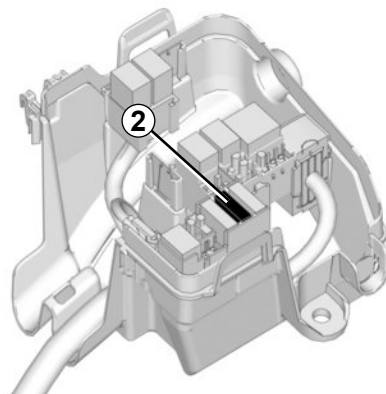

### Particularité versions GPL

Le fusible spécifique de coupure du circuit **GPL 2** se trouve dans le boîtier **B**.



Lors des interventions à proximité du moteur, celui-ci peut être chaud. De plus le motoventilateur peut se mettre en route à tout instant.

Risque de blessures.



Vérifiez le fusible concerné et **remplacez-le**, si nécessaire, **par un fusible impérativement de même ampérage que celui d'origine.**

Un fusible d'ampérage trop fort peut créer un échauffement excessif du réseau électrique (risque d'incendie) en cas de consommation anormale d'un équipement.

# FUSIBLES (3/4)

## Affectation des fusibles dans l'habitacle

(la présence des fusibles DEPEND DU NIVEAU D'EQUIPEMENT DU VEHICULE)

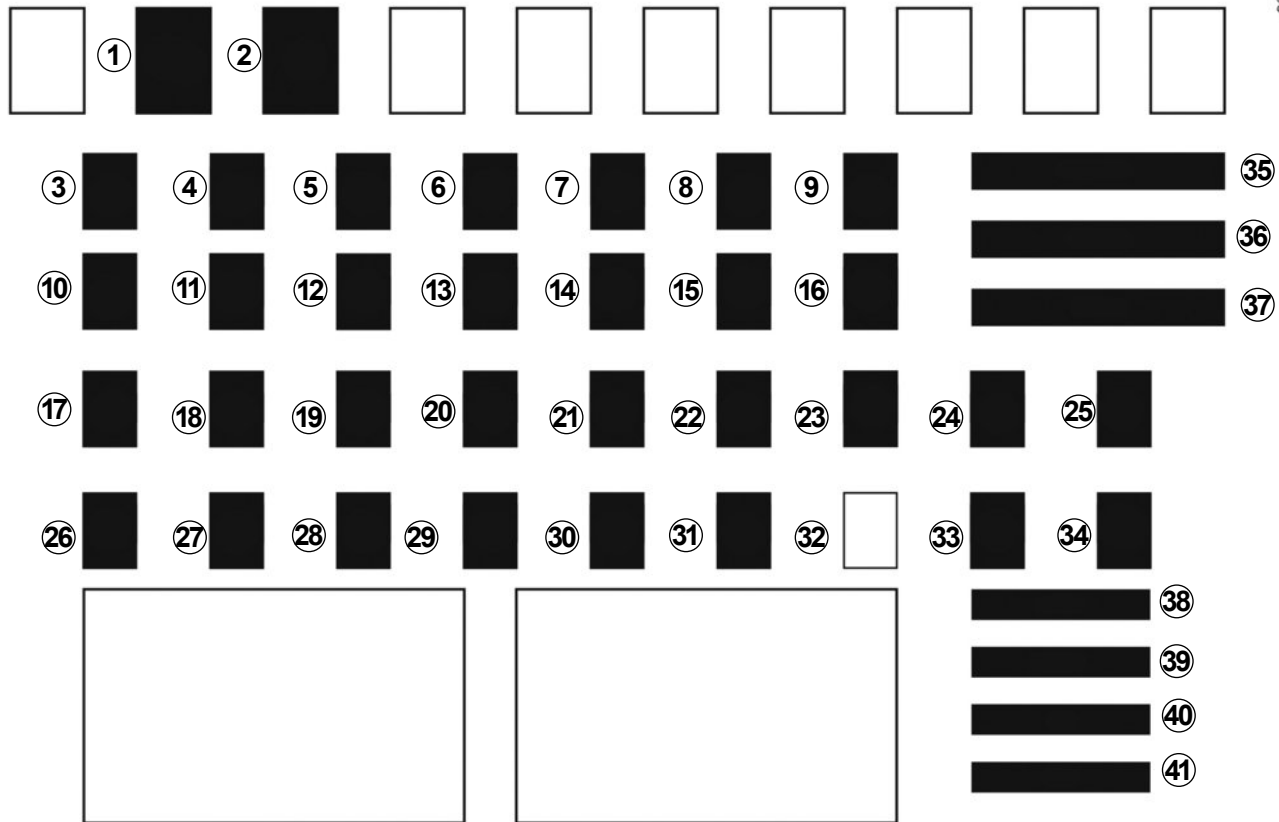

36105

## FUSIBLES (4/4)

Numéro	Affectation
1	Lève-vitre impulsif conducteur
2	Emplacement réservé pour des équipements complémentaires
3	Lève-vitre électrique avant
4	Feu de route gauche
5	Feu de route droit
6	Feu de croisement gauche
7	Feu de croisement droit
8	Feux de position gauche
9	Feux de position droit
10	Lève-vitre électrique arrière
11	Feux de brouillard arrière
12	Avertisseur sonore
13	Condamnation automatique des portes
14	ABS-ESC, contacteur de stop

Numéro	Affectation
15	Plafonnier, lève-vitre impulsif conducteur, climatisation
16	ESC
17	Marche arrière, essuie-vitre
18	Régulateur/ Limiteur de vitesse, rétroviseur dégivrant, lunette arrière, alerte de non-port de ceinture, aide au parking, multimédia
19	Feux de jour
20	Feux de stop
21	Injection, emplacement réservé pour des équipements complémentaires
22	Airbag
23	Suivant véhicule, coupure circuit GPL ou coupure circuit GPL et circuit carburant essence
24	Direction assistée

Numéro	Affectation
25	Emplacement réservé pour des équipements complémentaires
26	Indicateur de direction
27	Unité centrale habitacle
28	Unité centrale habitacle
29 et 31	Commande sous volant
30	Emplacement réservé pour des équipements complémentaires
32	Emplacement vide
33	Tableau de bord
34	Radio
35	Démarrreur
36	Essuie-vitre avant
37	Ventilation habitacle
38	Allume-cigares
39	Prise diagnostique et radio
40	Rétroviseur dégivrant
41	Rétroviseurs électriques

# TÉLÉCOMMANDE À RADIOFRÉQUENCE : piles

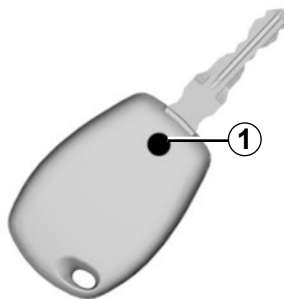

## Remplacement de la pile de la télécommande

Dévissez la vis **1** pour enlever le couvercle de la télécommande.

Les piles sont disponibles chez un Représentant de la marque, leur durée de vie est de deux ans environ.

Veillez à l'absence de trace d'encre sur la pile : risque de mauvais contact électrique.

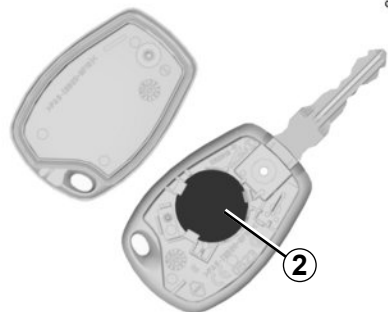

Remplacez la pile **2** en respectant la polarité gravée sur le couvercle.

**Nota** : lors du remplacement de la pile, veillez à ne pas toucher au circuit électronique situé dans le couvercle de clé.

Lors du remontage, assurez-vous que le couvercle soit bien clippé et que la vis soit correctement serrée.



Ne jetez pas vos piles usagées dans la nature, remettez-les à un organisme chargé de la collecte et du recyclage des piles.

## BATTERIE : dépannage (1/2)

### Pour éviter tout risque d'étincelle

- Assurez-vous que les « consommateurs d'énergie » (plafonniers, ...) sont coupés avant de débrancher ou de rebrancher une batterie ;
- lors de la charge, arrêtez le chargeur avant de connecter ou de déconnecter la batterie ;
- ne posez pas d'objet métallique sur la batterie pour ne pas créer de court-circuit entre les bornes ;
- attendez au moins une minute après une coupure moteur pour débrancher une batterie ;
- veillez à bien rebrancher les bornes d'une batterie après remontage.

### Branchement d'un chargeur

**Le chargeur doit être compatible avec une batterie de tension nominale de 12 volts.**

Ne débranchez pas la batterie quand le moteur tourne. **Conformez-vous aux instructions d'utilisation données par le fournisseur du chargeur de batterie que vous employez.**



Certaines batteries peuvent présenter des spécificités en terme de recharge, prenez conseil auprès de votre Représentant de la marque. Évitez tout risque d'étincelle qui pourrait entraîner immédiatement une explosion et procédez au chargement dans un local bien aéré.

Risque de blessures graves.



Manœuvrez la batterie avec précaution car elle contient de l'acide sulfurique qui ne doit pas entrer en contact avec les yeux ou la peau. Si un tel contact survient, rincez abondamment à l'eau si besoin consultez un médecin.

Tenez toute flamme, tout point incandescent et toute étincelle éloignés des éléments de la batterie : risque d'explosion.

Lors des interventions à proximité du moteur, celui-ci peut être chaud. De plus, le motoventilateur peut se mettre en route à tout instant.

Risque de blessures.



## BATTERIE : dépannage (2/2)

### Démarrage avec la batterie d'un autre véhicule

Pour démarrer, si vous devez utiliser la batterie d'un autre véhicule, procurez-vous des câbles électriques appropriés (section importante) chez un Représentant de la marque ou, si vous possédez déjà des câbles de démarrage, assurez-vous de leur bon état.

**Les deux batteries doivent avoir une tension nominale identique : 12 volts.** La batterie fournissant le courant doit avoir une capacité (ampère-heure, Ah) au moins égale à la batterie déchargée.

Assurez-vous qu'aucun contact n'existe entre les deux véhicules (risque de court-circuit lors de la liaison des pôles positifs) et que la batterie déchargée est bien branchée. Coupez le contact de votre véhicule.

Mettez le moteur du véhicule fournissant le courant en route et adoptez un régime moyen.

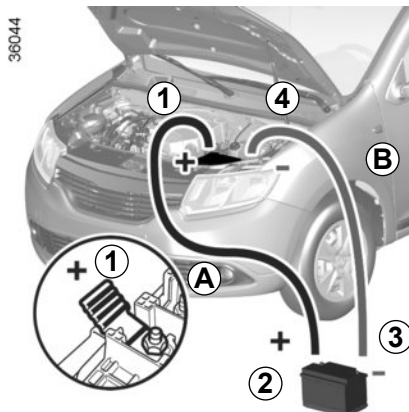

Fixez le câble positif (+) **A** sur la borne (+) **1** de la batterie déchargée, puis sur la borne (+) **2** de la batterie fournissant le courant.

Fixez le câble négatif (-) **B** sur la borne (-) **3** de la batterie fournissant le courant puis sur la borne (-) **4** de la batterie déchargée.

Démarré le moteur comme d'habitude. Dès qu'il tourne, débranchez les câbles **A** et **B** dans l'ordre inverse (**4-3-2-1**).



Vérifiez qu'il n'existe aucun contact entre les câbles **A** et **B**, et que le câble positif **A** n'est pas en contact avec un élément métallique du véhicule fournissant le courant.

Risque de blessures graves et/ou d'endommagement du véhicule.

# BALAIS D'ESSUIE-VITRES

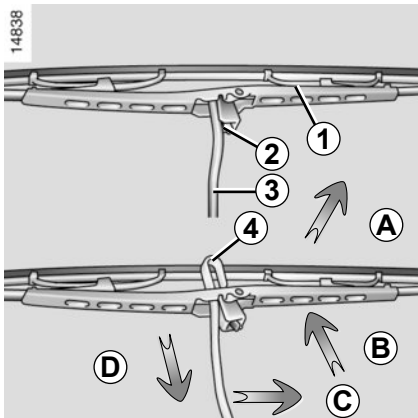

## Remplacement des balais d'essuie-vitre avant 1

- Contact coupé, soulevez le bras d'essuie-vitre 3 ;
- faites pivoter le balai jusqu'à l'horizontale (mouvement A) ;
- pressez la languette 2 et faites glisser le balai d'essuie-vitre vers le bas jusqu'à dégager le crochet 4 du bras d'essuie-vitre (mouvement D) ;
- décalez le balai (mouvement C) puis remontez-le (mouvement B) pour le dégager.

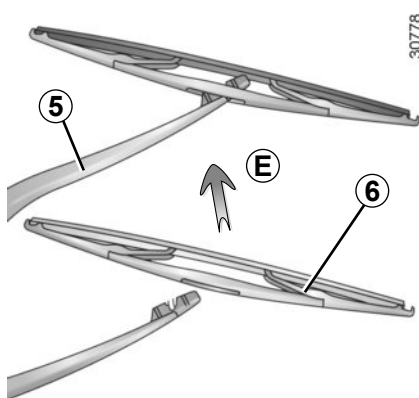

## Remplacement du balai d'essuie-vitre arrière 6

- Contact coupé, soulevez le bras d'essuie-vitre 5 ;
- faites pivoter le balai 6 jusqu'à rencontrer une résistance ;
- dégagez le balai en tirant sur celui-ci (mouvement E).

## Remontage d'un balai d'essuie-vitre avant ou arrière

Pour remonter le balai d'essuie-vitre procédez en sens inverse. Assurez-vous du bon verrouillage du balai.

Surveillez l'état des balais d'essuie-vitre. Leur durée de vie dépend de vous :

- nettoyez les balais, le pare-brise et la lunette arrière régulièrement avec de l'eau savonneuse ;
- ne les utilisez pas lorsque le pare-brise ou la lunette arrière sont secs ;
- décollez-les du pare-brise ou de la lunette arrière lorsqu'ils n'ont pas fonctionné depuis longtemps.



- Par temps de gel, assurez-vous que les balais d'essuie-vitre ne sont pas immobilisés par le givre (risque d'échauffement du moteur).
- Surveillez l'état des balais. Il sont à changer dès que leur efficacité diminue : environ tous les ans.

Durant le changement du balai, lorsque celui-ci est retiré, veillez à ne pas laisser le bras retomber sur la vitre : risque de casser la vitre.

## REMORQUAGE : dépannage (1/2)

Le volant ne doit pas être verrouillé ; la clé de contact doit être sur la position « M » (allumage) permettant la signalisation (feux « Stop », feux de détresse...). La nuit le véhicule doit être éclairé.

De plus, il est impératif de respecter les conditions de remorquage définies dans la législation du pays et, si vous êtes le véhicule tractant, de ne pas dépasser le poids remorquable de votre véhicule. Adressez-vous à un Représentant de la marque.



- Utilisez une barre de remorquage rigide. En cas d'utilisation de corde ou de câble (lorsque la législation l'autorise), le véhicule tracté doit être apte au freinage.
- Il ne faut pas remorquer un véhicule dont l'aptitude au roulage est altérée.
- Évitez les à-coups à l'accélération et au freinage qui pourraient endommager le véhicule.
- Dans tous les cas, il est conseillé de ne pas dépasser **25 km/h**.



Ne retirez pas la clé du contacteur de démarrage pendant le remorquage.



Moteur arrêté, les assistances de direction et de freinage ne sont plus opérationnelles.

## REMORQUAGE : dépannage (2/2)

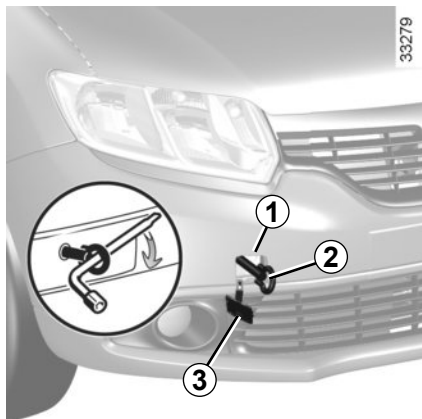

**Utilisez exclusivement les points de remorquage avant 1 et arrière 5.**

Ces points de remorquage ne peuvent être utilisés qu'en traction, en aucun cas ils ne doivent servir pour soulever directement ou indirectement le véhicule.

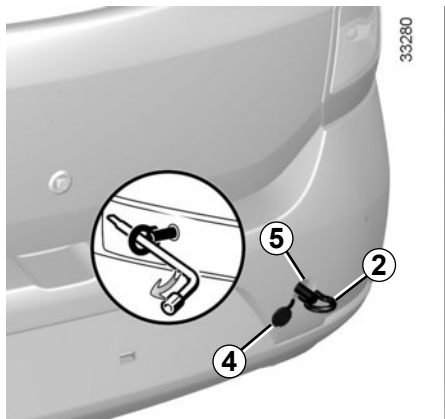

### **Accès aux points de remorquage**

Déclipez le cache **3** ou **4** en passant un outil plat sous le cache.

**Vissez l'anneau de remorquage 2 au maximum** : dans un premier temps, à la main jusqu'en butée, puis terminez en bloquant à l'aide de la clé de roue.

Utilisez exclusivement l'anneau de remorquage **2** et la clé de roue situés dans le coffre (reportez-vous au paragraphe « Outils » en chapitre 5).



Ne laissez jamais les outils pêle-mêle dans le véhicule : risque de projections lors d'un freinage.

# PRÉÉQUIPEMENT RADIO



Si votre véhicule n'est pas équipé d'un système audio, vous disposez d'un pré-équipement composé d'emplacements pour :

- la radio **1** ;
- les haut-parleurs de portes **2**.

Pour l'installation d'un équipement, consultez un Représentant de la marque.

## Emplacement radio **1**

Déclipez et déposez le vide-poches **1**.



## Emplacement haut-parleur avant **2** ou arrière **3**

Déclipez le cache **2** ou **3** à l'aide d'un outil de type tournevis plat.



- Dans tous les cas, il est très important de suivre précisément les instructions portées sur la notice de l'équipement.
- Les caractéristiques des supports et câblages (disponibles dans le réseau de la marque) varient en fonction du niveau d'équipement de votre véhicule et du type de votre radio.  
Pour connaître leur référence, consultez votre Représentant de la marque.
- Toute intervention sur le circuit électrique du véhicule ou de la radio ne peut être réalisée que par un Représentant de la marque : un branchement incorrect pourrait entraîner la détérioration de l'installation électrique et/ou des organes qui y sont connectés.



### Accessoires électriques et électroniques

Avant d'installer ce type d'accessoire, assurez-vous que celui-ci est compatible avec votre véhicule. Prenez conseil auprès d'un Représentant de la marque.

Ne branchez que des accessoires d'une puissance maximale de 120 Watts. **Risque d'incendie.**

Toute intervention sur le circuit électrique du véhicule ne peut être réalisée que par un Représentant de la marque car un branchement incorrect pourrait entraîner la détérioration de l'installation électrique et/ou des organes qui y sont connectés.

En cas de montage ultérieur d'équipement électrique assurez-vous que l'installation est bien protégée par un fusible. Faites-vous préciser l'ampérage et la localisation de ce fusible.

### Utilisation d'appareils émetteurs/récepteurs (téléphones, appareils CB).

Les téléphones et appareils CB équipés d'antenne intégrée peuvent créer des interférences avec les systèmes électroniques équipant le véhicule d'origine, il est recommandé de n'utiliser que des appareils avec antenne extérieure. **Par ailleurs, nous vous rappelons la nécessité de respecter la législation en vigueur concernant l'utilisation de ces appareils.**

### Montage ultérieur d'accessoires

Si vous souhaitez faire installer des accessoires sur le véhicule : consultez un Représentant de la marque. De plus, afin d'assurer le bon fonctionnement de votre véhicule et d'éviter tout risque de nature à porter atteinte à votre sécurité, nous vous conseillons d'utiliser des accessoires spécifiés, adaptés à votre véhicule et qui seuls sont garantis par le constructeur.

Si vous utilisez une canne antivol, fixez-la uniquement sur la pédale de frein.

### Gêne à la conduite

Côté conducteur, n'utilisez impérativement que des surtapis adaptés au véhicule, s'accrochant aux éléments préinstallés et vérifiez régulièrement leur fixation. Ne superposez pas plusieurs tapis. **Risque de coincement des pédales.**

## ANOMALIES DE FONCTIONNEMENT (1/5)

Les conseils suivants vous permettent de vous dépanner rapidement et provisoirement ; par sécurité consultez dès que possible un Représentant de la marque.

<b>Vous actionnez le démarreur</b>	<b>CAUSES POSSIBLES</b>	<b>QUE FAIRE</b>
Les lampes témoins faiblissent ou ne s'allument pas, le démarreur ne tourne pas.	Cosses de batterie mal serrées, débranchées ou oxydées.	Resserrez-les, rebranchez-les ou nettoyez-les si elles sont oxydées.
	Batterie déchargée ou hors d'usage.	Branchez une autre batterie sur la batterie défaillante. Reportez-vous au paragraphe « Batterie : dépannage » en chapitre 5 ou remplacez la batterie si nécessaire. Ne poussez pas le véhicule si la colonne de direction est verrouillée.
Le moteur ne veut pas démarrer.	Conditions de démarrage non remplies.	Reportez-vous au paragraphe « Démarrage/arrêt du moteur » en chapitre 2.
La colonne de direction reste verrouillée.	Volant bloqué.	Pour déverrouiller, manœuvrez légèrement clé et volant (reportez-vous au paragraphe « Contacteur de démarrage » en chapitre 2).

## ANOMALIES DE FONCTIONNEMENT (2/5)

Sur route	CAUSES POSSIBLES	QUE FAIRE	
Vibrations.	Pneumatiques mal gonflés ou mal équilibrés ou endommagés.	Vérifiez la pression des pneumatiques ; si ce n'est pas la cause, faites vérifier leur état par un Représentant de la marque.	
Bouillonnement dans le bocal de liquide de refroidissement.	Panne mécanique : joint de culasse détérioré, pompe à eau défectueuse.	Arrêtez le moteur. Faites appel à un Représentant de la marque.	
	Motoventilateur en panne.	Faites appel à un Représentant de la marque.	
Fumée sous capot moteur.	Court-circuit ou fuite du circuit de refroidissement.	Arrêtez-vous, coupez le contact, éloignez-vous du véhicule et faites appel à un Représentant de la marque.	
Le témoin de pression d'huile s'allume :			
	en virage ou au freinage	Le niveau d'huile moteur est trop bas.	Ajoutez de l'huile moteur (reportez-vous au paragraphe « Niveau huile moteur : appoint, remplissage » en chapitre 4).
	au ralenti	Pression d'huile faible.	Rejoignez un Représentant de la marque le plus proche.
Le témoin de pression d'huile tarde à s'éteindre ou reste allumé à l'accélération.	Manque de pression d'huile.	Arrêtez-vous : faites appel à un Représentant de la marque	



## ANOMALIES DE FONCTIONNEMENT (3/5)

Sur route	CAUSES POSSIBLES	QUE FAIRE
Fumée blanche anormale à l'échappement	Panne mécanique : joint de culasse détérioré ou	Arrêtez le moteur. Faites appel à un Représentant de la marque.
	Ceci n'est pas obligatoirement une anomalie, la fumée provient de la régénération du filtre à particules	Reportez-vous au paragraphe « Particularité des versions diesel » en chapitre 2.
La direction assistée devient dure.	Courroie cassée.	Faites remplacer la courroie.
	Manque d'huile de direction assistée	Pour les opérations d'entretien de la direction assistée, adressez-vous à un Représentant de la marque.



**Radiateur** : Dans le cas d'un important manque de liquide de refroidissement n'oubliez pas qu'il ne faut jamais faire le plein avec du liquide de refroidissement froid lorsque le moteur est très chaud. Après toute intervention sur le véhicule ayant nécessité la vidange, même partielle, du circuit de refroidissement, ce dernier doit être rempli d'un mélange neuf convenablement dosé. Nous vous rappelons qu'il est impératif de n'utiliser qu'un produit sélectionné par nos services techniques.

## ANOMALIES DE FONCTIONNEMENT (4/5)

Sur route	CAUSES POSSIBLES	QUE FAIRE
Sifflement	Antenne de toit mal positionnée..	Orientez l'antenne..
Le moteur chauffe. Le témoin de température de liquide de refroidissement s'allume.	Panne du motoventilateur.	Stoppez le véhicule, arrêtez le moteur et faites appel à un Représentant de la marque.
	Fuites de liquide de refroidissement.	Stoppez le véhicule, arrêtez le moteur et vérifiez le bocal de liquide de refroidissement : il doit contenir du liquide. S'il n'en contient pas, consultez un Représentant de la marque le plus tôt possible.
Témoin d'alerte vidange moteur reste allumé après la vidange	Réinitialisation de l'alerte après vidange non effectuée.	Réinitialisez l'alerte après vidange moteur, reportez-vous au paragraphe « Ordinateur de bord » en chapitre 1.



**Radiateur** : Dans le cas d'un important manque de liquide de refroidissement n'oubliez pas qu'il ne faut jamais faire le plein avec du liquide de refroidissement froid lorsque le moteur est très chaud. Après toute intervention sur le véhicule ayant nécessité la vidange, même partielle, du circuit de refroidissement, ce dernier doit être rempli d'un mélange neuf convenablement dosé. Nous vous rappelons qu'il est impératif de n'utiliser qu'un produit sélectionné par nos services techniques.

## ANOMALIES DE FONCTIONNEMENT (5/5)

Appareillage électrique	CAUSES POSSIBLES	QUE FAIRE
L'essuie-vitre ne fonctionne pas.	Balais d'essuie-vitres collés.	Décollez les balais avant d'utiliser l'essuie-vitre.
	Circuit électrique défectueux.	Consultez un Représentant de la marque.
L'essuie-vitre ne s'arrête plus.	Commandes électriques défectueuses.	Consultez un Représentant de la marque.
Fréquence plus rapide des feux clignotants.	Lampe grillée.	Remplacez la lampe.
Les feux clignotants ne fonctionnent plus.	Circuit électrique défectueux.	Consultez un Représentant de la marque.
Les projecteurs ne s'allument ou ne s'éteignent plus.	Circuit électrique ou commande défectueux.	Consultez un Représentant de la marque.
Traces de condensation dans les feux.	Ceci n'est pas une anomalie. La présence de trace de condensation est un phénomène naturel lié aux variations de température.  Ces traces disparaîtront rapidement lors de l'utilisation des feux.	

# Chapitre 6 : Caractéristiques techniques

Plaques d'identification véhicule . . . . .	6.2
Plaque d'identification moteur . . . . .	6.3
Caractéristiques moteurs. . . . .	6.4
Dimensions . . . . .	6.5
Dimensions . . . . .	6.6
Dimensions . . . . .	6.7
Masses (en Kg) . . . . .	6.8
Pièces de rechange et réparations . . . . .	6.11
Justificatifs d'entretien . . . . .	6.12
Contrôle anticorrosion . . . . .	6.18



# PLAQUES D'IDENTIFICATION MOTEUR

33293

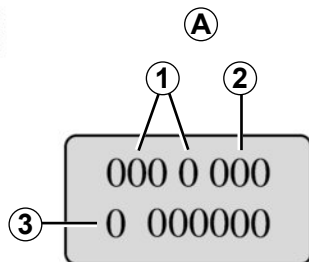

Les indications figurant sur la plaque moteur ou l'étiquette A sont à rappeler dans toutes vos lettres ou commandes.

(emplacement différent suivant motorisation)

- 1 Type du moteur.
- 2 Indice du moteur.
- 3 Numéro du moteur.

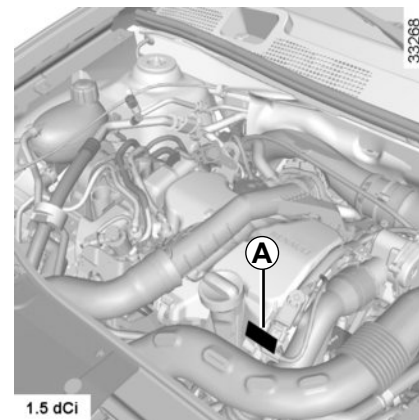
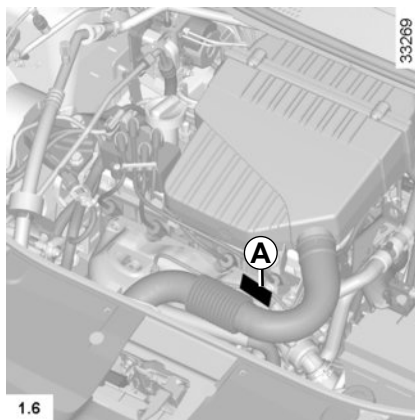
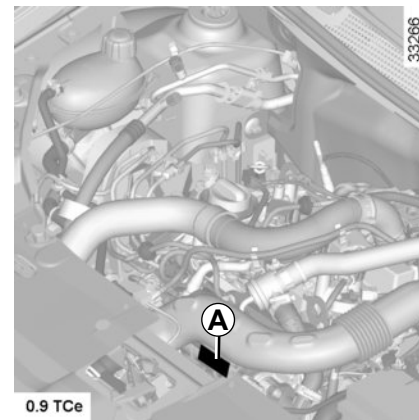
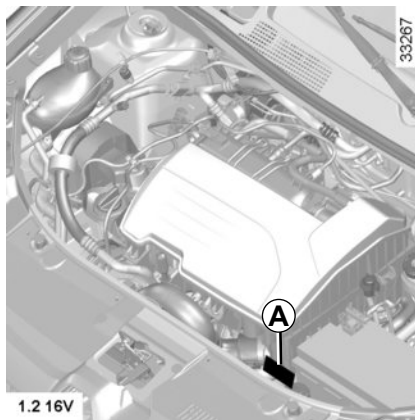

## CARACTÉRISTIQUES MOTEURS

Versions	0.9 TCe	1.2 16V	1.6	1.5 dCi
<b>Type moteur</b> (voir plaque moteur)	H4B Turbo	D4F	K7M	K9K Turbo
<b>Cylindrée (cm<sup>3</sup>)</b>	899	1 149	1 598	1 461
<b>Type de carburant</b> <b>Indice d'Octane</b>	<p>Carburant sans plomb <b>impérativement</b>, d'indice d'octane tel que précisé sur l'étiquette située dans la trappe à carburant.            À défaut, possibilité d'utiliser ponctuellement du carburant sans plomb :</p> <ul style="list-style-type: none"> <li>– d'Indice d'Octane 91 pour une étiquette indiquant 95, 98 ;</li> <li>– d'Indice d'Octane 87 pour une étiquette indiquant 91, 95, 98.</li> </ul>			<p>Gazole</p> <p>L'étiquette située dans la trappe à carburant vous indique les carburants autorisés.</p>
<b>Bougies</b>	<p>N'utilisez que les bougies spécifiées pour le moteur de votre véhicule.</p> <p>Leur type doit être indiqué sur une étiquette collée dans le compartiment moteur, sinon consultez le Représentant de la marque.</p> <p>Le montage de bougies non spécifiées peut entraîner la détérioration de votre moteur.</p>			

# DIMENSIONS (en mètres) (1/3)

36054

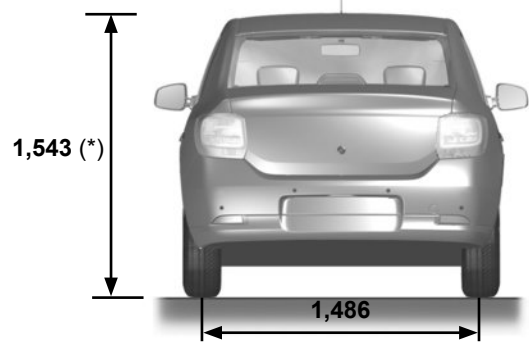
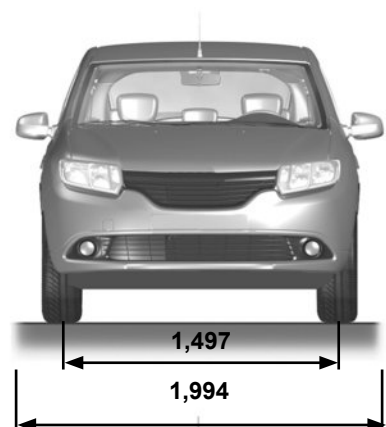
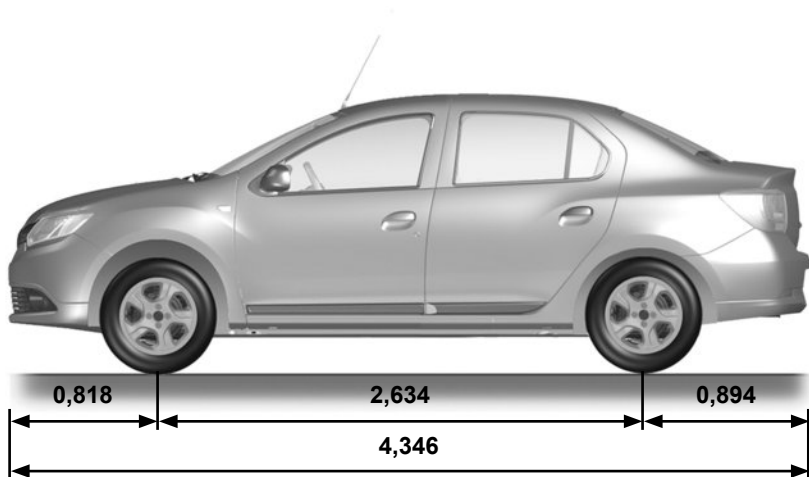

(\*) à vide



## DIMENSIONS (en mètres) (2/3)

36092

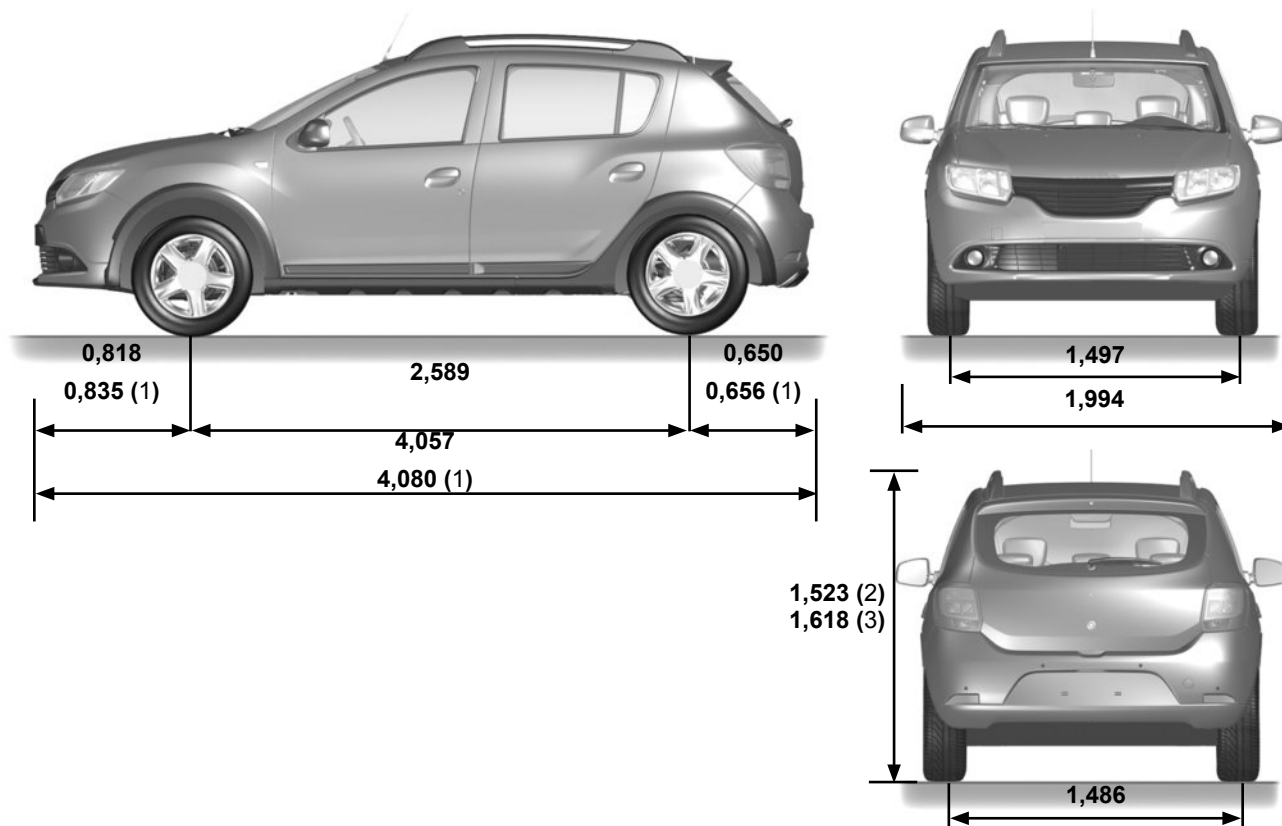

(1) suivant véhicule

(2) à vide, sans barres de toit

(3) à vide, avec barres de toit

6.6

## DIMENSIONS (en mètres) (3/3)

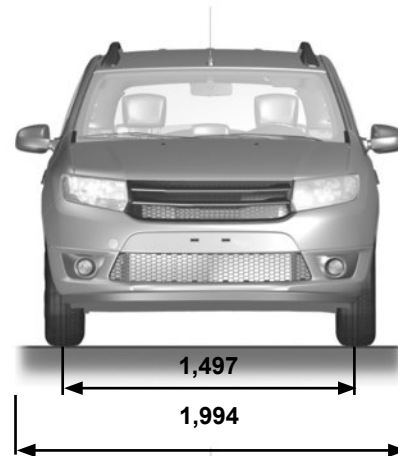
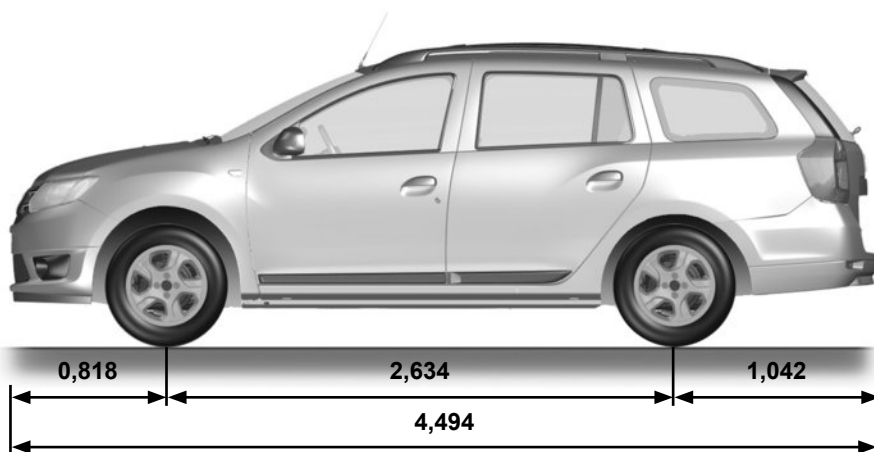

1,519 (1)  
1,550 (2)

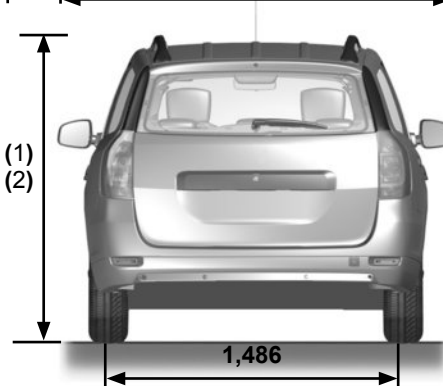

(1) à vide, sans barres de toit

(2) à vide, avec barres de toit

## MASSES (en kg) (1/3)

Les masses indiquées sont celles d'un véhicule de base et sans option : elles varient en fonction de l'équipement de votre véhicule. Consultez un Représentant de la marque

Versions quatre portes	
<b>Masse Maximum Autorisée en Charge (MMAC)</b> <b>Masse Maximum Totale Autorisée (MMTA)</b> <b>Masse Totale Roulante (MTR)</b>	Masses indiquées sur la plaque constructeur (reportez-vous au paragraphe " Plaques d'identification " en chapitre 6).
<b>Masse Remorque Freinée*</b>	s'obtient par calcul : <b>MTR - MMAC</b>
<b>Masse Remorque non Freinée*</b>	520
<b>Charge admise sur le point d'attelage*</b>	75
<b>Charge admise sur le toit avec un dispositif de portage</b>	80 (y compris dispositifs de portage)

### \* Charge remorquable (Remorquage de caravane, bateau, ...)

Le remorquage est interdit lorsque le calcul MTR - MMAC est égal à zéro ou lorsque la MTR est égale à zéro (ou n'est pas renseignée) sur la plaque constructeur.

– Il est important de respecter les conditions de remorquage admises par la législation locale et, notamment, celles définies par le code de la route. Pour toute adaptation d'attelage adressez-vous à votre Représentant de la marque.

– Dans le cas d'un véhicule attelé, **la masse totale roulante (véhicule + remorque) ne doit jamais être dépassée**. Cependant est toléré :

- un dépassement de la MMTA arrière dans la limite de 15 %,
- un dépassement de la MMAC dans la limite de 10 % ou 100 kg (à la première de ces deux limites atteinte).

Dans les deux cas, la vitesse maximum de l'ensemble roulant ne doit pas dépasser 100 km/h et la pression des pneumatiques doit être augmentée de 0,2 bar (3 PSI).

– Le rendement moteur et l'aptitude en côte diminuant avec l'altitude, nous préconisons de réduire la charge maximum de 10 % à 1 000 mètres, puis 10 % supplémentaires à chaque palier de 1 000 mètres.

### Report de charge (suivant législation locale)

Lorsque la Masse Maxi Autorisée en Charge du véhicule n'est pas atteinte, il est possible de reporter jusqu'à 300 kg sur la remorque freinée dans la limite de la Masse Totale Roulante du véhicule.

## MASSES (en kg) (2/3)

Les masses indiquées sont celles d'un véhicule de base et sans option : elles varient en fonction de l'équipement de votre véhicule. Consultez un Représentant de la marque.

Versions cinq portes	
<b>Masse Maximum Autorisée en Charge (MMAC)</b> <b>Masse Maximum Totale Autorisée (MMTA)</b> <b>Masse Totale Roulante (MTR)</b>	Masses indiquées sur la plaque constructeur (reportez-vous au paragraphe " Plaques d'identification " en chapitre 6).
<b>Masse Remorque Freinée*</b>	s'obtient par calcul : <b>MTR - MMAC</b>
<b>Masse Remorque non Freinée*</b>	505
<b>Charge admise sur le point d'attelage*</b>	75 (58 pour les versions GPL )
<b>Charge admise sur le toit avec un dispositif de portage</b>	80 (y compris dispositifs de portage)

### \* Charge remorquable (Remorquage de caravane, bateau, ...)

Le remorquage est interdit lorsque le calcul  $MTR - MMAC$  est égal à zéro ou lorsque la MTR est égale à zéro (ou n'est pas renseignée) sur la plaque constructeur.

– Il est important de respecter les conditions de remorquage admises par la législation locale et, notamment, celles définies par le code de la route. Pour toute adaptation d'attelage adressez-vous à votre Représentant de la marque.

– Dans le cas d'un véhicule attelé, **la masse totale roulante (véhicule + remorque) ne doit jamais être dépassée**. Cependant est toléré :

– un dépassement de la MMTA arrière dans la limite de 15 %,

– un dépassement de la MMAC dans la limite de 10 % ou 100 kg (à la première de ces deux limites atteinte).

Dans les deux cas, la vitesse maximum de l'ensemble roulant ne doit pas dépasser 100 km/h et la pression des pneumatiques doit être augmentée de 0,2 bar (3 PSI).

– Le rendement moteur et l'aptitude en côte diminuant avec l'altitude, nous préconisons de réduire la charge maximum de 10 % à 1 000 mètres, puis 10 % supplémentaires à chaque palier de 1 000 mètres.

### Report de charge (suivant législation locale)

Lorsque la Masse Maxi Autorisée en Charge du véhicule n'est pas atteinte, il est possible de reporter jusqu'à 300 kg sur la remorque freinée dans la limite de la Masse Totale Roulante du véhicule.

## MASSES (en kg) (3/3)

Les masses indiquées sont celles d'un véhicule de base et sans option : elles varient en fonction de l'équipement de votre véhicule. Consultez un Représentant de la marque.

Versions break	
<b>Masse Maximum Autorisée en Charge (MMAC)</b> <b>Masse Maximum Totale Autorisée (MMTA)</b> <b>Masse Totale Roulante (MTR)</b>	Masses indiquées sur la plaque constructeur (reportez-vous au paragraphe " Plaques d'identification " en chapitre 6).
<b>Masse Remorque Freinée*</b>	s'obtient par calcul : <b>MTR - MMAC</b>
<b>Masse Remorque non Freinée*</b>	545
<b>Charge admise sur le point d'attelage*</b>	75
<b>Charge admise sur le toit avec un dispositif de portage</b>	80 (y compris dispositifs de portage)

### \* Charge remorquable (Remorquage de caravane, bateau, ...)

Le remorquage est interdit lorsque le calcul MTR - MMAC est égal à zéro ou lorsque la MTR est égale à zéro (ou n'est pas renseignée) sur la plaque constructeur.

- Il est important de respecter les conditions de remorquage admises par la législation locale et, notamment, celles définies par le code de la route. Pour toute adaptation d'attelage adressez-vous à votre Représentant de la marque.
- Dans le cas d'un véhicule attelé, **la masse totale roulante (véhicule + remorque) ne doit jamais être dépassée**. Cependant est toléré :
  - un dépassement de la MMTA arrière dans la limite de 15 %,
  - un dépassement de la MMAC dans la limite de 10 % ou 100 kg (à la première de ces deux limites atteinte).Dans les deux cas, la vitesse maximum de l'ensemble roulant ne doit pas dépasser 100 km/h et la pression des pneumatiques doit être augmentée de 0,2 bar (3 PSI).
- Le rendement moteur et l'aptitude en côte diminuant avec l'altitude, nous préconisons de réduire la charge maximum de 10 % à 1000 mètres, puis 10 % supplémentaires à chaque palier de 1000 mètres.

### Report de charge versions break (suivant législation locale)

Lorsque la Masse Maxi Autorisée en Charge du véhicule n'est pas atteinte, il est possible de reporter jusqu'à 340 kg sur la remorque freinée dans la limite de la Masse Totale Roulante du véhicule.

## PIÈCES DE RECHANGE ET RÉPARATIONS

Les pièces de rechange d'origine sont conçues sur la base d'un cahier des charges très strict et font l'objet de tests spécifiques. De ce fait, elles ont un niveau de qualité au moins équivalent à celles qui sont montées sur les véhicules neufs.

En utilisant systématiquement les pièces de rechange d'origine, vous avez l'assurance de préserver les performances de votre véhicule. En outre, les réparations effectuées dans le Réseau de la marque avec des pièces de rechange d'origine sont garanties selon les conditions données au dos de l'ordre de réparation.

# JUSTIFICATIFS D'ENTRETIEN (1/6)

VIN : .....

Date :                      Km :                      N° de facture :		Commentaires/divers
<b>Type d'intervention :</b> Révision <input type="checkbox"/> ..... <input type="checkbox"/>	<b>Tampon</b>	
<b>Contrôle anticorrosion :</b> OK <input type="checkbox"/> Non OK* <input type="checkbox"/> *Voir page spécifique		
Date :                      Km :                      N° de facture :		Commentaires/divers
<b>Type d'intervention :</b> Révision <input type="checkbox"/> ..... <input type="checkbox"/>	<b>Tampon</b>	
<b>Contrôle anticorrosion :</b> OK <input type="checkbox"/> Non OK* <input type="checkbox"/> *Voir page spécifique		
Date :                      Km :                      N° de facture :		Commentaires/divers
<b>Type d'intervention :</b> Révision <input type="checkbox"/> ..... <input type="checkbox"/>	<b>Tampon</b>	
<b>Contrôle anticorrosion :</b> OK <input type="checkbox"/> Non OK* <input type="checkbox"/> *Voir page spécifique		

# JUSTIFICATIFS D'ENTRETIEN (2/6)

VIN : .....

Date :                      Km :                      N° de facture :		Commentaires/divers
<b>Type d'intervention :</b> Révision <input type="checkbox"/> ..... <input type="checkbox"/>	<b>Tampon</b>	
<b>Contrôle anticorrosion :</b> OK <input type="checkbox"/> Non OK* <input type="checkbox"/> *Voir page spécifique		
Date :                      Km :                      N° de facture :		Commentaires/divers
<b>Type d'intervention :</b> Révision <input type="checkbox"/> ..... <input type="checkbox"/>	<b>Tampon</b>	
<b>Contrôle anticorrosion :</b> OK <input type="checkbox"/> Non OK* <input type="checkbox"/> *Voir page spécifique		
Date :                      Km :                      N° de facture :		Commentaires/divers
<b>Type d'intervention :</b> Révision <input type="checkbox"/> ..... <input type="checkbox"/>	<b>Tampon</b>	
<b>Contrôle anticorrosion :</b> OK <input type="checkbox"/> Non OK* <input type="checkbox"/> *Voir page spécifique		



# JUSTIFICATIFS D'ENTRETIEN (3/6)

VIN : .....

Date :                      Km :                      N° de facture :		Commentaires/divers
<b>Type d'intervention :</b> Révision <input type="checkbox"/> ..... <input type="checkbox"/> <hr/> <b>Contrôle anticorrosion :</b> OK <input type="checkbox"/> Non OK* <input type="checkbox"/> *Voir page spécifique	<b>Tampon</b>	
<b>Type d'intervention :</b> Révision <input type="checkbox"/> ..... <input type="checkbox"/> <hr/> <b>Contrôle anticorrosion :</b> OK <input type="checkbox"/> Non OK* <input type="checkbox"/> *Voir page spécifique	<b>Tampon</b>	
<b>Type d'intervention :</b> Révision <input type="checkbox"/> ..... <input type="checkbox"/> <hr/> <b>Contrôle anticorrosion :</b> OK <input type="checkbox"/> Non OK* <input type="checkbox"/> *Voir page spécifique	<b>Tampon</b>	

# JUSTIFICATIFS D'ENTRETIEN (4/6)

VIN : .....

Date :                      Km :                      N° de facture :		Commentaires/divers
<b>Type d'intervention :</b> Révision <input type="checkbox"/> ..... <input type="checkbox"/>	<b>Tampon</b>	
<b>Contrôle anticorrosion :</b> OK <input type="checkbox"/> Non OK* <input type="checkbox"/> *Voir page spécifique		
Date :                      Km :                      N° de facture :		Commentaires/divers
<b>Type d'intervention :</b> Révision <input type="checkbox"/> ..... <input type="checkbox"/>	<b>Tampon</b>	
<b>Contrôle anticorrosion :</b> OK <input type="checkbox"/> Non OK* <input type="checkbox"/> *Voir page spécifique		
Date :                      Km :                      N° de facture :		Commentaires/divers
<b>Type d'intervention :</b> Révision <input type="checkbox"/> ..... <input type="checkbox"/>	<b>Tampon</b>	
<b>Contrôle anticorrosion :</b> OK <input type="checkbox"/> Non OK* <input type="checkbox"/> *Voir page spécifique		

# JUSTIFICATIFS D'ENTRETIEN (5/6)

VIN : .....

Date :                      Km :                      N° de facture :		Commentaires/divers
<b>Type d'intervention :</b> Révision <input type="checkbox"/> ..... <input type="checkbox"/> <hr/> <b>Contrôle anticorrosion :</b> OK <input type="checkbox"/> Non OK* <input type="checkbox"/> *Voir page spécifique	<b>Tampon</b>	
<b>Type d'intervention :</b> Révision <input type="checkbox"/> ..... <input type="checkbox"/> <hr/> <b>Contrôle anticorrosion :</b> OK <input type="checkbox"/> Non OK* <input type="checkbox"/> *Voir page spécifique	<b>Tampon</b>	
<b>Type d'intervention :</b> Révision <input type="checkbox"/> ..... <input type="checkbox"/> <hr/> <b>Contrôle anticorrosion :</b> OK <input type="checkbox"/> Non OK* <input type="checkbox"/> *Voir page spécifique	<b>Tampon</b>	

# JUSTIFICATIFS D'ENTRETIEN (6/6)

VIN : .....

Date :                      Km :                      N° de facture :		Commentaires/divers
<b>Type d'intervention :</b> Révision <input type="checkbox"/> ..... <input type="checkbox"/> <hr/> <b>Contrôle anticorrosion :</b> OK <input type="checkbox"/> Non OK* <input type="checkbox"/> *Voir page spécifique	<b>Tampon</b>	
<b>Type d'intervention :</b> Révision <input type="checkbox"/> ..... <input type="checkbox"/> <hr/> <b>Contrôle anticorrosion :</b> OK <input type="checkbox"/> Non OK* <input type="checkbox"/> *Voir page spécifique	<b>Tampon</b>	
<b>Type d'intervention :</b> Révision <input type="checkbox"/> ..... <input type="checkbox"/> <hr/> <b>Contrôle anticorrosion :</b> OK <input type="checkbox"/> Non OK* <input type="checkbox"/> *Voir page spécifique	<b>Tampon</b>	

# CONTRÔLE ANTICORROSION (1/6)

Dans le cas où la poursuite de la garantie est conditionnée par une réparation, celle-ci est indiquée ci-dessous.

VIN : .....

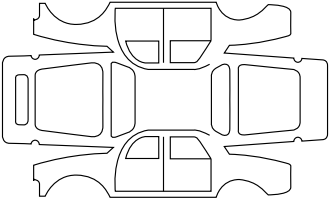
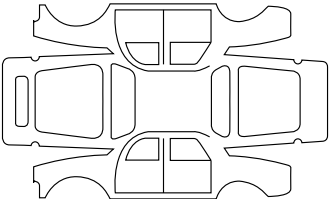
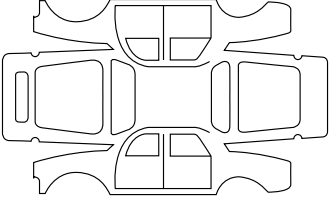
Réparation pour corrosion à effectuer :		<b>Tampon</b>
Date de réparation :		
Réparation à effectuer :		<b>Tampon</b>
Date de réparation :		
Réparation à effectuer :		<b>Tampon</b>
Date de réparation :		

# CONTRÔLE ANTICORROSION (2/6)

Dans le cas où la poursuite de la garantie est conditionnée par une réparation, celle-ci est indiquée ci-dessous.

VIN : .....

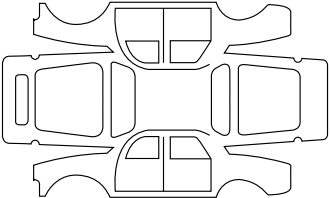
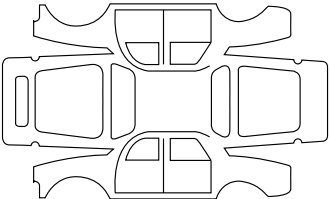
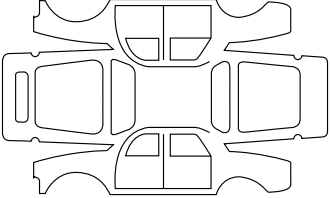
Réparation pour corrosion à effectuer :		<b>Tampon</b>
Date de réparation :		
Réparation à effectuer :		<b>Tampon</b>
Date de réparation :		
Réparation à effectuer :		<b>Tampon</b>
Date de réparation :		

# CONTRÔLE ANTICORROSION (3/6)

Dans le cas où la poursuite de la garantie est conditionnée par une réparation, celle-ci est indiquée ci-dessous.

VIN : .....

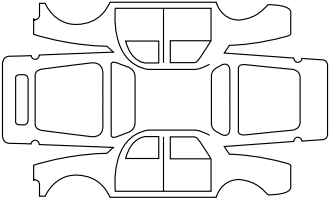
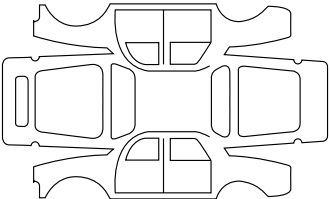
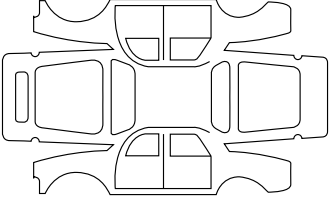
Réparation pour corrosion à effectuer :		<b>Tampon</b>
Date de réparation :		
Réparation à effectuer :		<b>Tampon</b>
Date de réparation :		
Réparation à effectuer :		<b>Tampon</b>
Date de réparation :		

# CONTRÔLE ANTICORROSION (4/6)

Dans le cas où la poursuite de la garantie est conditionnée par une réparation, celle-ci est indiquée ci-dessous.

VIN : .....

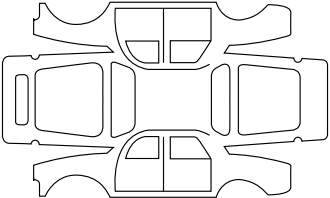
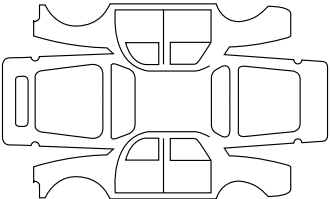
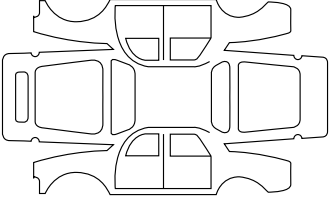
Réparation pour corrosion à effectuer :		<b>Tampon</b>
Date de réparation :		
Réparation à effectuer :		<b>Tampon</b>
Date de réparation :		
Réparation à effectuer :		<b>Tampon</b>
Date de réparation :		



# CONTRÔLE ANTICORROSION (5/6)

Dans le cas où la poursuite de la garantie est conditionnée par une réparation, celle-ci est indiquée ci-dessous.

VIN : .....

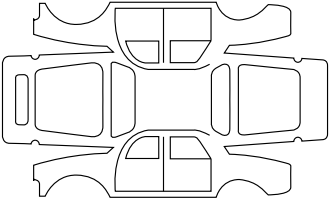
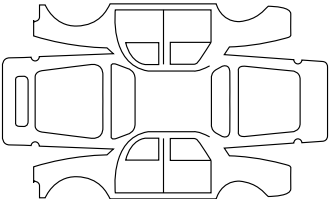
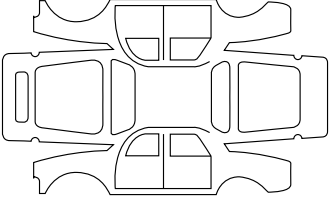
Réparation pour corrosion à effectuer :		<b>Tampon</b>
Date de réparation :		
Réparation à effectuer :		<b>Tampon</b>
Date de réparation :		
Réparation à effectuer :		<b>Tampon</b>
Date de réparation :		

# CONTRÔLE ANTICORROSION (6/6)

Dans le cas où la poursuite de la garantie est conditionnée par une réparation, celle-ci est indiquée ci-dessous.

VIN : .....

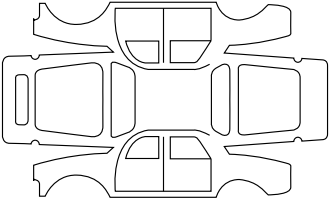
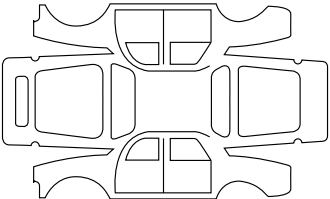
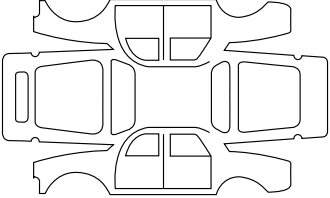
Réparation pour corrosion à effectuer :		<b>Tampon</b>
Date de réparation :		
Réparation à effectuer :		<b>Tampon</b>
Date de réparation :		
Réparation à effectuer :		<b>Tampon</b>
Date de réparation :		



# INDEX ALPHABÉTIQUE (1/5)

## A

A.S.R. (antipatinage).....	2.16 → 2.19
accessoires.....	5.37
aérateurs.....	3.2 – 3.3
afficheur.....	1.50 – 1.51
aide au démarrage en côte.....	2.16 → 2.19
aide au parking.....	2.27 – 2.28
air conditionné.....	3.4 → 3.11
airbag.....	1.19 → 1.24
activation airbags passager avant.....	1.40
désactivation airbag passager avant.....	1.38
alarme sonore.....	1.8 – 1.9, 1.57
alarme sonore de survitesse.....	1.50
allume-cigares.....	3.22
aménagements.....	3.18 → 3.21
ampoules	
remplacement.....	5.14 → 5.23
anneaux d'arrimage.....	1.28 → 1.30
anneaux de remorquage.....	5.6 – 5.7, 5.34 – 5.35
anomalies de fonctionnement.....	5.38 → 5.47
antibrouillards.....	1.58
antipatinage : A.S.R.....	2.16 → 2.19
antipollution	
conseils.....	2.11 → 2.13
antivol (contacteur).....	2.2
appareils de contrôle.....	1.12, 1.46 → 1.58
appuis-tête.....	1.10, 3.23
assistance au freinage d'urgence.....	2.16 → 2.19, 2.19
assistance de direction.....	2.15, 4.9
avertisseur sonore.....	1.60
avertisseurs lumineux.....	1.60

## B

balais d'essuie-vitres.....	5.33
banquette arrière.....	3.24 – 3.25
barres de toit.....	3.34

batterie.....	4.10
dépannage.....	5.31 – 5.32
boîte à gants.....	3.18
bouchon de réservoir carburant.....	1.63

## C

cache-bagages.....	3.31
capacité du réservoir carburant.....	1.63
capacités organes mécaniques.....	4.3
capot moteur.....	4.2
caractéristiques moteurs.....	6.4
caractéristiques techniques.....	6.2, 6.4, 6.11
caravanage.....	6.8 → 6.10
carburant	
conseils d'économie.....	2.11 → 2.13
qualité.....	1.63, 6.4
remplissage.....	1.64
catalyseur.....	2.4
ceintures de sécurité.....	1.13 → 1.24
cendriers.....	3.22
changement de carburant en roulage.....	2.6 → 2.8
changement de lampes.....	5.14 → 5.23
changement de roue.....	5.9 – 5.10
changement de vitesses.....	2.9
charge admise sur le toit.....	6.8 → 6.10
charges remorquables.....	6.8 → 6.10
chauffage.....	3.2 → 3.11
clé d'enjoliveur.....	5.6 – 5.7, 5.7
clé de roue.....	5.6 – 5.7, 5.7
clé/télécommande à radiofréquence	
utilisation.....	1.2, 1.4
clés.....	1.2 → 1.4
clignotants.....	1.60, 5.14 – 5.15
climatisation.....	3.2 → 3.11
coffre à bagages.....	3.26 – 3.27
commande intégrée de téléphone mains-libres.....	3.35

# INDEX ALPHABÉTIQUE (2/5)

commandes .....	1.42 – 1.43
condamnation automatique des ouvrants en roulage .....	1.7
condamnation des portes .....	1.5 – 1.6, 1.8
conditionnement d'air .....	3.4 → 3.11
conduite .....	2.2 → 2.5, 2.11 → 2.13, 2.15 → 2.28
conseils pratiques .....	1.67, 5.14 → 5.16, 5.38 → 5.47
contacteur de démarrage .....	2.2
contrôle anticorrosion .....	6.18 → 6.23
contrôle dynamique de conduite : ESC .....	2.16 → 2.19
coussin gonflable	
airbag .....	1.19 → 1.24
crevaison .....	5.2, 5.9 – 5.10
cric .....	5.6 – 5.7, 5.9 – 5.10

## D

dégivrage	
vitre arrière .....	1.62
dégivrage/désembuage de pare-brise .....	3.7 → 3.10
démarrage .....	2.2 – 2.3
désactivation airbag passager avant .....	1.38
désembuage	
pare-brise .....	3.6 → 3.10
vitre arrière .....	3.7 → 3.10
dimensions .....	6.5 → 6.7, 6.6 – 6.7, 6.7
direction assistée .....	2.15, 4.9
dispositifs complémentaires à la ceinture avant .....	1.19 → 1.22
dispositifs de protection latérale .....	1.23
dispositifs de retenue complémentaires .....	1.24
dispositifs de retenue enfants .....	1.25 → 1.40

## E

éclairage :	
extérieur .....	1.57 – 1.58, 5.14 → 5.23
intérieur .....	3.16, 5.24 – 5.25
économies de carburant .....	2.11 → 2.13
enjoliveurs .....	5.8

entretien :	
carrosserie .....	4.12 – 4.13
garnitures intérieures .....	4.14 – 4.15
mécanique .....	4.3, 4.7 → 4.9, 6.12 → 6.17
environnement .....	2.14
équipements multimédia .....	3.35
ESC : Contrôle dynamique de conduite .....	2.16 → 2.19
essuie-vitres .....	1.61 – 1.62, 5.33
balais .....	5.33

## F

fermeture des portes .....	1.8 – 1.9
feux :	
de brouillard .....	1.58, 5.16
de croisement .....	1.57, 5.14 – 5.15, 5.15
de détresse .....	1.60
de direction .....	1.60, 5.14 – 5.15, 5.15
de position .....	1.57, 5.14 – 5.15, 5.15
de recul .....	5.17
de route .....	1.57, 5.14 – 5.15, 5.15
de stop .....	5.17 – 5.18
réglage .....	1.59
filet de séparation .....	3.32 – 3.33
filtre	
à gazole .....	1.67
filtre :	
à particules .....	2.5
frein à main .....	2.15
freinage d'urgence .....	2.16 → 2.19
fusibles .....	5.27 → 5.29

## G

galerie	
barres de toit .....	3.34
garnitures intérieures	
entretien .....	4.14 – 4.15

# INDEX ALPHABÉTIQUE (3/5)

gonflage des pneumatiques ..... 4.11  
GPL 1.25, 1.65 – 1.66, 2.3, 2.6 → 2.8, 5.27 → 5.29, 6.9 – 6.10

## H

haut-parleurs  
  emplacement ..... 5.36  
heure ..... 1.12  
huile moteur ..... 4.3 → 4.6

## I

identification du véhicule ..... 6.2  
incidents  
  anomalies de fonctionnement ..... 5.38 → 5.47  
indicateurs :  
  de direction ..... 1.60  
  de tableau de bord ..... 1.50 → 1.56  
installation radio ..... 5.36  
Isofix ..... 1.28 → 1.37

## J

jauge d'huile moteur ..... 4.3 → 4.6  
justificatifs d'entretien ..... 6.12 → 6.17

## K

kit de gonflage des pneumatiques ..... 5.3 → 5.5  
klaxon ..... 1.60

## L

lampes  
  remplacement ..... 5.14 → 5.23  
lavage ..... 4.12 – 4.13  
lave-vitre ..... 1.61, 4.8  
lave-vitres ..... 1.62  
levage du véhicule  
  changement de roue ..... 5.9 – 5.10  
lève-vitres ..... 3.12 → 3.15

levier de vitesses ..... 2.9  
limiteur de vitesse ..... 2.20 → 2.22  
liquide de freins ..... 4.7  
liquide de refroidissement moteur ..... 4.8  
lunette arrière  
  désembuage ..... 1.48

## M

marche arrière  
  passage ..... 2.9  
masses ..... 6.8 → 6.10  
messages au tableau de bord ..... 1.52 → 1.56  
miroirs ..... 3.17  
mise en route du moteur ..... 2.3  
montre ..... 1.12  
moteur  
  caractéristiques ..... 6.4

## N

navigation ..... 3.35  
nettoyage :  
  intérieur véhicule ..... 4.14 – 4.15  
niveau d'huile moteur ..... 4.4 → 4.6  
niveau de carburant ..... 1.51  
niveaux ..... 4.3, 4.7 → 4.9

## O

ordinateur de bord ..... 1.52 → 1.56  
ouverture des portes ..... 1.8 – 1.9

## P

pare-brise dégivrant ..... 3.7 → 3.10  
pare-soleil ..... 3.17  
particularité des véhicules diesel ..... 2.5  
particularité des véhicules essence ..... 2.4  
particularité des versions GPL ..... 2.6 → 2.8, 5.27 → 5.29

# INDEX ALPHABÉTIQUE (4/5)

peinture	
entretien.....	4.12 – 4.13
référence.....	6.2
pièces de rechange.....	6.11
pile (télécommande).....	5.30
plafonnier.....	3.16
planche de bord.....	1.42 – 1.43
plaques d'identification.....	6.2 – 6.3
pneumatiques.....	4.11, 5.11 → 5.13
poignée de maintien.....	3.17
poire de réamorçage carburant.....	1.67
pompe d'assistance de direction.....	4.9
porte de coffre.....	3.26
portes.....	1.5 → 1.9
poste de conduite.....	1.42 – 1.43
prééquipement radio.....	5.36
pression des pneumatiques.....	4.11, 5.12
prétensionneurs.....	1.19
prise accessoires.....	3.22
projecteurs.....	1.57 → 1.59
additionnels.....	5.16
réglage.....	1.59
protection anticorrosion.....	4.12

## Q

qualité du carburant.....	1.63
---------------------------	------

## R

radar de recul.....	2.27 – 2.28
radio.....	3.35
prééquipement.....	5.36
rangements.....	3.18 → 3.21, 3.27
réglage de la position de conduite.....	3.23
réglage des projecteurs.....	1.59
réglage des sièges avant.....	1.11
réglage position de conduite.....	1.13 → 1.18

régulateur - limiteur de vitesse.....	2.20 → 2.26
régulateur de vitesse.....	2.23 → 2.26
régulation de la température.....	3.7 → 3.10
rehausse siège enfant.....	1.25 → 1.27
remorquage.....	6.8 → 6.10
attelage.....	3.29
dépannage.....	5.34 – 5.35
réservoir	
lave-vitres.....	4.8
liquide de freins.....	4.7
liquide de refroidissement.....	4.8
réservoir carburant.....	1.63 → 1.67
retenue complémentaire aux ceintures.....	1.19 → 1.24
retenue enfants.....	1.25 → 1.37
rétroviseurs.....	1.41
rodage.....	2.2
roue de secours.....	5.2, 5.11 → 5.13

## S

sécurité enfants.....	1.2, 1.4, 1.9, 1.25 → 1.40
sièges arrière	
fonctionnalités.....	3.24 – 3.25
sièges avant.....	1.11
réglage.....	1.11
sièges chauffants.....	1.11
sièges enfants.....	1.25 → 1.37
signal danger.....	1.60
signalisation éclairage.....	1.57 – 1.58
spots d'éclairage.....	3.16
système antiblocage des roues : ABS.....	2.16 → 2.19
système antipatinage : A.S.R.....	2.16 → 2.19
système de navigation.....	3.35
système de retenue enfants.....	1.25 → 1.40

## T

tableau de bord.....	1.46 → 1.56
----------------------	-------------

## INDEX ALPHABÉTIQUE (5/5)

tablette arrière .....	3.30
télécommande de verrouillage .....	1.2 – 1.3
télécommande de verrouillage des portes piles .....	5.30
télécommande de verrouillage électrique des portes .....	1.4
téléphone .....	3.35
témoins de contrôle .....	1.46 → 1.49, 1.52 → 1.56
transport d'enfants .....	1.25 → 1.40
transport d'objets dans le coffre .....	3.28
trappe à carburant .....	1.63

### V

ventilation .....	3.7 → 3.10
climatisation .....	3.4 → 3.6, 3.11
verrouillage des portes .....	1.4, 1.8
verrouillage électrique des portes .....	1.5 – 1.6
vidange moteur .....	4.6
vide-poches .....	3.18 → 3.21
vitres .....	3.12 → 3.15
volant de direction réglage .....	1.12

### W

warning .....	1.60
---------------	------





